

250167

ES: 11 21 22

NUM	10 Y
FECHA DE PRESENTACION	



ESPAÑA

MODELO DE UTILIDAD

1 JUL. 1980

30 PRIORIDADES:	32 FECHA	33 PAIS
31 NUMERO		

47 FECHA DE PUBLICIDAD	51 CLASIFICACION INTERNACIONAL
	B60T 17/22

54 TITULO DE LA INVENCIÓN

"Purgador para frenos hidráulicos de vehículos terrestres"

71 SOLICITANTE (S)

D. Juan Casellas Bundo y D. Fernando Gomis Bardina.

DOMICILIO DEL SOLICITANTE

Vendrell (Tarragona), Industria nº 6.

72 INVENTOR (ES)

73 TITULAR (ES)

Los mismos solicitantes.

74 REPRESENTANTE

D. Jaime Mayol Roca.

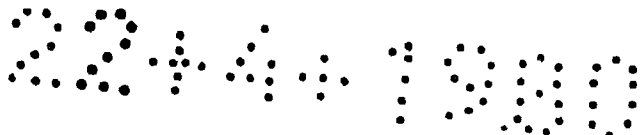

MEMORIA DESCRIPTIVA

El presente modelo de utilidad se refiere a un dispositivo portatil de utilidad como purgador para frenos hidr ulicos de vehiculos terrestres.

5 Una frecuente y necesaria operaci3n, a realizar en la manutenci3n de los frenos hidr ulicos de los vehiculos, es la purga de los mismos, o sea el sacar el poco de aire que pueda haber en los circuitos de los mismos; para ello suele haber junto a la zapata de freno de cada rueda, una llave de purga,
10 en su mayoria normalizadas.

El sistema corriente de efectuar tal operaci3n es mediante dos operarios, uno que aprieta el pedal de freno y otro que abre y cierra la v lvula; el objeto del presente modelo de utilidad es un dispositivo que permite eliminar a uno
15 de los dos operarios. En la pr ctica tal dispositivo es un peque o accesorio manual que consta de una boca de ataque a la v lvula de purga, una v lvula de retenci3n en forma a dejar pasar liquido y aire, solo en el sentido de freno al exterior, cuando al apretar el pedal de freno se da la presi3n, pero al
20 cesar esta, la v lvula se cierra e impide la entrada del liquido expulsado, o de nuevo aire; finalmente debe haber un ataque para un tubo y recipiente de recogida del liquido purgado.

Para la realizaci3n pr ctica se preconiza una pieza cilindr ca, con un conducto interno abierto en su superficie
25 lateral pr3ximo a una base para el ataque a la v lvula de purga,

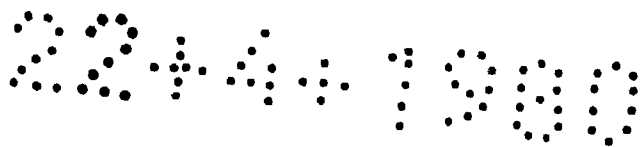

con una válvula de retención esférica con muelle de contra-
presión helicoidal concéntrico, introducidos por la base opues-
ta, a la que se acopla otra pieza que lleva una tetilla para
enchufe de un tubo elástico de goma, o similar, que conducirá
30 el líquido purgado a un recipiente adecuado. Una pieza tubular,
exterior, concéntrica y deslizante permite la sujeción del dis-
positivo a la válvula, así como las idóneas juntas aseguran es-
tanqueidad en el ataque y en la válvula de retención.

Dentro de las ideas expuestas, objeto del modelo de
35 utilidad, caben múltiples variantes constructivas, de las que
vamos a detallar una, que servirá para una mejor comprensión
de cuanto se ha dicho y para ello nos ayudaremos de las figu-
ras de la hoja de dibujos adjunta.

En la figura 1 se da una sección según plano principal
40 y en las figuras 2 y 3, en correspondencia con la primera, dos
vistas a 90 grados una de otra. Los números correlativos que
se darán para la descripción de los diferentes particulares,
son válidos en las tres figuras.

Tenemos en -1- el cuerpo principal que presenta un
45 ataque circular -2- que mediante un conducto -3- permite la lle-
gada del aceite a la bola de retención -4-, formada por el mue-
lle espiral -5- contra la guarnición tórica -6-, mantenida en
su sitio por el casquillo -7-; vencida la fuerza del muelle
por la presión del líquido, este pasa al conducto -8- de la pie-
50 za roscada de salida -9-, que presenta una tetilla -10- con unas

2244 1980

entallas -11- a fin de poder sujetar el tubo de goma o similar, no representado en los dibujos, que conducirá finalmente el líquido de freno a un recipiente adecuado de recogida.

La envolvente corredera -12-, con una parte moleteada -13- para su fácil manejo, permite el acoplamiento a la llave de purga del vehículo, no representada, y se asegura la estanqueidad mediante las garniciones tóricas -14-.

El tipo descrito lo es solo como un ejemplo concreto constructivo, pero no limitativo, y podrán introducirse las variantes que la práctica y las tecnologías empleadas aconsejen.

N O T A

Se declara de novedad el contenido de las siguientes reivindicaciones.

22.4.1980

REIVINDICACIONES

65 1ª.- Purgador para frenos hidráulicos de vehículos terrestres que se caracteriza por ser un dispositivo manual con una boca de ataque para la llave de purga del freno, un conducto con válvula de retención y una tetilla de salida para empalme del tubo flexible que conduzca el líquido a recipiente adecuado.
70

2ª.- Purgador para frenos hidráulicos de vehículos terrestres, según la reivindicación anterior, que se caracteriza porque la válvula de retención está constituida por una junta tórica, una esfera, un casquillo de sujeción y un muelle
75 helicoidal de presión.

3ª.- Purgador para frenos hidráulicos de vehículos terrestres, según las reivindicaciones anteriores, que se caracteriza porque la fijación a la llave de purga del freno del vehículo es asegurada mediante envolvente cilíndrica corredera
80 y juntas tóricas.

4ª.- PURGADOR PARA FRENOS HIDRAULICOS DE VEHICULOS TERRESTRES.

Todo ello tal como se describe y reivindica en la presente memoria, que consta de 4 hojas mecanografiadas por
85 una sola de sus caras y se ilustra con las figuras de la hoja de dibujos adjunta.

Madrid, 22 Abril 1.980.

P A





FIGURA 1



FIGURA 2

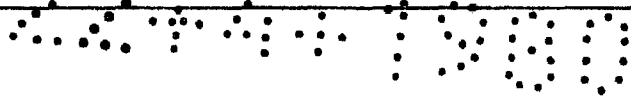

FIGURA 3

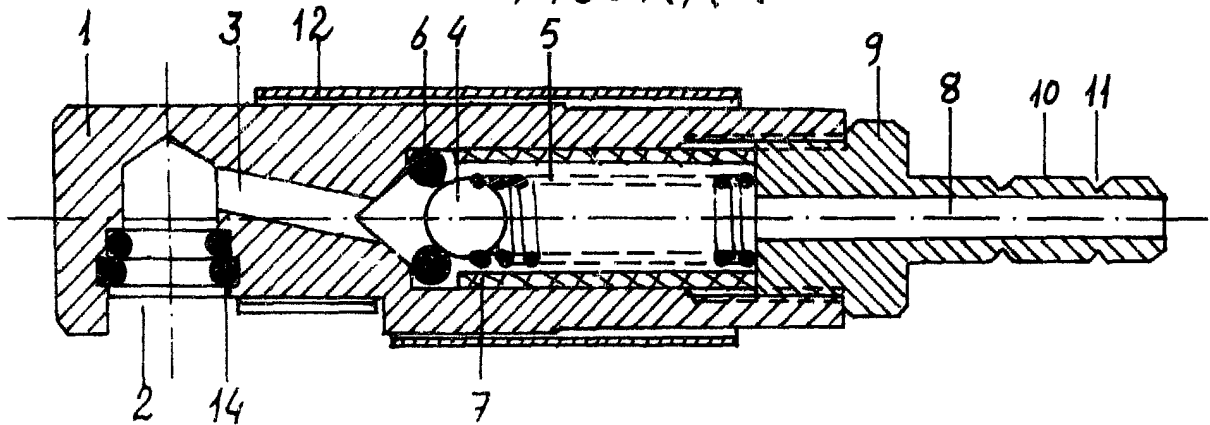

Madrid 22 de Abril 1980

P A

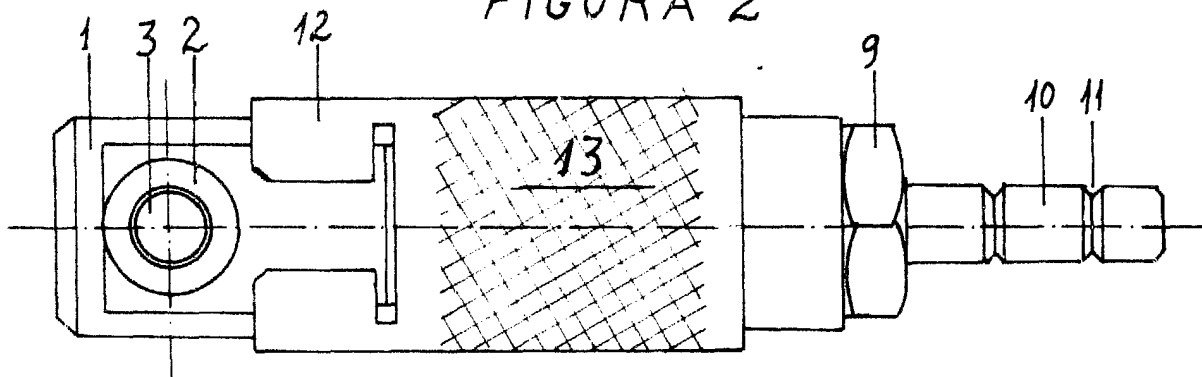
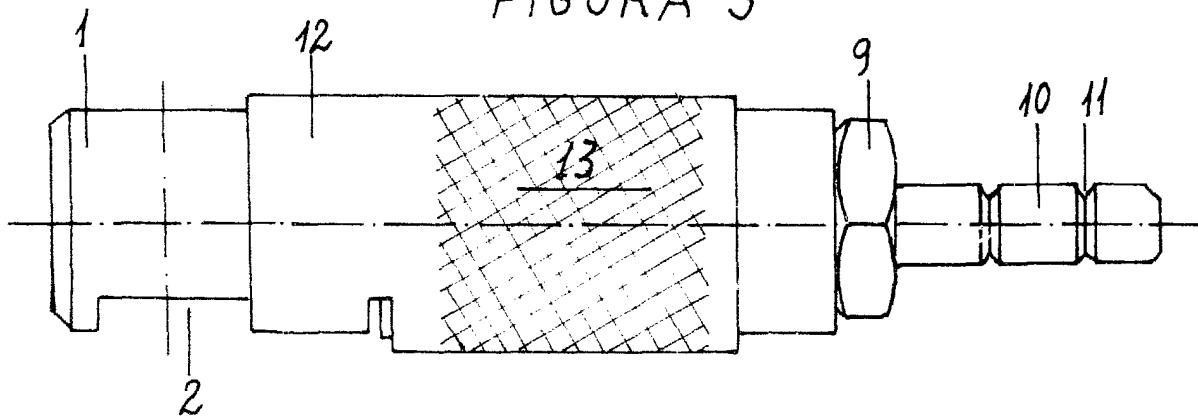
ESCALA VARIABLE