



ESPAÑA

19	ES	11	250130	15	Y
21		22	FECHA DE PRESENTACION		
			28 MAR. 1980		

MODELO DE UTILIDAD 1 SET. 1980

30	PRIORIDADES:	31	NUMERO	32	FECHA	33	PAIS
----	--------------	----	--------	----	-------	----	------

47	FECHA DE PUBLICIDAD	51	CLASIFICACION INTERNACIONAL
			F 26 17 1/10

54	TITULO DE LA INVENCIÓN
	"CALDERIN PARA FLUIDOS A PRESION"

71	SOLICITANTE (S)
	D. Guillermo PUJOL Rodríguez y D. Antonio PUJOL Rodríguez

	DOMICILIO DEL SOLICITANTE
	CASTELLDEFELS (Barcelona) - Avda. Diagonal, 52

72	INVENTOR (ES)
----	---------------

73	TITULAR (ES)
----	--------------

74	REPRESENTANTE
	D. Alfonso Durán Olivella

MEMORIA DESCRIPTIVA

El presente Modelo de Utilidad se refiere a un cuerpo contenedor formante de un calderín destinado a flúidos a presión, resultando muy indicado para la construcción de depósitos calentadores de agua y otros aparatos.

5.

El calderín que se describirá se caracteriza por su estructura de pared, por su configuración formal adaptada a su funcionamiento, y por su configuración extrema, en cada una de las partes que definen las bases del cuerpo.

10.

La pared del nuevo contenedor es de un material termoplástico de alta resistencia a agentes físicos y químicos y particularmente a esfuerzos radiales debidos a la presión del flúido contenido, completándose dicha pared mediante un revestimiento externo que aumenta la resistencia del cuerpo resultante. Este, en sus extremos, comportará unos collarines por los que tendrá entrada y la salida el flúido almacenado.

15.

Para facilitar la explicación, se acompaña a la presente memoria un dibujo en el que se ha representado, a título de ejemplo ilustrativo y no limitativo, un caso de realización de un calderín para flúidos a presión, según los principios de las reivindicaciones.

20.

La figura constituye una sección longitudinal por un plano meridiano de un calderín según el Modelo, representándose en detalle y a mayor escala la estructura compuesta de la pared del cuerpo contenedor.

25.

Los elementos designados con números en el dibujo corresponden a las partes indicadas a continuación;

El cuerpo -1- es de configuración aproximadamente cilíndrica y con sus extremos -2- y -3- de diámetros

5. decrecientes, pero las paredes no son perfectamente cilíndricas, sino que presentan una leve curvatura, determinada por un largo radio, contribuyendo dicha configuración geométrica al aumento de la resistencia del contenedor,

10. Las partes de menor diámetro están configuradas según zonas tubulares onduladas -4- y -5-, de sección en forma de 3, a las cuales se aplican unos collarines

-6- y -7-, respectivamente, cuya configuración externa tiene la misma forma. Dicha asociación resulta perfectamente segura, con imposibilidad de separación de los

15. collarines respecto a las embocaduras del cuerpo contenedor, primero por la forma ondulada de las partes en contacto, y después por la posibilidad de establecer una unión entre ellas por interposición de un producto adherente en las partes en contacto.

20. Las zonas externas -8- y -9- definidas por las zonas onduladas se completan mediante la adición de un material que contribuye a la resistencia de aquéllas zonas.

25. La superficie externa del cuerpo -1- y de sus extremos se completa mediante un revestimiento -10- formado por un elemento filar de gran resistencia, compuesto ventajosamente por una resina termoestable reforzada por una fibra mineral. Este consiste en por lo menos una

capa de bobinado polar definida por múltiples espiras longitudinales en disposición según meridianos, es decir, a lo largo de generatrices del cuerpo contenedor, y en otra capa de revestimiento a base del mismo material fi-

5. lar, dispuesto según paralelos, es decir, según círculos de planos perpendiculares al eje ideal del cuerpo. Resulta así una estructura reticulada por hilos cruzados, que confiere una resistencia adicional a las paredes del cuerpo -1- y de sus extremos.

10. En otra versión posible del calderín, uno de sus extremos estaría cerrado, es decir, sin el acoplamiento de collarín y abertura de acceso al interior.

Todo cuanto no afecte, altere, cambie o modifique la esencia del calderín descrito, será variable,

15. los efectos del actual Modelo.

N O T A.

Se reivindica como objeto de este registro por Modelo de Utilidad:

- 1.- Calderín para flúidos a presión, caracterizado esencialmente por definir un contenedor en forma de cuerpo de revolución, cuya sección meridiana constituye una figura alargada, de conveniente relación longitud diámetro, cuyos lados mayores presentan una convexidad de gran radio de curvatura, en tanto que los extremos presentan forma semicircular, de los cuales uno por lo menos presenta un collarín de sección en forma de 3 acoplado a la embocadura, de la misma forma, constituida en la mencionada parte extrema, con imposibilidad de separación del collarín a causa de esfuerzos de empuje axial del flúido contenido.

- 2.- Calderín para flúidos a presión, según la reivindicación anterior, caracterizado porque el cuerpo contenedor presenta sus paredes laminares de un material termoplástico resistente a agentes físico-químicos y a esfuerzos axiales y radiales, comportando exteriormente un doble revestimiento hecho a base de un elemento filar, ventajosamente constituido por una resina termoestable reforzada por una fibra mineral, consistiendo una de las capas de revestimiento en un bobinado polar definido por múltiples espiras longitudinales en disposición según meridianos y la otra capa del revestimiento en un bobinado radial según paralelos, resultando una estructura reticulada por hilos cruzados de elevada resistencia a esfuer-

zos internos.

Sean cuales fueren las circunstancias que concurran en la esencialidad del Modelo de Utilidad, definido en las anteriores reivindicaciones, cuyo objeto es:

5.

3.- "CALDERIN PARA FLUIDOS A PRESION".

Consta la presente memoria de seis hojas foliadas, mecanografiadas por una sola cara y del dibujo adjunto.

Barcelona, 28 MAR. 1980

P.A. de D. Guillermo PUJOL Rodríguez y
D. Antonio PUJOL Rodríguez.

ALFONSO DURÁN

R. P.

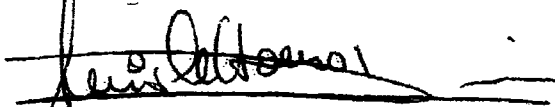

Fdo.: Luis A. Durán Meya

FE/cb.

D. GUILLERMO PUJOL RODRÍGUEZ Y
D. ANTONIO PUJOL RODRÍGUEZ

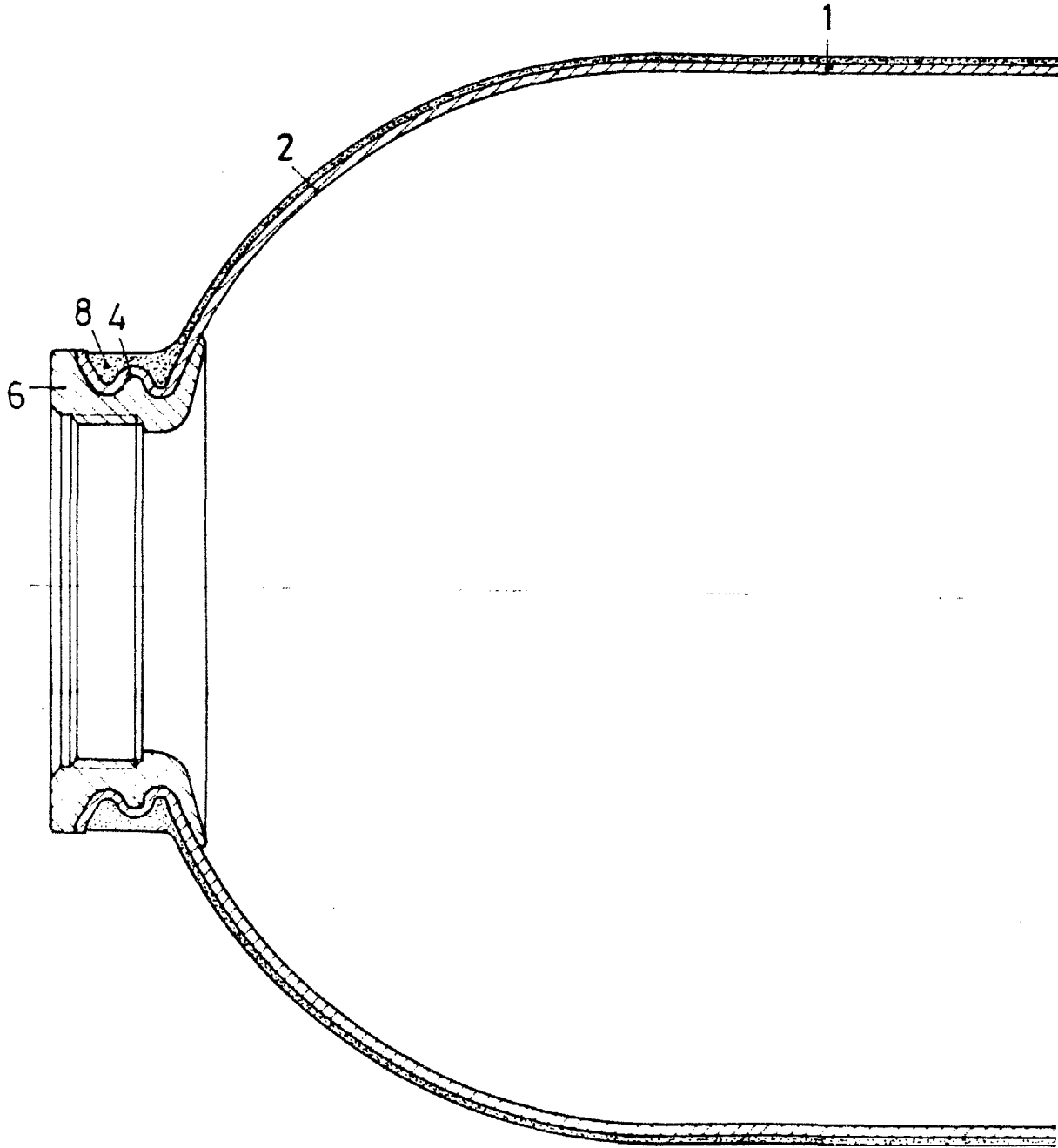

ESCALA VARIABLE

CM | AÑO 80 | MODALIDAD M.2 | NÚMERO 60

MEJORA VERTICAL | ESCALA 4,5

4,5

ESCALA VARIABLE

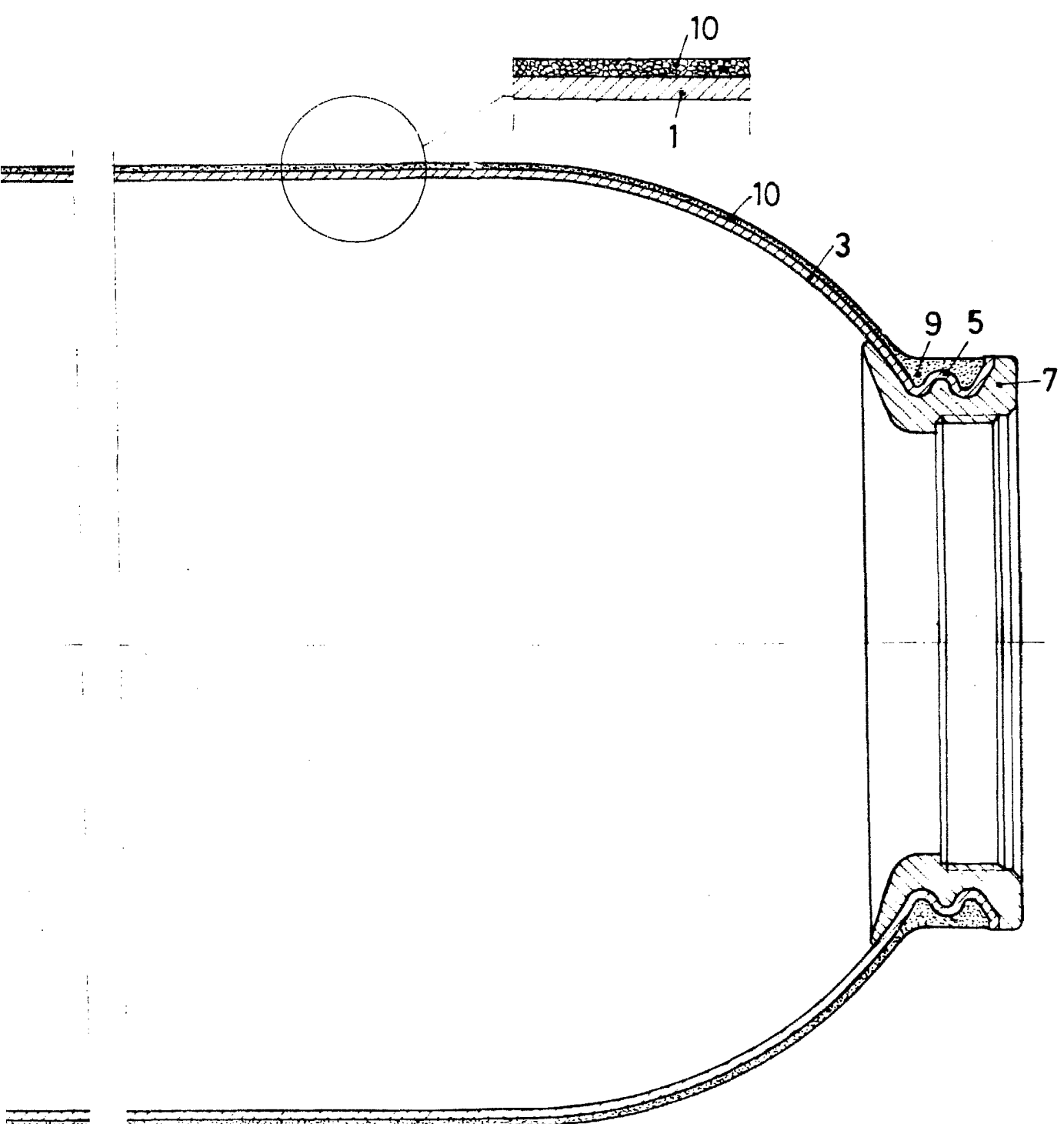

BARCELONA, 28 MAR. 1980
P.A.

ALFONSO DURÁN
p. p.

Fdo. Luis A. Durán Meysi