

MINISTERIO DE INDUSTRIA Y ENERGIA

Registro de la Propiedad Industrial



ESPAÑA

10441001

ES

11
21

NUMERO

250112

Y

FECHA DE PRESENTACION

18 - Abril - 1980

MODELO DE UTILIDAD

1 JUL, 1980

50 PRIORIDADES:	52 FECHA	53 PAIS
51 NUMERO		

57 FECHA DE PUBLICIDAD	51 CLASIFICACION INTERNACIONAL
	B65D5/60

54 TITULO DE LA INVENCIÓN

"UN SOBRE-VASO"

71 SOLICITANTE (S)

LABORATORIO LLENAS, S.A.

DOMICILIO DEL SOLICITANTE

GRANOLLERS (Barcelona) Avda. Jorge Camp, 15/17

72 INVENTOR (ES)

73 TITULAR (ES)

74 REPRESENTANTE

D. Pedro SUGRAÑES MOLINE Agte. Of. Prop. Ind.

1844-1900

MEMORIA DESCRIPTIVA

Dentro de las prácticas más corrientes en la vida cotidiana está la toma de determinados productos tanto bebibles como higiénicos que facilitan el bienestar al usuario. Con ello no sólo queda expresada la creciente necesidad o conveniencia de tomar determinadas medidas, sino también la necesidad o conveniencia de tomar o emplear determinadas preparaciones para la higiene, particularmente de la boca. La higiene de la boca cada vez se aprecia más conveniente para conseguir la asepsia del medio y, naturalmente, la protección dental, del alienato etc.

Para alcanzar fines tan simples, se emplean líquidos asépticos, bien sea concentrados o no, que el usuario pueda comprar y emplear con la sola cooperación de un vaso. Para ello es preciso acarrear con el líquido aséptico, lo cual, en determinadas ocasiones es un extraordinario inconveniente, máxime si ello debe efectuarse varias veces al día.

A fin de obviar este inconveniente se ha ideado el objeto del presente Modelo de Utilidad consistente en un sobre-vaso, de manera tal que yendo un soluto (líquido o sólido) dentro de un sobre como el que ahora nos ocupará,

sólo hará falta añadirle el disolvente para crear la
 preparación determinada para una vez, siendo de fácil
 acarreo. Sobre todo, si el disolvente es agua, el usua-
 rio puede llevar consigo tantos sobres como le sean pre-
 5 cisos ya que añadiéndole, de la forma como se describirá,
 el agua del lugar donde esté, quedará preparada y utili-
 zable la preparación. Queda por tanto evidenciado el efec-
 to nuevo del presente Modelo de Utilidad el cual no sólo,
 es empleable para preparaciones acépticas bucales, sino
 10 también para la preparación de bebidas de cualquier índole.

Consiste, por tanto, el presente Modelo de Uti-
 lidad, en un sobre-vaso, caracterizado por estar constitui-
 do por dos láminas soldadas por los cuatro lados que contie-
 nen entre las mismas un producto en carácter de producto soluble
 15 cuales láminas presentan por su cara externa un troquela-
 do parcial para facilitar la apertura del sobre que cons-
 tituye dándose la particular circunstancia de que tal apertura
 configura la boca de un vaso de modo que habiendo una línea de se-
 ñalamiento en la cara externa de las láminas, la misma co-
 20 rresponde a la cantidad de disolvente líquido que el vaso
 deberá contener para que, actuando sobre el soluto conte-
 nido en él, quede preparada la mezcla o disolución desea-
 da, siendo ésta apta para ser tomada directamente del vaso.

La hoja de dibujos que acompaña a la presente
 25 Memoria muestra a título de ejemplo no limitativo el

sobre-vaso objeto del presente Modelo de Utilidad presentándolo: figura 1 en una vista en perspectiva, cerrado.

5 Figura 2: en perspectiva, mostrando su apertura por simple corte.

 Figura 3: en acción de llenado.

10 De acuerdo con las figuras indicadas y según las diferencias numéricas que se aprecian en ellas, se puede distinguir el sobre 1 caracterizado por estar constituido por dos láminas soldadas lateralmente por 2 y 2' cuales láminas presentan un troquelado superior 3 para facilitar la apertura del sobre, dándose la particular circunstancia de que tal apertura estructura a dicho sobre constituyéndolo en vaso, de modo que al mostrar exteriormente dicho sobre la línea de nivel 4, éste puede ser
15 llenado hasta esta línea con el líquido 5 indicado, propósito para que reaccionando con el producto 6 contenido en el sobre se produzca una preparación apta para ser tomada directamente del vaso.

20 En la ejecución práctica del objeto del presente Modelo de Utilidad podrán variar cuantos detalles constructivos o configurativos no afecten cambiándola o modificándola a su propia esencialidad.

-4-

REIVINDICACIONES

Se reivindica como objeto del presente Modelo de Utilidad:

5 1.- Un sobre-vaso, caracterizado por estar constituido por dos láminas soldadas por los cuatro lados que contienen entre las mismas un producto en carácter de producto soluble, cuales láminas presentan por su cara externa un troquelado parcial para facilitar la apertura del sobre que constituye dándose la particular circunstancia de que tal apertura configura la boca de un vaso, de modo que habiendo una línea de señalamiento en la cara externa de las láminas, la misma corresponde a la cantidad de disolvente líquido que el vaso deberá contener para que, actuando sobre el soluto contenido en él, quede preparada la mezcla o disolución deseada, siéndo ésta apta para ser tomada directamente del vaso.

10

15

2.- UN SOBRE-VASO.

Consta la presente Memoria de cuatro hojas foliadas y mecanografiadas por una sola cara acompañada de una hoja de dibujos.

20

Madrid, 18 ABR. 1980
LABORATORIO LLENAS, S.A.
p.a.

PEDRO SUGRAÑES MOLINE

p. p.

Fdo.: Enrique de Verdoncen

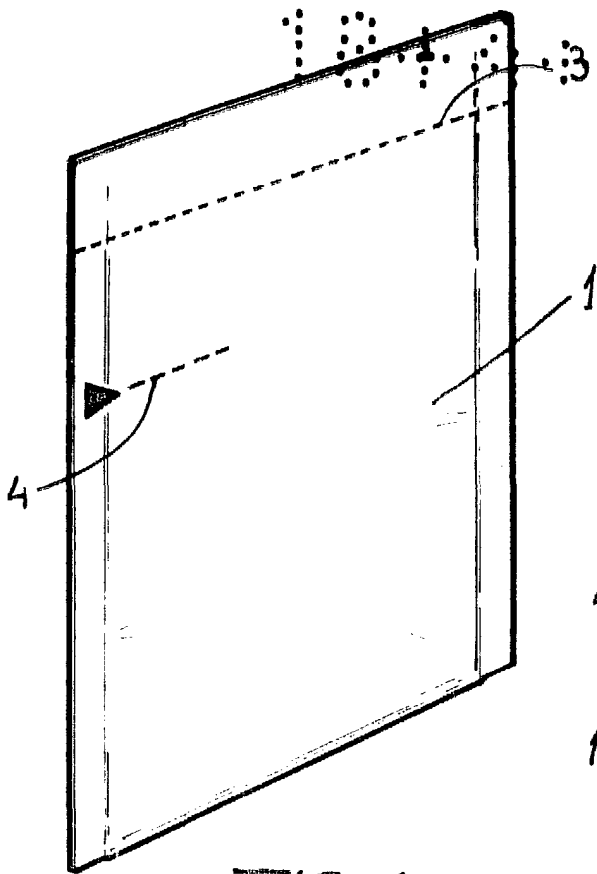

FIG. 1

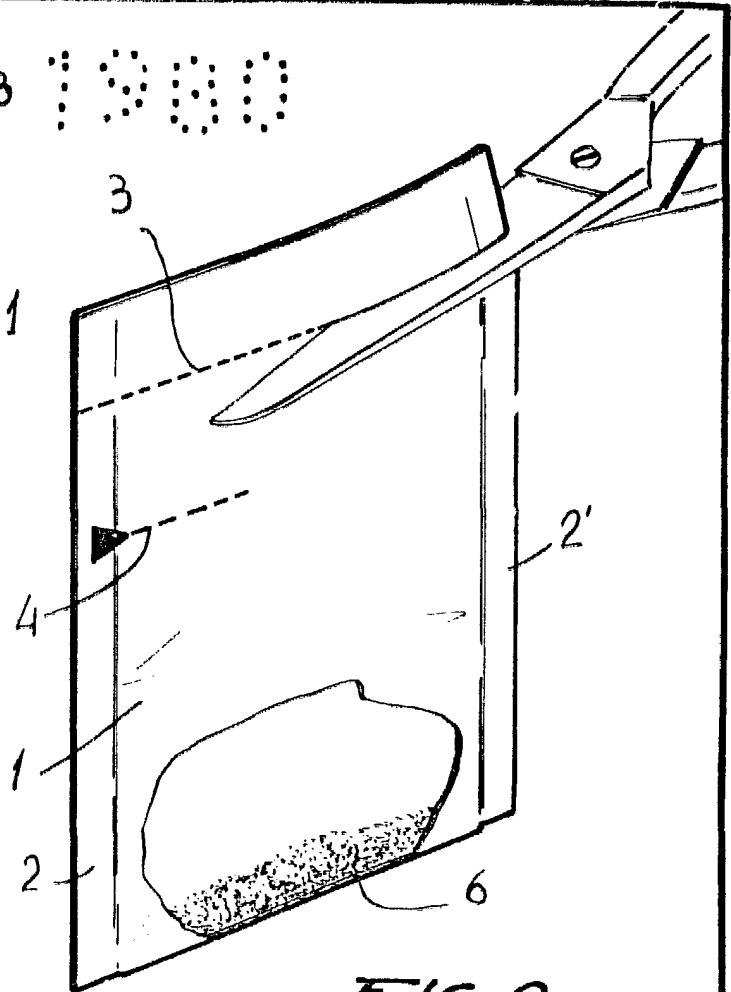

FIG. 2

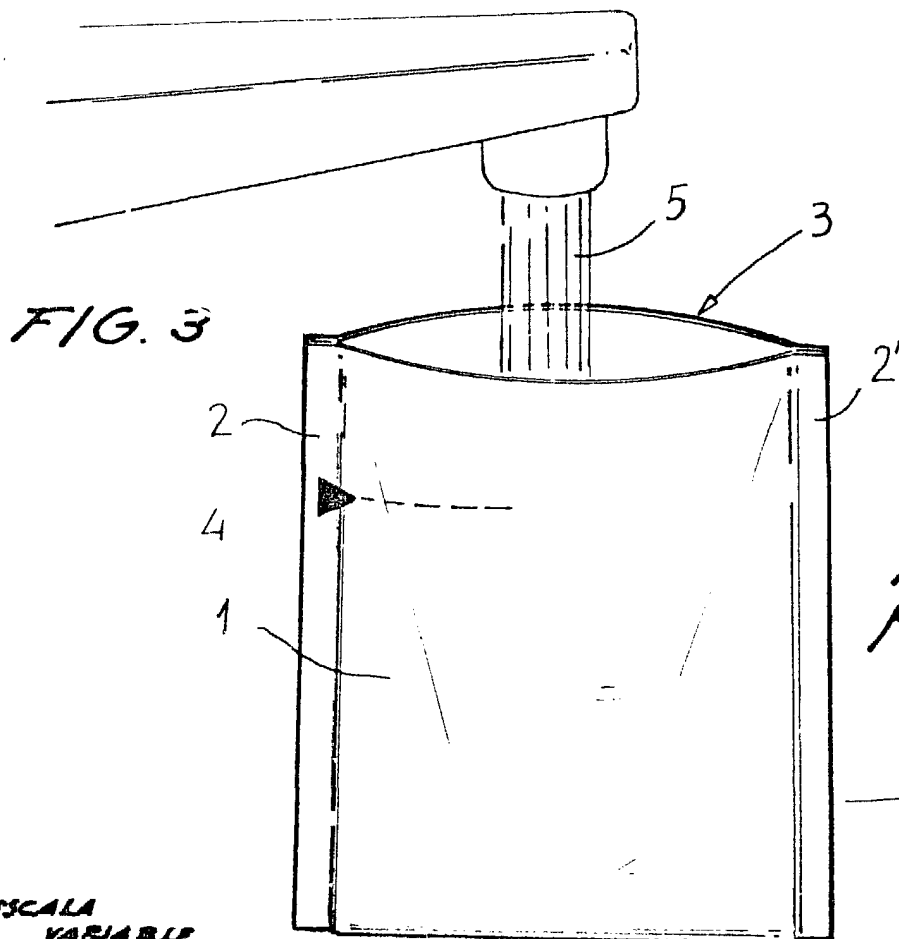

FIG. 3

Madrid. 18 ABR. 1980
p.a.

PEDRO SUGRAÑES MOLINE

p. p.

Fdo.: Enrique de Verdonces

ESCALA
VARIABLE