



ESPAÑA

10 ES	11 NÚMERO	12 Y
	249986	
	13 FECHA DE PRESENTACION	
	26 MAR. 1980	

MODELO DE UTILIDAD

7 JUL 1980

30 PRIORIDADES:	32 FECHA	33 PAIS
31 NUMERO		

47 FECHA DE PUBLICIDAD	51 CLASIFICACION INTERNACIONAL
	B60 Q1/04

64 TITULO DE LA INVENCIÓN
"DISPOSITIVO ENFOCADOR PARA FAROS DE AUTOMÓVIL".

71 SOLICITANTE (S)
D. Emilio ECHEVERRÍA Quintana.

DOMICILIO DEL SOLICITANTE
BARCELONA - Lauria, 36.

72 INVENTOR (ES)

73 TITULAR (F)

74 REPRESENTANTE
D. Alfonso Durán Olivella.

MEMORIA DESCRIPTIVA

El presente Modelo de Utilidad se refiere a un dispositivo destinado a facilitar el enfoque de los faros de un automóvil, de manera que los haces luminosos producidos por aquéllos se dirijan convergentemente a

5. la iluminación de la zona situada por delante del vehículo.

El dispositivo que se describirá es eficaz y sencillo, permitiendo realizar de manera práctica y segura el enfoque de cada uno de los faros, mediante unos

10. mecanismos simplificados y no fácilmente desajustables, por lo cual la operación de reglaje mantiene a los focos en las debidas posiciones operativas durante largo tiempo.

Para facilitar la explicación, se acompaña a la presente memoria unos dibujos en los que se ha representado, a título de ejemplo ilustrativo y no limitativo,

15. un caso de realización de un dispositivo enfocador para faros de automóvil, según los principios de las reivindicaciones.

En los dibujos:

20. La figura 1 muestra un componente auxiliar, sujetador de la parte óptica perteneciente a un faro, la cual aparece en la figura 2 con indicación de unos planos seccionadores parciales indicados III-III, IV-IV, V-V, VI-VI y VII-VII en las figuras 3, 4, 5, 6 y 7 respectivamente.

25.

La figura 4 lleva indicado el plano II-II que origina la proyección de la figura 2.

Los elementos designados con números en los dibujos corresponden a las partes indicadas a continuación.

La parábola -1- del sistema óptico forma, como es sabido, un borde -2- en su parte de mayor diámetro y un orificio -3- en su parte polar, a la que se aplicará el portalámparas. Para la sujeción regulable de la parte óptica, el reborde -2- presenta, en tres zonas separadas 90°, las piezas -4- en forma de puente, soldadas por sus patillas a aquel reborde, sustentando unas piezas -5- de material plástico, que quedarán sujetas mediante remaches -6-. Los orificios -7-, prolongados en zonas -8- de menor anchura, sirven para sujetar a aquellas piezas -5- los vástagos retenedores de la parte óptica.

La pieza auxiliar ilustrada en la figura 1, utilizada para sustentar la parte óptica y ajustar la posición de la misma para su enfoque, comprende una corona -9- cónica derivada de la -10- plana, la cual se prolonga en la zona -11- de forma aproximadamente semicircular. Unos orificios colisos existentes en salientes circulares -12- servirán para fijar el componente portador y los nervios -13- contribuyen a su rigidez.

Para la sustentación ajustable de la óptica, se utilizan tres vástagos roscados, uno de los cuales se ve en las figuras 5 y 6. La espiga -14-, provista de la cabeza accionadora -17- estriada, va roscada en la pieza prismática -15- alojada en la -16-, formante de una caja elemental fijada mediante remaches en la corona -10-.

Por otra parte, el vástago -18- comporta la

cabeza accionadora -19- y va roscado en el saliente -20- de la corona -10-.

En tercer lugar, el vástago -21-, según las figuras 3 y 4, provisto de la cabeza -22- con una entalla atornilladora, comporta en su otro extremo la corona poligonal -23- y también va roscado en la corona -10- del componente auxiliar, como se ve en la figura 3.

Cada uno de los tres vástagos mencionados termina en un extremo troncocónico -24- asociado a un cuello de menor diámetro, destinado a su introducción en la abertura -7- del elemento retenedor -5- correspondiente y su deslizamiento, a efectos de retención, hacia la parte -8- más estrecha.

En la figura 2, las flechas indican el movimiento tangencial que permite separar los vástagos de sus retenciones y, por consiguiente, la parte óptica de su sustentación.

El reglaje de los faros se efectúa por ajuste de la posición de los vástagos retenedores mediante las cabezas -17-, -19- y -22-, respectivamente, lo que da lugar a una leve modificación de la parte correspondiente de la parábola y, por consiguiente, de la orientación de los haces luminosos producidos.

Todo cuanto no afecte, altere, cambie o modifique la esencia del dispositivo descrito, será variable a los efectos del actual Modelo.

N O T A.

Se reivindica como objeto de este registro por Modelo de Utilidad:

- 1.- Dispositivo enfocador para faros de autom6-
5. vil, caracterizado esencialmente por comprender un compo-
nente sustentador constituido por una placa en forma de
corona circular cuyos bordes internos definen otra coro-
na troncoc6nica destinada a su acoplamiento a la parte
de mayor anchura de la par6bola 6ptica, figurando en la
10. primera corona y en tres zonas separadas 90° sendos ori-
ficios roscados destinados a otros tantos v6stagos pro-
vistos de cabezas estriadas de accionamiento y extremos
formantes de un cuello y una terminaci6n troncoc6nica,
en conjugaci6n con unas aberturas formantes de dos zonas
15. de di6metros diferentes, constituidas en unas piezas de
forma rectangular solidarias de otras en forma de puente,
fijadas a la zona de mayor anchura de la par6bola 6ptica,
estableci6ndose el enfoque de 6sta por modificaci6n de
la posici6n de los v6stagos roscados y el desplazamiento
20. de la correspondiente zona de la par6bola.

Seg6n cuales fueren las circunstancias que con-
curran en la esencialidad del Modelo de Utilidad, defini-
do en la anterior reivindicaci6n, cuyo objeto es:

- 2.- "DISPOSITIVO ENFOCADOR PARA FAROS DE AUTO-
25. M6VIL".

Consta la presente memoria de seis hojas foliadas, mecanografiadas por una sola cara y de los dibujos unidos a la misma.

Barcelona, 26 MAR. 1980

P.A. de D. Emilio ECHEVERRIA Quintana.

ALFONSO DURÁN

P. P.

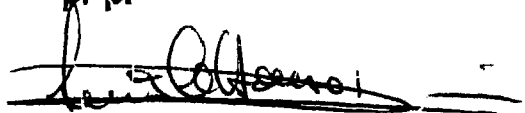

Fdos. Luis A. Durán Moyá

FE/pv.

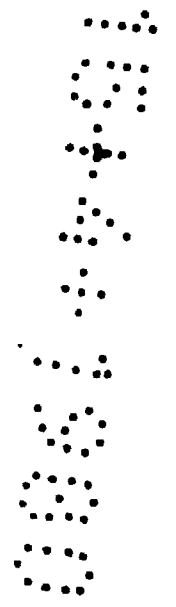

D. EMILIO ECHEVERRÍA QUINTANA

A. DURAN OBSER. CM. MED. HORIZONTAL CLISE 5, 9 CM. AÑO 80 MODALIDAD M-51 NÚMERO 30

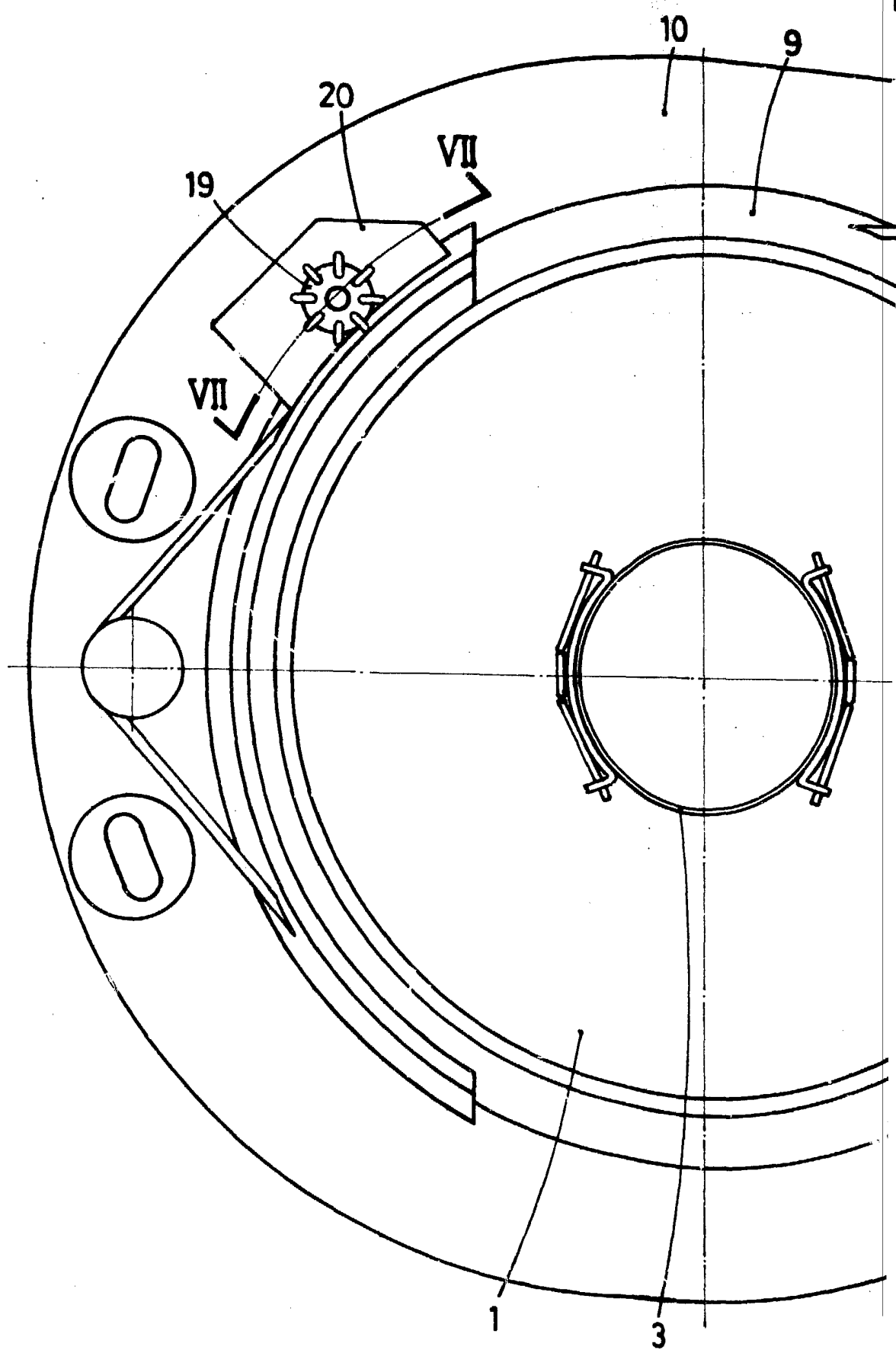

ESCALA VARIABLE

FIG.1

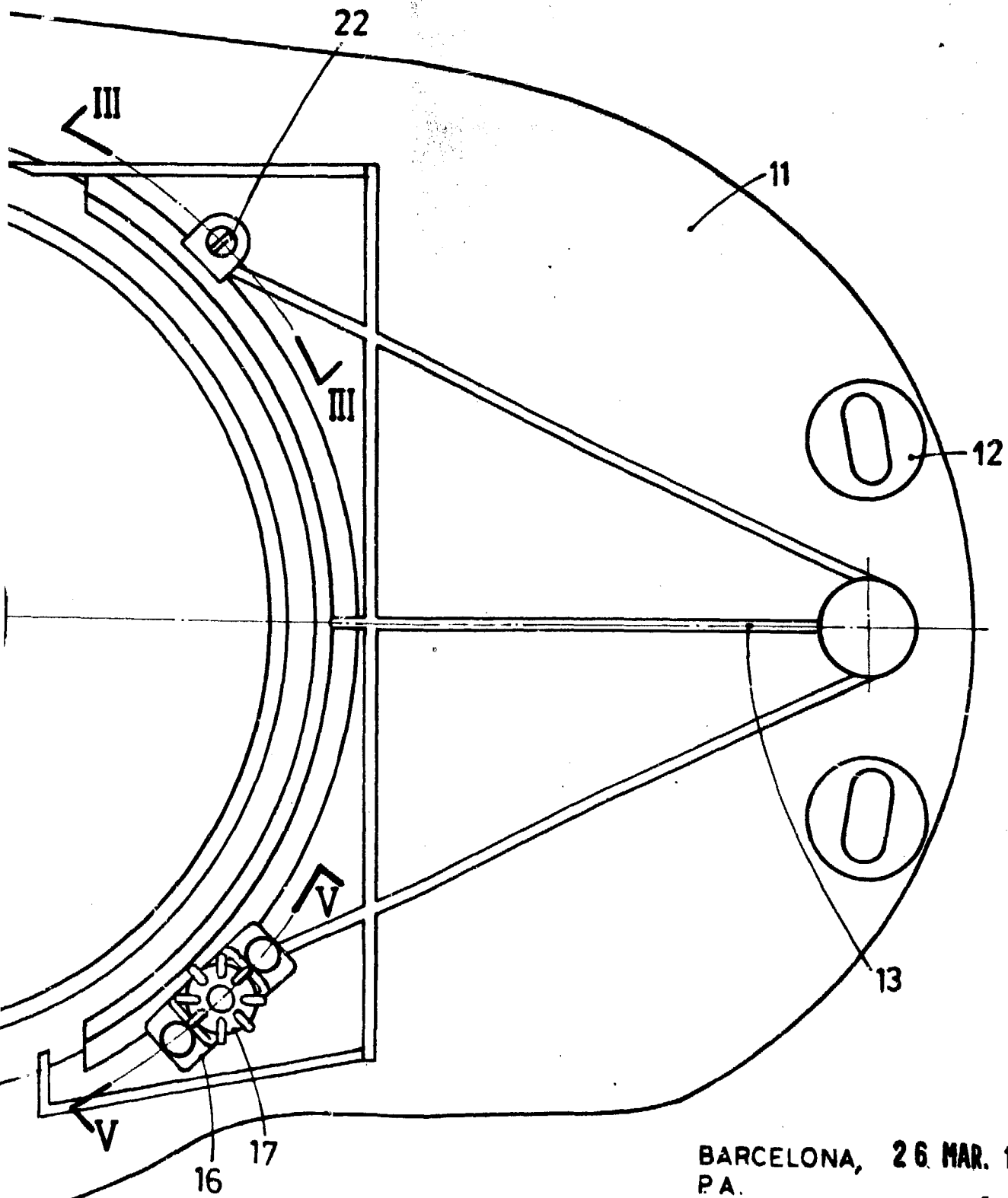

BARCELONA, 26 MAR. 1980
P.A.

ALFONSO DURÁN
P. P.

Alfonso Durán
Fdo: Luis A. Durán Moya

D. EMILIO ECHEVERRÍA QUINTANA

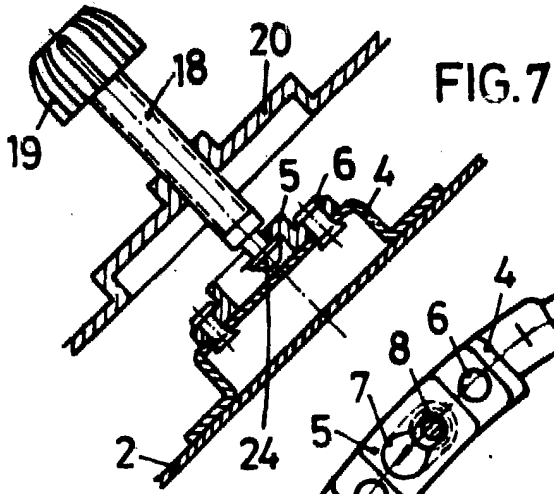
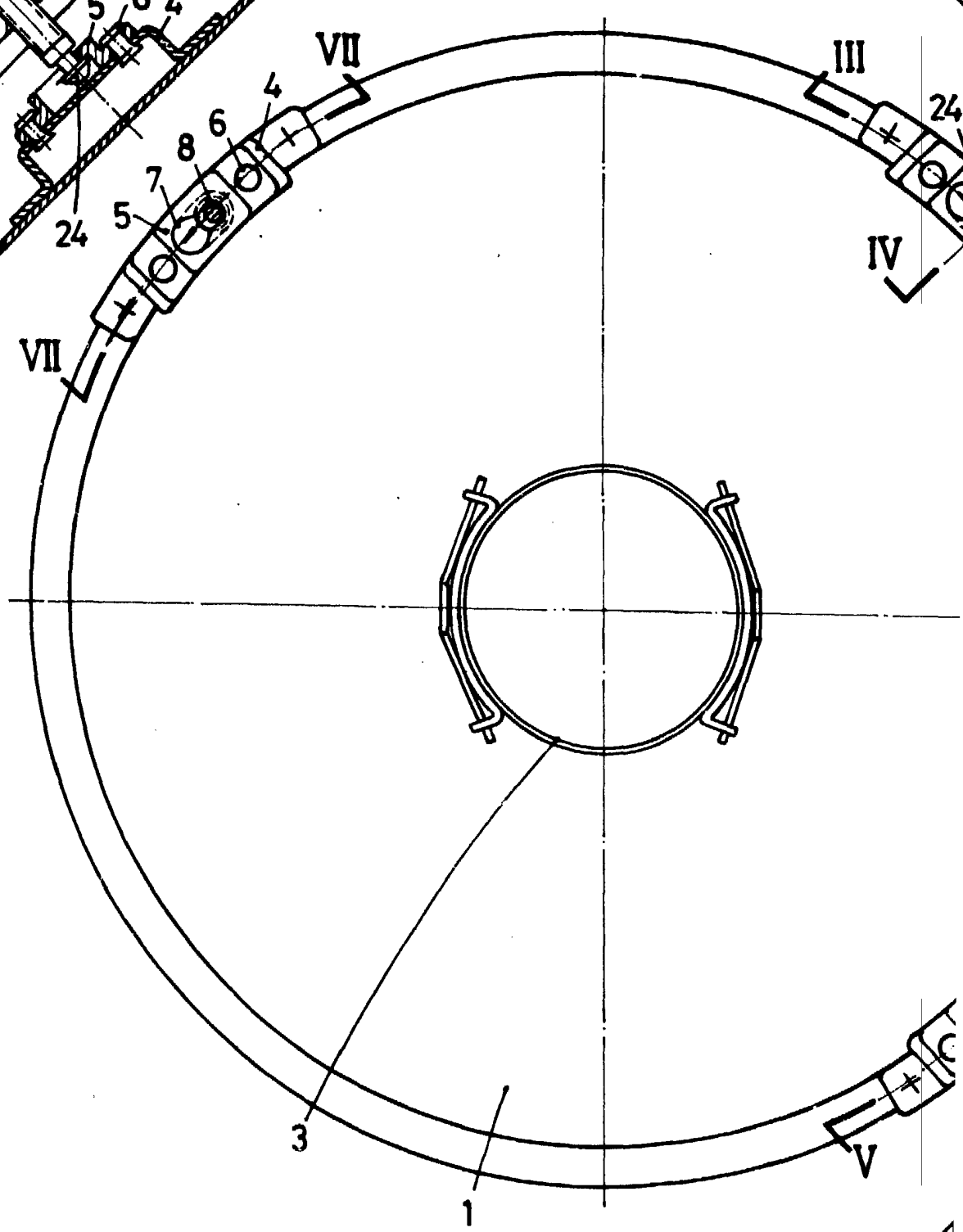

FIG. 7

FIG. 2



ESCALA VARIABLE

A MIRAR | OBSER | MEDIDA VERTICAL CLISE 4,9 | MEDIDA HORIZONTAL CLISE | CM | AÑO 80 | MOBILIDAD 80 | NUMERO 20

FIG. 3

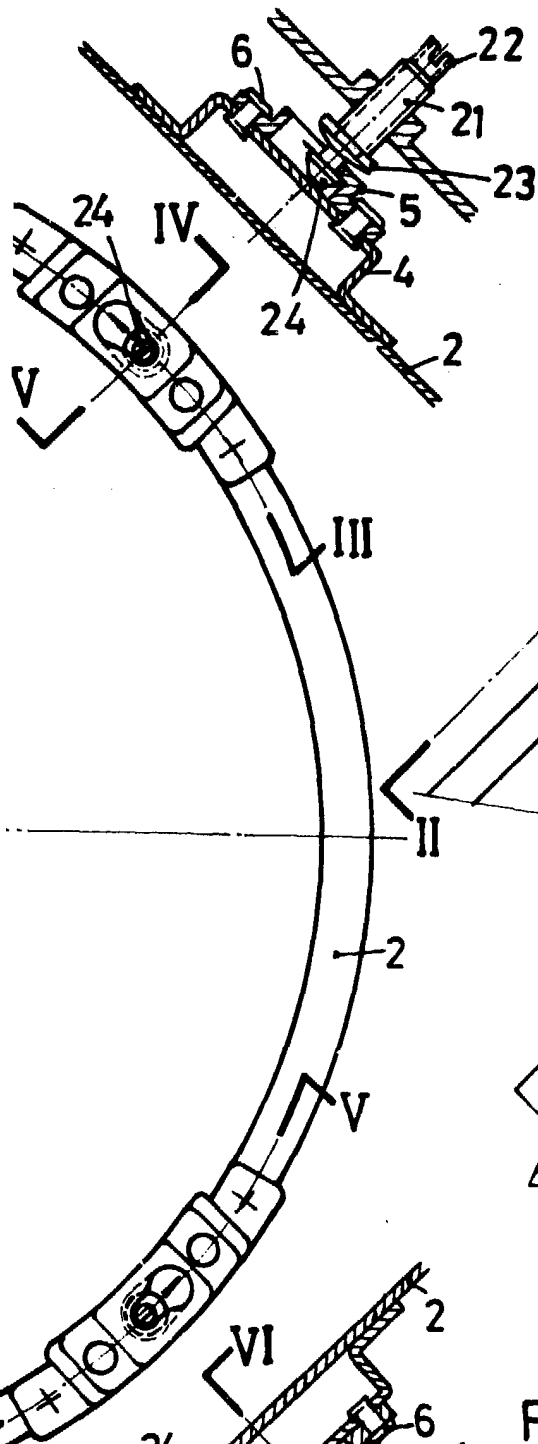

FIG. 4

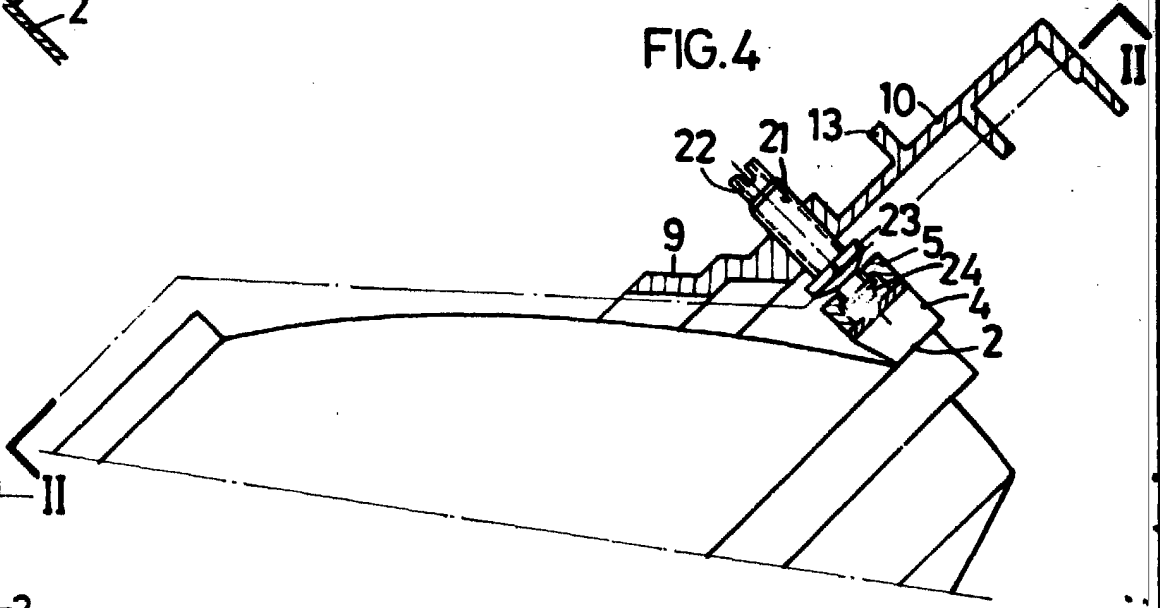

FIG. 6

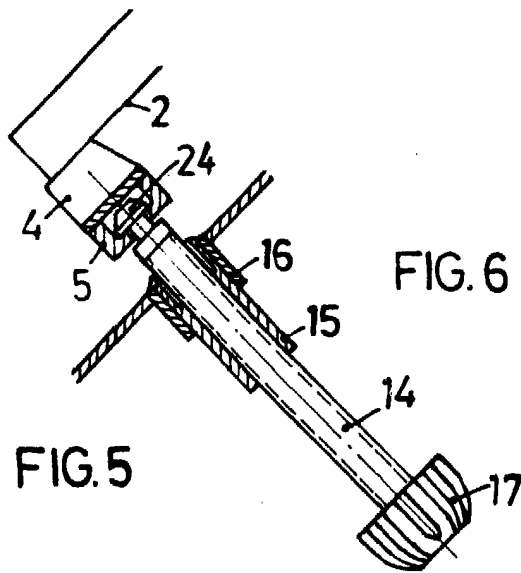
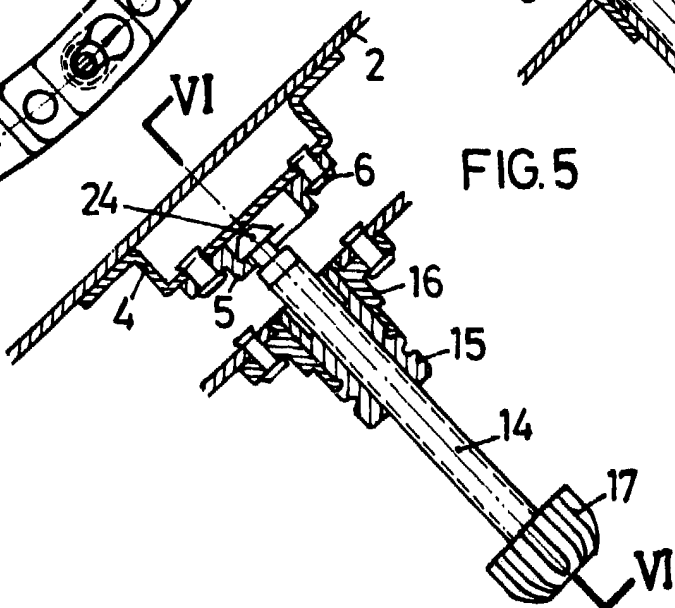

FIG. 5



BARCELONA, 26 MAR. 1980
P.A.

ALFONSO DURÁN
P. P.

Fdo.: Luis A. Durán Moya