



ESPAÑA

MODELO DE UTILIDAD

NUMERO	249942
FECHA DE PRESENTACION	11 ABR. 1980

ES (11) (19) (21) (22) (16) Y

11 DIC. 1987

(30) PRIORIDADES:	(31) NUMERO	(32) FECHA	(33) PAIS
-------------------	-------------	------------	-----------

(47) FECHA DE PUBLICIDAD	(51) CLASIFICACION INTERNACIONAL
	A45 F 1102

(54) TITULO DE LA INVENCIÓN
"TIENDA INFLABLE POR AIRE PARA FINES MULTIPLES".-

(71) SOLICITANTE (S)
 YUN TUNG. Hsu

DOMICILIO DEL SOLICITANTE
 3rd Fl., Nº 4, Nong 6, Lane 906. Min Sheng East Rd., Taipei, Taiwan.

(72) INVENTOR (ES)
 el solicitante.-

(73) TITULAR (ES)
 YUN TUNG, Hsu

(74) REPRESENTANTE
 M.V.DE LA TORRE.-

MEMORIA DESCRIPTIVA

El invento se refiere a una tienda inflable con aire para fines múltiples, caracterizada porque sus dispositivos interiores incluyen casi todos los equipos de uso doméstico, tales como colchon, guardarropa, perchas para prendas, estantería, bolsas, baño y vestuario. Con una instalación tan perfecta las actividades de camping resultarán cómodas y útiles exactamente como si se viviese en casa.-

En nuestros días, el camping se ha convertido en una de nuestras más populares actividades, en particular porque al desarrollarse enormemente las industrias y las actividades comerciales, las gentes juntas con otras viven en las atestadas y ruidosas ciudades y es un verdadero goce pasar las vacaciones con la familia o los amigos en el campo, en la montaña, o a la orilla del río para la solaz del cuerpo y del espíritu.-

En general, el campinista toma una tienda como lugar de refugio y las características de la tienda son su fácil plegamiento, transporte y montaje en cualquier lado, aunque, por desdicha, su simple estructura no es suficiente para satisfacer a los campinistas. Como la tienda habitual sólo ofrece un abrigo, sin ningún otro equipo, es inevitable que el campinista no se sienta tan cómodo como lo está en casa y esto disminuye la alegría de la acampada.-

Teniendo en cuenta los citados inconvenientes, este invento propone una tienda inflable con aire con medios para el uso diario doméstico, con lo cual los campinistas encontrarán circunstancias de actividad más perfecta y conveniente y aumen-

tarán el goce de la acampada.-

- La figura 1, representa la tienda según invención en relieve, mientras que la figura 2 es en perspectiva el interior de la tienda, apta para sentarse acostarse, descansar y dormir.-

La tienda según invención es del tipo inflable con aire y se caracteriza porque sus postes neumáticos constituyen el bastidor integral y se conectan unos con otros. Después de su expansión por el inflado con aire se convierten los mismos en los soportes de la tienda; la superficie -10- de la tienda que conecta con los postes neumáticos constituye la pared externa y adopta una forma de casa después del montaje. Una instalación del inflado por aire, de pedal, conecta las toberas 21 de los postes neumáticos 1 con el tubo 20 de inflado con aire con el fin de completar el trabajo de inflado, aunque a este efecto pueden ser utilizados otros medios. Después del inflado con aire, el objeto del invento se extiende y toma la forma de tienda y, entre tanto, hay unos aros 11 de pata de poste fijos al pie de los postes neumáticos 1 para clavar la tienda con los piquetes 23 en la posición elegida. La instalación de inflado de aire 2 de pedal puede ser retirada una vez terminado el trabajo de llenado de aire. En la superficies de los postes neumáticos 1 hay algunas salidas de aire 22. Al desmontar el campamento, el aire que hay en los postes neumáticos 1 puede ser librado a través de las salidas de aire 22 hasta estar completamente vacíos y después de ello la tienda se puede plegar y embalar.-

La puerta de la tienda 12 de este invento está instalada

da con una cremallera para cerrar y abrir, y fuera de la puerta 12 se extiende una cortina 13 protectora.-

Este invento se refiere a la tienda para sentarse, descansar, y dormir, incluyendo sus instalaciones interiores la cama de colchon neumático 3, el guardarropa 30, la estantería 31 y las bolsas 32. La cama de colchon neumático 3 tiene un reborde sobresaliente que se forma después del inflado con aire, del mismo modo que su fondo. Esta configuración proporciona no sólo un espacio cómodo para sentarse y tumbarse, sino que también impide que penetre el agua cuando llueve. El ropero 30 está constituido utilizando parte del espacio de pared interior y debido a la cercana situación del ropero y al uso de la cremallera es exactamente como un ropero doméstico corriente, en cuyo interior hay una cuerda colgadora 301 para poner las perchas de la ropa 302. Los soportes de la estantería 31 son los postes ramales que conectan con los postes neumáticos 1. Además, las estanterías 31 se forman al mismo tiempo que se llena de aire la tienda, y sobre ellas se pueden colocar diversos objetos. Las bolsas 32 están situadas en lugares adecuados de la pared interior, para poner prendas y otros objetos y su número se decide según se desee.-

Descrita suficientemente la naturaleza y alcance de la presente invención se hace constar, que en la misma podrán ser variables los materiales y dimensiones y en aquellos otros detalles accesorios o secundarios que no alteren, cambien o modifiquen la esencialidad propuesta.-

Los terminos en que queda redactada esta memoria son

ciertos y fiel reflejo del objeto descrito; debiéndose interpretar en un sentido más amplio y nunca en forma limitativa.-

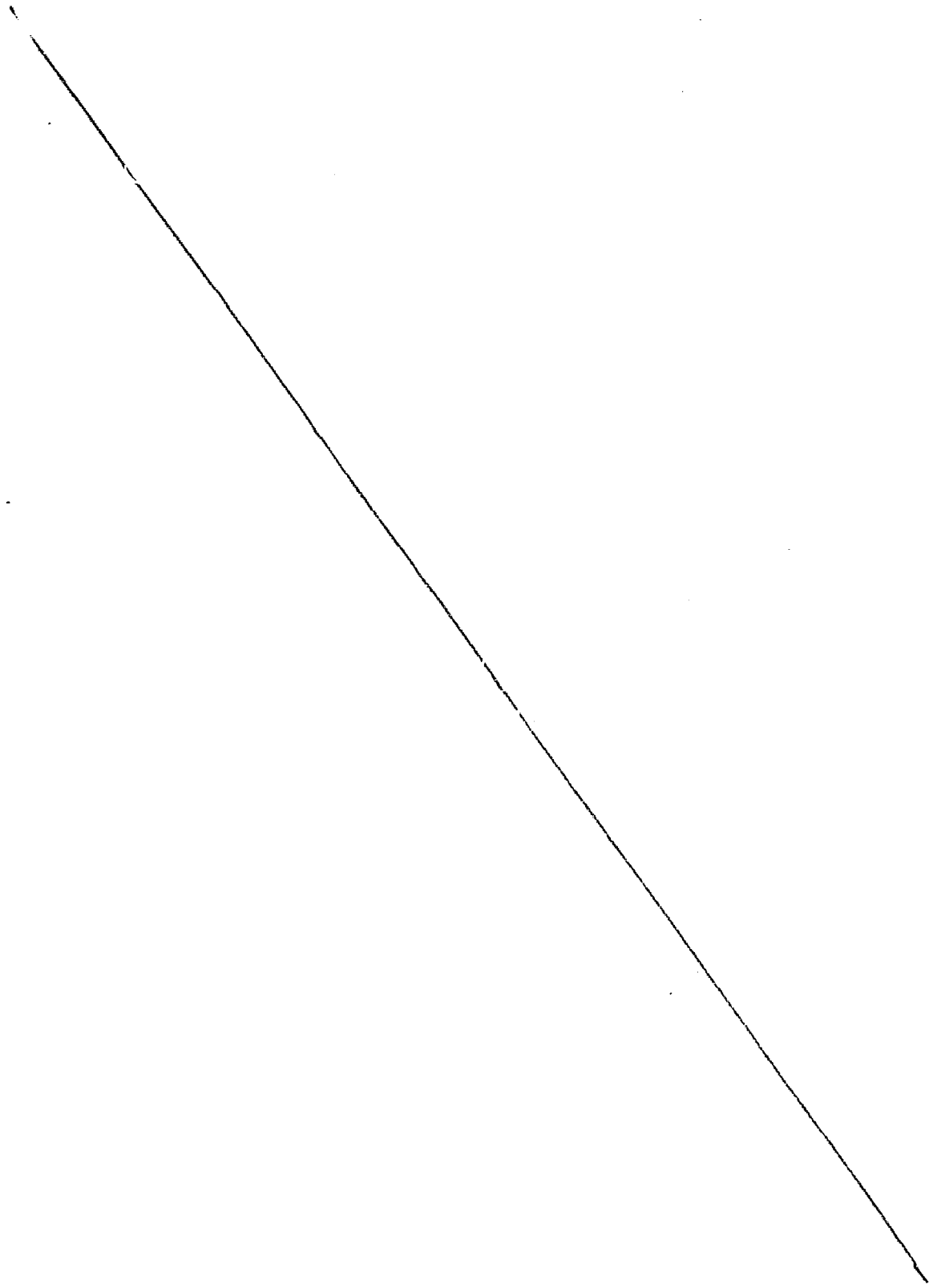

REIVINDICACIONES

- 1ª.- Tienda inflable por aire para fines múltiples; caracterizada por estar constituida por unos postes neumáticos que forman el bastidor integral de la tienda y se conectan unos con otros convirtiéndose los mismos después de su expansión por el inflado con aire en los soportes de la tienda, constituyendo la superficie de la tienda que conecta con los postes neumáticos, la pared externa de la misma adoptando la forma de una casa después del montaje.-
- 5
- 10 2ª.- Tienda; según reivindicación 1ª, caracterizada por llevar una instalación de inflado por aire de pedal que conecta las toberas de los postes neumáticos con el tubo de inflado.-
- 3ª.- Tienda; según reivindicación 1ª y 2ª, caracterizada porque las patas de los postes llevan unos aros para clavar la tienda con unos piquetes en la posición elegida.-
- 15
- 4ª.- Tienda; según reivindicación 1ª hasta 3ª, caracterizada por estar previstas salidas de aire en la parte superior de los postes neumáticos.-
- 5ª.- Tienda; según reivindicaciones anteriores caracterizada por llevar la misma en su interior una cama de colchón neumático, un guardarropa, una estantería y bolsas, teniendo la cama de colchón neumático un reborde sobresaliente que se forma después del inflado con aire, del mismo modo como su fondo, siendo formado el guardarropa por parte del espacio de la pared interior y la cercana situación de la superficie de dicho guardarropa y en funcionamiento de la cremallera, encontrándose las bolsas igualmente en la pared interior.-
- 20
- 25

62.- "TIENDA INFLABLE POR AIRE PARA FINES MÚLTIPLES".-

Consta la presente memoria descriptiva de siete hojas numeradas y mecanografiadas por una sola cara, a las que se acompaña un plano para su mejor comprensión.-

Madrid,

11 ABR 1980
M. V. DE LA TORRE
P. A.
Emilio García Arteaga

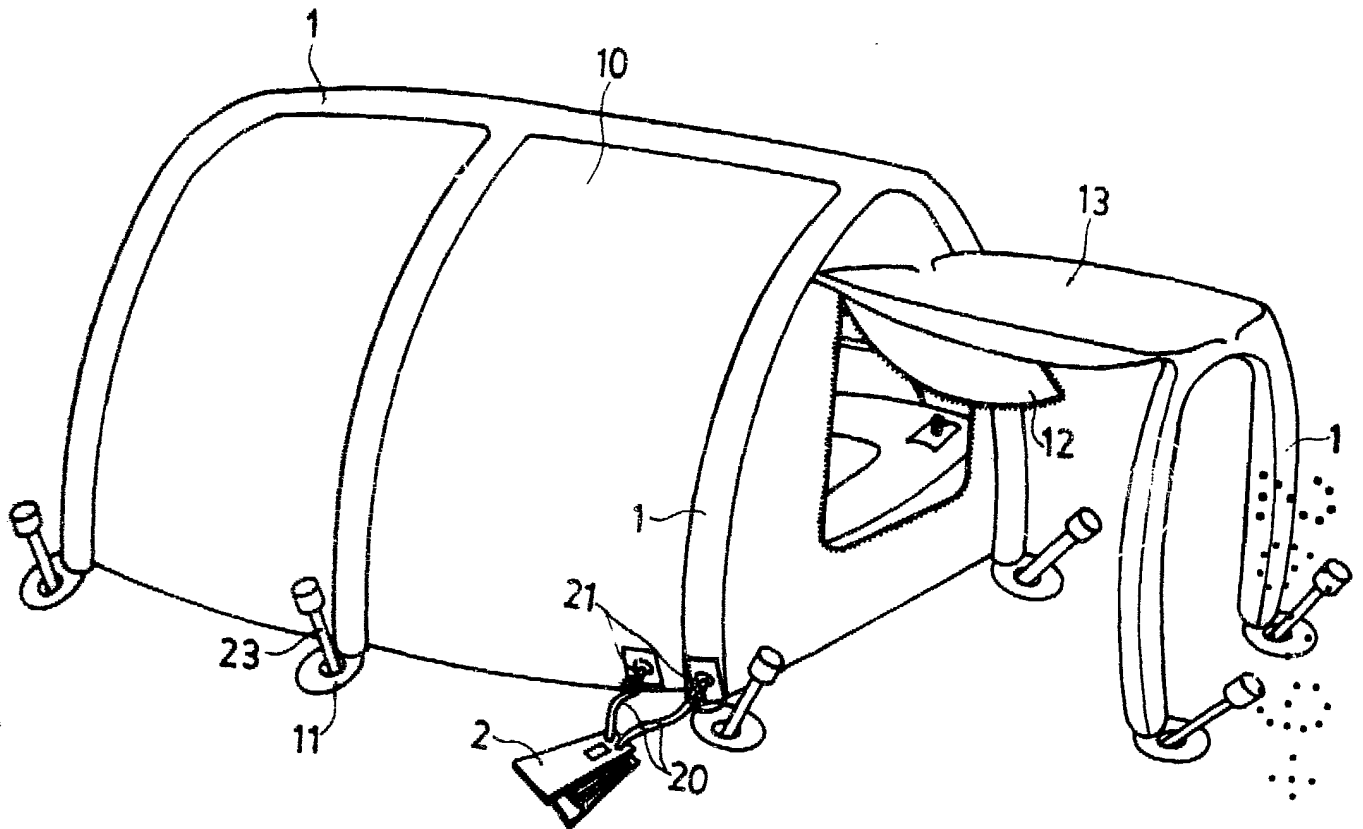

Fig. 1

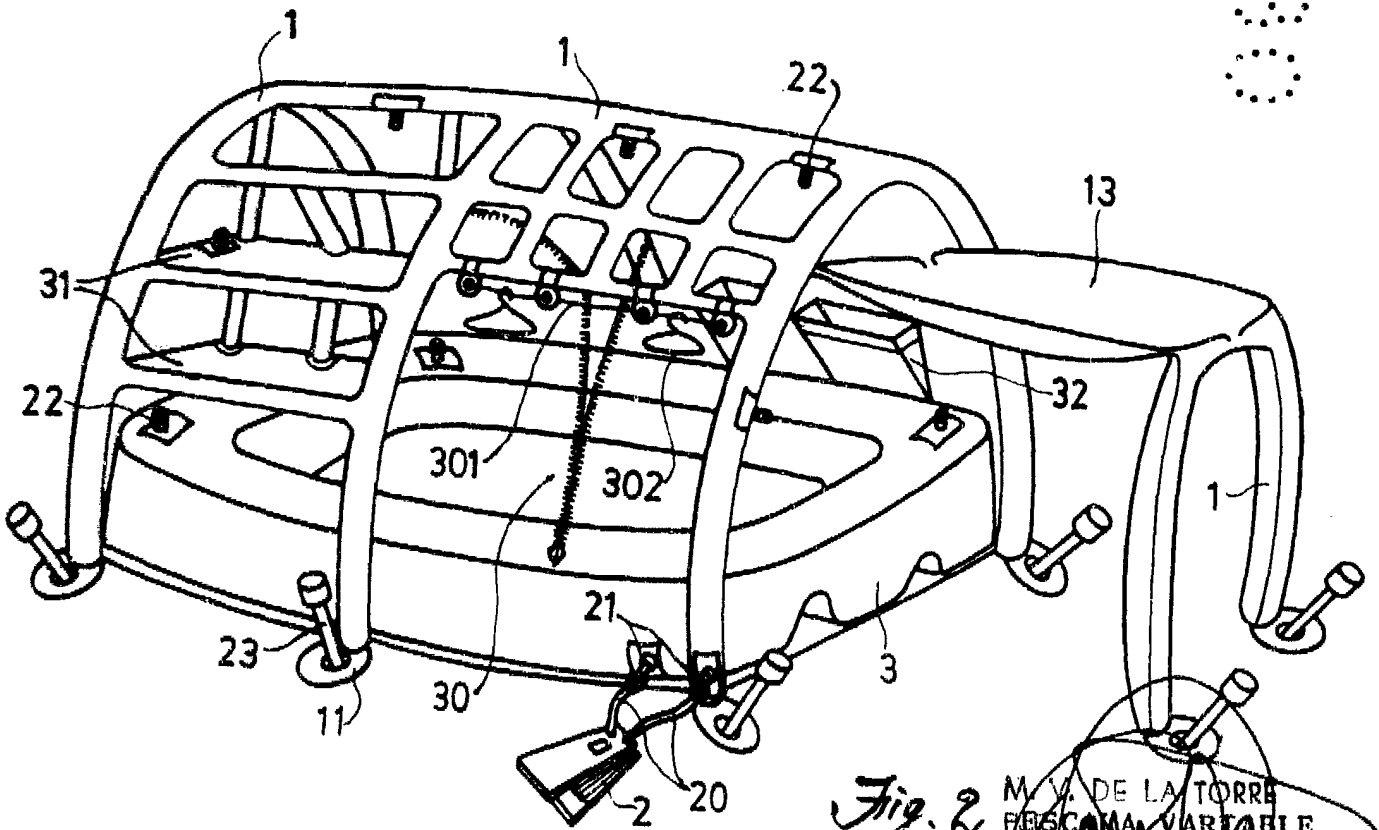
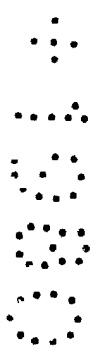

Fig. 2

M. V. DE LA TORRE
 FISCAMA VARIABLE
 Madrid, 11-4-1.980.