



ESPAÑA

19 ES	11	NUMERO	10 Y
	21	249822	
	22	FECHA DE PRESENTACION	
		2 ABR. 1980	

16 JUL. 1980

MODELO DE UTILIDAD

30 PRIORIDADES:		
11 NUMERO	32 FECHA	33 PAIS

47 FECHA DE PUBLICIDAD	51 CLASIFICACION INTERNACIONAL A42B 1/00
------------------------	--

54 TITULO DE LA INVENCIÓN

"GORRO SIMULADO DE COCINERO"

71 SOLICITANTE (S)

DE FELISA MARTINEZ DE SAN VICENTE EGUILAZ

DOMICILIO DEL SOLICITANTE

SAN SEBASTIAN.- SANCHEZ TOCA, nº 5

72 INVENTOR (ES)

El mismo solicitante.

73 TITULAR (ES)

El mismo solicitante.

74 REPRESENTANTE

JOSE LANIDALGA RODRIGUEZ

La invención a que se refiere la presente memoria, constituye una novedad industrial con características y ventajas que la hacen merecedora del privilegio de explotación exclusiva que por ella se solicita, de acuerdo con las prescripciones del Estatuto vigente sobre la Propiedad Industrial de 26 de Julio de 1.929, texto refundido, publicado el 30 de Abril de 1.930.

El presente registro de Modelo de Utilidad concierne como su enunciado indica, a un gorro simulado de cocinero, de acuerdo con la descripción detallada que del mismo se realiza, debiendo interpretarse siempre este concepto en su más amplio sentido y nunca en limitativo.

Para la debida comprensión de este objeto, se adjunta a la memoria descriptiva una hoja de planos, en la que a título de ejemplo se representan todas y cada una de las partes que lo forman y relación que guardan entre sí.

En dicha hoja de planos queda representado:

FIGURA PRIMERA.- Muestra una vista en desarrollo planificado de la lámina flexible determinante de la formación del gorro de cocinero simulado, cuyo registro se preceniza.

FIGURA SEGUNDA.- Representa el gorro una vez estructurado, apareciendo separadamente el plano superior de cobertura para el cierre.

En estas figuras y con el mismo valor en ambas, se aprecian las siguientes referencias:

1.- Lámina propiamente dicha, que da lugar por su enrollamiento a la formación estructural del gorro propiamente dicho.

Esta lámina flexible, presenta en su desarrollo una planta sensiblemente trapezoidal cuyos lados superior e inferior son ligeramente curvos y de proyección concéntrica.

2.- Cortes semitrepados dispuestos vertical y paralelamente en el gorro y que imitan al típico plisado de esta clase de tocado.

3.- Borde superior del gorro en cuya zona lisa se establecen una serie de cortes que forman unas pestañas plegables que en combinación forman la base de adaptación de un plano superior del cierre del gorro.

REIVINDICACIONES

18.- Gorro simulado de cocinero, caracterizado esencialmente porque el mismo se estructura a partir de una lámina de material flexible, de forma sensiblemente trapezoidal, cuyos bordes superior e inferior son curvados concéntricamente, presentándose en la parte superior del gorro unos cortes parciales paralelos y verticales que imitan al típico plisado, existiendo en el borde superior unos cortes formativos de pestañas plegables receptoras de un cierre superior de forma ovalada, realizándose la unión del conjunto por los bordes enfrentados y presentando el gorro formado un alzado troncocónico de sección oval.

29.- GORRO SIMULADO DE COCINERO.-

Todo ello tal y como se describe en la presente memoria, que consta de cuatro páginas escritas a máquina y dibujos que se acompañan.

MADRID.- - 2 ABR 1980

JOSE LAHIDALGA

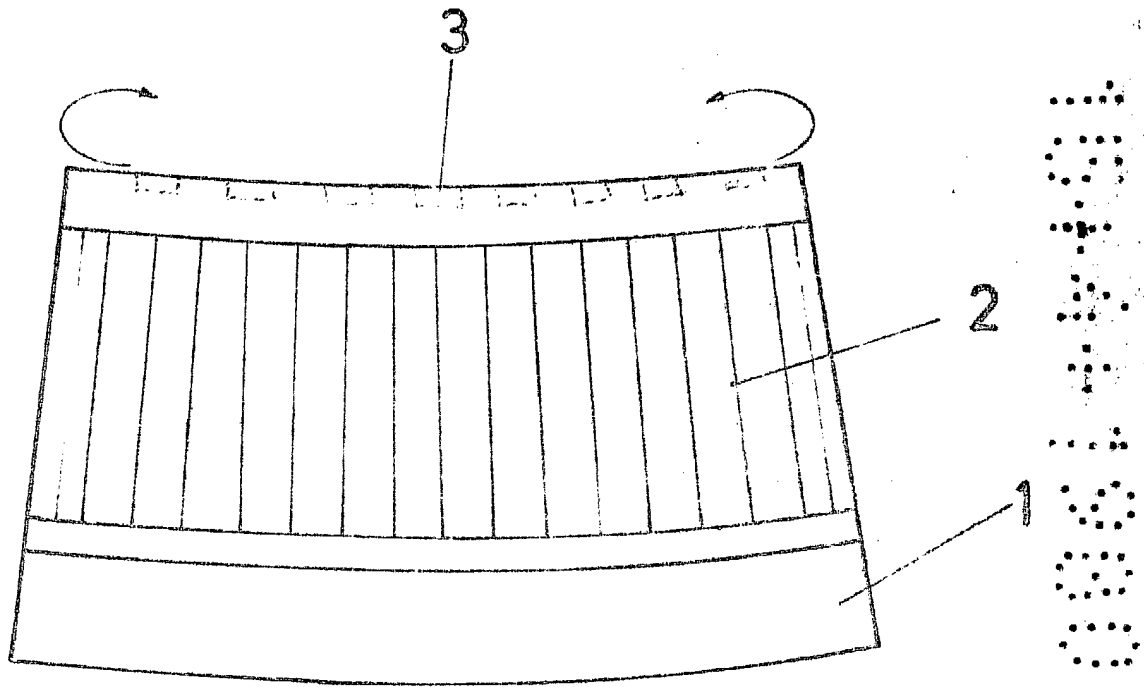

FIG. 1

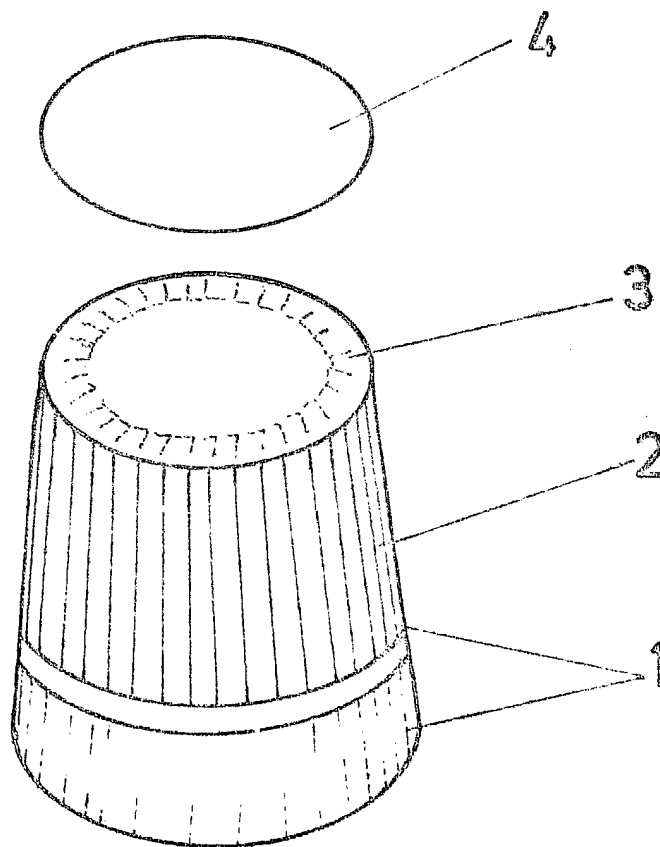

FIG. 2