

MINISTERIO DE INDUSTRIA Y ENERGIA

Registro de la Propiedad Industrial



ESPAÑA

249787

ES

11

NUMERO

21

22

FECHA DE PRESENTACION

1-4-80

Y

MODELO DE UTILIDAD

16 JUN 1980

30 PRIORIDADES.	32 FECHA	33 PAIS
31 NUMERO		
315.365	31-10-78	Canadá

47 FECHA DE PUBLICIDAD	51 CLASIFICACION INTERNACIONAL
	A67B 96/02

54 TITULO DE LA INVENCIÓN
"UNA CONSTRUCCION DE PANEL"

71 SOLICITANTE (S)	(HL-106-126 Div. II)
HUNTER DOUGLAS INDUSTRIES B.V.	

DOMICILIO DEL SOLICITANTE
Piekstraat 2, Rotterdam, Holanda

72 INVENTOR (ES)
Paul Van Leeuwen

73 TITULAR (ES)

74 REPRESENTANTE	(MOD.- 4326)
DON FERNANDO DE ELZABURU MARQUEZ	

COMPENDIO DE LA EXPOSICIÓN

Esta invención se relaciona con un portador de panel y con una construcción de panel que incorpora este portador apropiado para formar o recubrir paredes, cielos rasos, y semejantes. De conformidad con un aspecto de la invención, se proporciona un portador para paneles que consiste de: Una base semejante a una tira, deformable, alargada; una pluralidad de elementos de acoplamiento de paneles conectados con y que se extienden hacia afuera desde la base en relación separada a lo largo de la misma; cada elemento de acoplamiento de paneles incluye un par de púas de acoplamiento de paneles, estando el elemento construido de manera tal que la distancia entre las púas de cada permanece esencialmente fija independientemente de la deformación o flexión que ocurra en aquellas porciones de la base en forma de tira que se extiende entre los elementos de acoplamiento de paneles. Deformando o flexionando la base semejante a una tira en aquellas porciones entre los elementos de acoplamiento de paneles, el portador puede hacerse que siga el contorno de la base o el soporte en el cual se fija el portador sin influencia al mismo tiempo, la distancia entre las púas de acoplamiento de paneles de los elementos de acoplamiento de paneles respectivos. Por lo tanto, las púas de acoplamiento de paneles siempre son capaces de obtener el mismo acoplamiento seguro con los paneles independientemente del contorno del soporte en el cual se fija el portador. La invención en un aspecto adicional proporciona una construcción de panel que consiste de una pluralidad de portadores tal como se han descrito en lo que antecede, estando los portadores colocados con sus bases

5 semejantes a tiras en relación separada, generalmente paralela con los elementos de acoplamiento de paneles de los distintos portadores quedando en trayectorias en línea recta respectiva que se extienden por lo general transversalmente con respecto a las bases alargadas de los portadores. La construcción incluye una pluralidad de miembros de panel alargados cada uno de los cuales queda en una trayectoria respectiva de las trayectorias en línea recta y se acopla con las púas de los elementos de acoplamiento de paneles.

ANTECEDENTES DE LA INVENCION

15 Esta invención se relaciona con un portador de panel y con una construcción de panel que incorpora este portador apropiado para formar o recubrir paredes, cielos rasos y semejantes.

20 El aramo anterior ha proporcionado varios tipos de construcciones de panel que incorporan paneles alargados separados que se conectan mediante varias formas portadoras de panel con una estructura de soporte apropiada. Muchos de los portadores del panel que se venden en la actualidad en el mercado son indebidamente complicados y requieren un gasto de mano de obra considerable durante el ajuste de los paneles en su sitio. Además, la mayoría de los portadores de panel que se usan en la actualidad no son apropiados para colocarse o fijarse en los miembros de soporte que exhiben varios grados de curvatura. Las construcciones de edificios modernos requieren la aplicación de recubrimientos de panel a superficies que no son planas; usando las formas de portadores que existen en la actuali-

dad, esta aplicación puede dificultarse extremadamente y puede requerir que el personal que efectúa la construcción tenga que hacer muchos trabajos de corte y de ajuste en el sitio aumentando de esta manera los costos de instalación.

Un objeto principal de la presente invención es proporcionar un portador para paneles y construcción de panel que incorpore este portador que evite las dificultades anteriormente citadas hasta un grado considerable.

Es también un objeto proporcionar un diseño de portador mejorado que pueda montarse de una manera sencilla en varios tipos de soportes y cuyo portador puede fabricarse muy económicamente y colocarse con un grado mínimo de gasto. Es también un objeto de la invención el proporcionar un portador de panel mejorado que es apropiado para usarse en las estructuras existentes por ejemplo durante un trabajo de renovación y que sea también útil junto con varias formas de tipos convencionales de estructuras de soporte de pared o cielo raso.

RESUMEN DE LA INVENCION

De conformidad con un aspecto de la invención, se proporciona un portador para paredes que consiste de: una base semejante a una tira alargada, deformable, una pluralidad de elementos de acoplamiento de paneles conectados con y que se extienden hacia afuera desde la base en relación separada a lo largo de la misma; cada elemento de acoplamiento de paneles incluye un par de púas de acoplamiento de paneles, estando construido el elemento de manera tal que la distancia entre las púas de cada par per-

manece esencialmente fija independientemente de la deformación o flexión que ocurre en aquellas porciones de la base en forma de tira que se extiende entre los elementos de acoplamiento de paneles.

5 Deformando o flexionando la base en forma de tira en aquellas porciones entre los elementos de acoplamiento de paneles, el portador puede hacerse que siga el contorno de la base o soporte en el cual está fijado el portador sin que al mismo tiempo influencie la distancia entre las púas de acoplamiento de paneles de los elementos de acoplamiento de paneles respectivos. Por lo tanto, las púas de acoplamiento de paneles siempre son capaces de obtener el mismo acoplamiento seguro con los paneles independientemente del contorno del soporte en el cual se fija el portador.

15 En una particularidad adicional de la invención, las púas se extienden por lo general longitudinalmente de la base semejante a una tira con las púas de cada elemento extendiéndose en direcciones opuestas una con relación a la otra.

20 En una forma típica de la invención, cada elemento de acoplamiento de paneles se extiende hacia afuera desde la base en forma de tira generalmente en sentido transversal con respecto a la porción de base que queda más estrechamente adyacente a la misma.

25 En una forma ventajosa de la invención, el portador es de configuración generalmente en forma de "L" en sección transversal que se toma a través de un elemento de acoplamiento de paneles y de su porción de base asociada. Los elementos de acoplamiento de paneles de preferencia se colocan aproximadamente en un plano común y la

30

base semejante a una tira puede curvarse o doblarse alrededor de los ejes transversales a su longitud (por ejemplo durante la colocación de la base semejante a una tira en un soporte contorneado) mientras que retiene todavía la relación generalmente coplanar de los elementos de acoplamiento de paneles.

En una forma preferida de la invención, cada elemento de acoplamiento de paneles, tal y como se ve, en un lado, es de configuración generalmente en forma de "T". La espiga o pata de la forma de "T" se conecta con la tira de base con los extremos opuestos de la parte superior de la forma de "T" definiendo las púas de acoplamiento de paneles dirigidos opuestamente. De preferencia, todo el portador se forma de una lámina unitaria relativamente delgada de un material tal como por ejemplo, aluminio laminado.

En la forma preferida de la invención, las púas de acoplamiento de paneles cada una tiene una porción de extremo contorneada convexamente, lisa para permitir que una porción de orilla rebordeada hacia adentro del panel se ajuste a presión a través de la misma. Además, puede proporcionarse una porción de espaldón en el extremo externo de cada púas para acoplar a fricción una parte de la superficie interna de la porción de orilla rebordeada del panel después de que se ha ajustado a presión en la misma para proporcionar de esta manera la retención segura de los paneles de los portadores.

El portador puede incluir elemento de acoplamiento de paneles secundarios colocados intermedios a los elementos de acoplamiento de paneles mencionados en primer

termino. Esta alternativa es deseable para usar en casos en donde los paneles principales o primarios están separados de manera relativamente ancha y se desea insertar paneles secundarios pequeños entre los mismos para proporcionar un efecto visual más agradable y para ocultar o cubrir las estructuras de soporte subyacentes.

La invención en un aspecto adicional proporciona una construcción de panel que consiste de una pluralidad de portadores tal y como se ha descrito en lo que antecede, estando los portadores colocados con sus bases semejantes a tiras en relación generalmente paralelas, separada con los elementos de acoplamiento de paneles de los distintos portadores quedando en trayectorias respectivas en línea recta que se extienden por lo general transversalmente con respecto a las bases alargadas de los portadores. La construcción incluye una pluralidad de miembros de panel alargados cada uno de los cuales queda en una trayectoria respectiva de las trayectorias en línea recta y que se acopla con las púas de los elementos de acoplamiento de paneles.

Las bases semejantes a tiras pueden colocarse en un plano generalmente común, tal como por ejemplo, cuando la construcción de panel se usa para formar o recubrir una pared plana o un cielo raso plano. En una forma alternativa de este aspecto de la invención, las bases semejantes en tiras pueden curvarse o doblarse alrededor de uno o más ejes transversales a su longitud tal como por ejemplo cuando la construcción de panel va a formar o recubrir una superficie curvada o se está usando para definir una zona de transición entre un par de superficies

que se colocan a un ángulo una con respecto a la otra.

En una forma típica de este aspecto de la inven-
ción, los paneles tienen brillas longitudinales rebordea-
das hacia adentro y tal y como se ha descrito anterior-
mente, las púas de acoplamiento de paneles cada una tiene
una porción de extremo contorneada convexamente, lisa pa-
ra proporcionar una relación de ajuste a presión entre
las púas y la porción de orilla del panel. La porción de
espaldón anteriormente descrita en el extremo externo de
las púas acopla a fricción la parte de la superficie in-
terna de la porción de orilla rebordeada que se ha ajust-
tado a presión en la misma para proporcionar un acopla-
miento seguro entre las mismas.

Como se ha mencionado anteriormente, cada
tira portadora puede incluir elementos de acoplamiento
de paneles secundarios colocados intermedios a los elemen-
tos de acoplamiento de paneles mencionados en primer tér-
mino. Estos elementos secundarios sirven para retener en
los mismos los miembros de panel secundarios estando éstos
últimos colocados en los espacios entre las orillas lon-
gitudinales de los paneles principales adyacentes. Los
miembros de panel secundarios de preferencia se colocan
más próximos a las bases semejantes a tiras de los porta-
dores que los paneles mencionados en primer término.

Como se ha mencionado anteriormente, debido
a la naturaleza deformable o flexible semejante a una ti-
ra de la base del portador, es un asunto relativamente
sencillo el ajustar el portador al contorno de la base y
fijarlo a la misma por medio de elementos de sujeción
apropiados de v. gr., tornillos, clavos y elementos seme-

5 jantes. Sin embargo, de conformidad con una forma ventajosa de un sistema de conexión los portadores cada uno puede sostenerse desde un miembro respectivo de una pluralidad de miembros de soporte alargados, mutuamente paralelos cada uno de los últimos teniendo dos orillas longitudinales libres paralelas. Cada portador se coloca en paralelo al miembro de soporte asociado y los medios de sujeción separados son acoplados alrededor de las orillas longitudinales de los miembros de soporte y acoplados con los portadores para 10 fijar los mismos en estos miembros de soporte.

En el siguiente contexto, se describe detalladamente la modalidad preferida de la invención solamente a modo de ejemplo, pudiéndose hacer referencia a los dibujos que se acompañan,

15 BREVE DESCRIPCION DE LOS DIBUJOS

La figura 1 es una vista en alzado lateral de una modalidad la construcción del portador de conformidad con la invención, habiéndose mostrado ciertos miembros de panel montados en la misma;

20 La Figura 2 es una vista de planta inferior de la modalidad de la Figura 1;

La Figura 3 es una vista en alzado extremo de la modalidad de la Figura 1;

25 La Figura 4 es una vista en alzado extremo de una construcción de panel que incorpora un portador de conformidad con la invención y que está montado en un soporte, quedando la construcción de panel como un conjunto en una superficie curvada;

30 La Figura 5 es una vista en perspectiva de una construcción de panel esencialmente igual que la mostrada

en la figura 4, para de esta manera ilustrar adicionalmente esta aplicación de la invención, y

La Figura 6 es una vista en perspectiva de la construcción de panel, en la que los paneles quedan en un plano esencialmente común y el portador del panel estando montado en una forma singular de estructura de soporte.

DESCRIPCION DETALLADA DE LAS MODALIDADES PREFERIDAS

Haciendo referencia a las Figuras 1 a 3, se muestra un portador 10_a para paneles que incluye una base 12_a semejante a una tira, alargada, deformable y una pluralidad de elementos 14_a de acoplamiento de paneles conectados que se extienden hacia afuera desde la base 12_a en relación separada a lo largo de la misma. Cada elemento 14_a de acoplamiento de paneles incluye un par de púas 16_a de acoplamiento de paneles dirigidos opuestamente extendiéndose estas púas por lo general longitudinalmente con relación a la base 12_a. Debido a la construcción unitaria de cada elemento 14_a, la distancia entre sus pares de púas 16_a permanece esencialmente fija independientemente de la deformación o flexión que ocurre en aquellas porciones de la base en forma de tira que se extiende entre los elementos 14_a de acoplamiento de paneles.

Como puede verse mejor en la Figura 3, el portador 10_a es de configuración generalmente en forma de "L" en sección transversal tomándose a través de un elemento 14_a de acoplamiento de paneles y una porción de la base 12_a asociada con el mismo. Se verá también de las Figuras 2 y 3, que los elementos 14_a de acoplamiento de paneles se colocan aproximadamente en un plano común. La base 12_a alargada puede curvarse o doblarse alrededor de ejes

transversales a su longitud mientras que todavía retiene la relación generalmente coplanar de los elementos de acoplamiento de paneles.

5 Como podrá verse también en la Figura 1, cada elemento 14_a de acoplamiento de paneles es de una configuración generalmente en forma de "T". La espiga o pata de la forma de "T" se conecta con la orilla de la base 12_a semejante a una tira mientras que los extremos opuestos de la parte superior de la forma de la "T" definen 10 las púas 16_a de acoplamiento de paneles. En la modalidad mostrada, todo el portador 10_a se forma de una lámina de material unitario relativamente delgada, v. gr., aluminio laminado. Podrá también observarse de la Figura 2 que la base 12_a se proporciona con aberturas 22_a separadas a lo largo de su longitud para recibir tornillos, clavos; 15 etc. apropiados, a fin de sujetar el portador en un soporte apropiado.

Con referencia adicional a la Figura 1, se verá 20 que las púas 16_a de acoplamiento de paneles cada una tiene una porción de extremo contorneada convexamente lisa para permitir que una porción de orilla rebordeada hacia adentro de un panel 28_a se ajuste a presión a través de la misma.

Una particularidad adicional, tal y como puede 25 verse en la Figura 1, consiste de una abertura 30 que se coloca aproximadamente en el centro de cada uno de los elementos 14_a de acoplamiento de paneles principales. Esta abertura proporciona un medio para acoplar el portador 10_a en una forma especial de estructura de soporte que se 30 describirá más completamente a continuación haciendo re-

ferencia a la figura 6.

5 El portador 10_a incluye elementos 40 de acoplamiento de paneles secundarios que se colocan intermedios a los elementos 14_a de acoplamiento de paneles principales. Estos elementos 40 secundarios son relativamente pequeños en comparación con los elementos 14_a de acoplamiento de paneles principales y quedan en un plano común con los mismos. Los elementos 40 secundarios definen superficies 42 de acoplamiento inclinadas opuestamente, entre las
10 cuales puede colocarse un elemento 44 de panel intermedio o secundario. Los elementos 44 de paneles secundarios se colocan relativamente próximos a la base 12 semejante a una tira en comparación con la distancia entre los paneles 28_a principales y la base 12_a. Estos paneles 44 intermedios o secundarios pueden fabricarse convenientemente
15 de una tira de plástico alargada, relativamente delgada, que está curvada transversalmente a poca profundidad, tal como la forma de tira que se usa comúnmente para formar las láminas de una persiana veneciana para ventanas.

20 Como puede verse mejor en la Figura 3, puede preverse la presencia de un resalto 46 longitudinal que se extiende longitudinalmente de la base 12_a, aproximadamente a la mitad entre sus orillas marginales para proporcionar de esta manera rigidez adicional a la base 12_a.
25 Esto es particularmente útil cuando la base 12_a va a fijarse a un miembro de soporte recto a intervalos espaciados a lo largo de la misma, impidiendo este resalto 46 flexión o hundimiento considerable del portador 10_a bajo las cargas que se imponen en el mismo por los miembros
30 28_a de panel que está sosteniendo.

Las construcciones de panel de conformidad con la invención se muestran en las Figuras 4, 5 y 6. En las Figuras 4 y 5, los portadores 10 están curvados de manera tal que los paneles 28 sostenidos por los mismos quedan en una superficie curvada, es decir, una superficie casi cilíndricamente curvada. En la Figura 6, los paneles 28_a quedan todos esencialmente en un plano común.

Haciendo referencia adicional a las Figuras 4 y 5, se verá que los portadores 10 están colocados con sus bases 12 semejantes a tiras en relación generalmente paralela con los elementos 14 de acoplamiento de paneles de los distintos portadores que quedan en trayectorias respectivas en línea recta que se extienden por lo general transversalmente con respecto a las bases 12 alargadas de los portadores. Cada uno de los miembros 28 de panel alargados queda en una trayectoria respectiva de la trayectoria en línea recta y es acoplado con las púas 16 de los elementos 14 de la manera que se ha descrito anteriormente. Haciendo referencia a las Figuras 4 y 5 se verá que los portadores 10 están sostenidos desde una estructura 60 de soporte rígido que, tal y como se muestra, incluye miembros 62 verticales unidos en miembros 64 que se extienden horizontalmente con el miembro 66 de soporte intermedio extendiéndose entre los mismos y conectándose con los mismos a un ángulo de aproximadamente 45°. Los portadores 10 están conectados con estos miembros de soporte mediante tornillos con la conexión entre la estructura de soporte y el portador efectuándose adyacente a cada tercer elemento 14 de acoplamiento de paneles. Podrá verse fácilmente de una inspección de las Figuras 4 y 5, que los portadores 10 pueden fijarse

30

24030
MRM

rápidamente en su sitio después de haberse deformado hasta el contorno deseado con los paneles 28 ajustándose a presión posteriormente en su sitio por encima de las púas 16 dirigidas opuestamente.

5 La construcción de panel que se muestra en la Figura 6 tiene varios miembros 70 de soporte mutuamente paralelos de los cuales solamente se ha ilustrado uno y que se suspende por ejemplo en los elementos 72 de suspensión. Los miembros 70 de soporte cada uno tiene una sección trans

10 versal en forma de "T" invertida y cada miembro 70 de soporte define dos orillas 74 paralelas longitudinales libres. Cada portador 10_a se extiende paralelo al eje longitudinal del miembro 70 de soporte en relación de contacto con la superficie inferior del miembro de soporte 70; es decir,

15 con la base 12_a semejante a una tira queda en yuxtaposición estrecha a la superficie inferior del miembro 70 de soporte. A fin de conectar el portador 10_a con el soporte 70, se proporciona una pluralidad de abrazaderas 80 separadas a lo largo del portador 10_a solamente una de cuyas abraza-

20 ras 80 se ha ilustrado en la Figura 6. La abrazadera 80 incluye una porción 82 inferior generalmente en forma de "U" y en las orillas externas de los brazos de la cual se proporcionan un par de brazos 84 divergentes. Estos brazos 84 divergentes se proporcionan en sus extremos libres con pie-

25 zas 86 de sujeción volteadas hacia adentro. Los extremos de los brazos 84 y las piezas 86 de sujeción volteadas hacia adentro, forman de hecho una sección de canal que se acomoda y se acopla con las orillas de la base 12_a del portador y las orillas 74 adyacentes del soporte 70 para de

30 esta manera retenerlas juntas aseguradamente. Podrá verse

fácilmente de la Figura 6 que uno de los brazos 84 divergentes y su pieza 86 de sujeción asociadas se extiende a través de la abertura 48 que se proporciona en su elemento 14_a de soporte de panel asociado. Las abrazaderas 80 anteriormente descritas como se ha manifestado en lo que antecede se proporcionan en relación separada a lo largo de cada uno de los portadores 10_a para de esta manera proporcionar el grado deseado de soporte. Será evidente que puede proporcionarse un medio de conexión que no sea la abrazadera 80 para asegurar el portador 10_a en el miembro 70 de soporte; sin embargo, la abrazadera 80 es de construcción sencilla y puede aplicarse rápida y fácilmente a la estructura mostrada produciendo de esta manera adicionalmente los costos de construcción. Una ventaja adicional de esta estructura mostrada es que permite que los portadores 10_a se deslicen a lo largo de su soporte 70 respectivo permitiendo de esta manera que los elementos 14_a de soporte de panel se coloquen en alineamiento fácil y rápidamente en uno con el otro antes de que los paneles 28_a se coloquen en su sitio a presión.

Los paneles 28, 28_a a los cuales se ha hecho referencia junto con las modalidades anteriormente descritas, son per se de construcción generalmente convencional y no necesitan describirse adicionalmente en la presente. Se fabrican comúnmente de aluminio laminado delgado y desde luego podrá revestirse con un revestimiento coloreado apropiadamente y con materiales decorativos para proporcionar de esta manera el efecto visual total deseado. Además, en las construcciones mostradas en las Figuras 4 a 6, pueden usarse los paneles 44 intermedios o secundarios tal como se ha

descrito en relación con la modalidad de las Figuras 1 a 3, si es que se desea.

Aquellas personas expertas en el ramo comprenderán que son posibles numerosas modificaciones de los ejemplos que se han descrito en la presente sin desviarse del alcance de la invención tal y como se reivindica a continuación:

5

10

15

20

25



- REIVINDICACIONES -

1

5 Los puntos que como característica de novedad se presentan para que sean objeto de esta solicitud de Modelo de Utilidad en España, por VEINTE años, son los que se recogen en las reivindicaciones siguientes:

10 1ª.- Una construcción de panel que consiste en una pluralidad de portadores cada uno de los cuales consiste en: una base semejante a una tira alargada, deformable; una pluralidad de elementos de acoplamiento de paneles conectados con y que se extienden hacia afuera desde la base en relación separada a lo largo de la misma; cada

15 elemento de acoplamiento de paneles incluye un par de púas de acoplamiento de paneles, cada elemento está construido de manera tal que la distancia entre las púas de cada par permanece esencialmente fija independientemente de la deformación o flexión que ocurra en aquellas porciones de la

20 base en forma de tira que se extiende entre los elementos de acoplamiento de paneles; en donde las púas se extienden por lo general longitudinalmente de la base, con las púas de cada elemento extendiéndose en direcciones opuestas una con relación a otra, siendo el portador de configuración

25 generalmente en forma de "L" en sección transversal que se toma a través del elemento de acoplamiento de paneles y su porción de base asociada, los elementos de acoplamiento de paneles se colocan aproximadamente en un plano común y en donde la base puede curvarse o doblarse alrededor de ejes

30 transversales o su longitud mientras que todavía retiene la

1 relación generalmente coplanar de los elementos de acopla-
miento de paneles, estando los portadores colocados con sus
bases semejantes en tiras en relación generalmente parale-
la, separada con los elementos de acoplamiento de paneles
5 de la pluralidad de portadores que quedan en trayectorias
respectivas en línea recta que se extienden por lo general
transversalmente a las bases alargadas de los portadores, y
una pluralidad de miembros de panel alargados cada uno de
los cuales queda en una trayectoria respectiva de las tra-
10 yectorias en línea recta y que es acoplado con las púas de
los elementos de acoplamiento de paneles colocados en la
trayectoria en línea recta.

2ª.- Una construcción de panel de conformidad
con la reivindicación 1ª, en el que, además, cada elemento
15 de acoplamiento de panel se extiende hacia afuera desde la
base en forma de tira por lo general transversalmente a la
porción de base que queda más estrechamente adyacente a la
misma, estando colocados los portadores con sus bases seme-
jantes a tiras en relación generalmente paralela separada
20 con los elementos de acoplamiento de paneles de la plurali-
dad de portadores que quedan en las trayectorias respecti-
vas en línea recta que se extienden por lo general transver-
salmente a las bases alargadas de los portadores, y una plu-
ra-
25 lidad de miembros de panel alargados cada uno de los cua-
les queda en una trayectoria respectiva de las trayectorias
en línea recta y es acoplado con las púas de los elementos
de acoplamiento de paneles colocados en esta trayectoria
en línea recta y en donde las bases en forma de tira se co-
locan en un plano generalmente común.

30 3ª.- Una construcción de panel de conformidad

1 con la reivindicación 2ª, en donde los portadores se colo
 can con sus bases semejantes a tiras en relación general-
 mente paralelas separadas con los elementos de acoplamien
 to de paneles de la pluralidad de portadores que quedan
 5 en las trayectorias respectivas en línea recta que se ex-
 tienden por lo general transversalmente a las bases alarga
 das de los portadores, y una pluralidad de miembros de
 panel alargados cada uno de los cuales queda en una tra-
 yectoria respectiva de las trayectorias en línea recta y
 10 es acoplado con las púas de los elementos de acoplamiento
 de paneles colocados en la trayectoria en línea recta y en
 donde las bases están curvadas o dobladas alrededor de una
 o más ejes transversales a sus longitudes.

15 4ª.- Una construcción de panel de conformidad
 con las reivindicaciones 2ª ó 3ª, en donde los paneles tie-
 nen orillas longitudinales rebordeadas hacia adentro y las
 púas de acoplamiento de paneles cada una tiene una porción
 de extremo contorneada convexamente lisa para proporcionar
 la porción de orilla rebordeada hacia adentro del panel
 20 con una relación de ajuste a presión entre las mismas, y
 una porción de espaldón en el extremo externo de la púa
 que acopla a fricción la parte de la superficie interna
 de la porción de orilla rebordeada que se ha colocado o
 ajustado a presión en la misma.

25 5ª.- La construcción de panel de conformidad
 con las reivindicación 4ª, en donde las orillas longitudi-
 nales de los paneles adyacentes están separadas, cada tira
 portadora incluye elementos de acoplamiento de paneles se-
 cundarios colocados intermedios a los elementos de acopla
 30 miento de paneles mencionados en primer término y que re-

1 tienen los miembros de paneles secundarios en los mismos,
los últimos se colocan en los espacios entre los paneles
mencionados en primer término y están colocados más próxi-
mos a las bases en forma de tira de los portadores que los
5 paneles mencionados en primer término.

6ª.- Una construcción de panel de conformidad
con la reivindicación 2ª, en donde los portadores están
colocados con sus bases semejantes a tiras en relación ge-
neralmente paralelas separadas con los elementos de acopla-
10 miento de paneles de la pluralidad de portadores que quedan
en las trayectorias respectivas en línea recta que se ex-
tienden por lo general transversalmente a las bases alarga-
das de los portadores, y una pluralidad de miembros de
panel alargados, cada uno de los cuales queda en una tra-
15 yectoria respectiva de las trayectorias en línea recta y es
acoplada con las púas de los elementos de acoplamiento de
paneles colocados en esta trayectoria en línea recta, en
donde los portadores cada uno se sostiene desde un miembro
respectivo de una pluralidad de miembros de soporte alarga-
20 dos mutuamente paralelos, cada uno de los últimos tienen
dos orillas longitudinales libres paralelas, cada portador
se extiende paralelo a su miembro de soporte asociado, y
medios de sujeción separados acoplados alrededor de las
orillas longitudinales de los miembros de soporte y acopla-
25 dos con los portadores para fijar los mismos en los miem-
bros de soporte.

1

7ª.- UNA CONSTRUCCION DE PANEL.

Tal y como se ha descrito en la Memoria que antecede, representado en los dibujos que se acompañan y con los fines que se han especificado.

5

Esta Memoria consta de veinte hojas escritas a máquina por una sola cara.

10

Madrid, 01. ABR. 1980

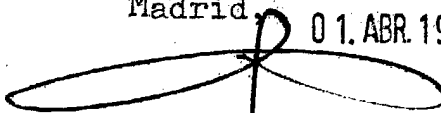

P.A.

Fernando de Elizaburu
Por Poder.

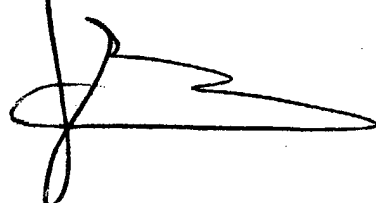

15

20

25

Fig. 1

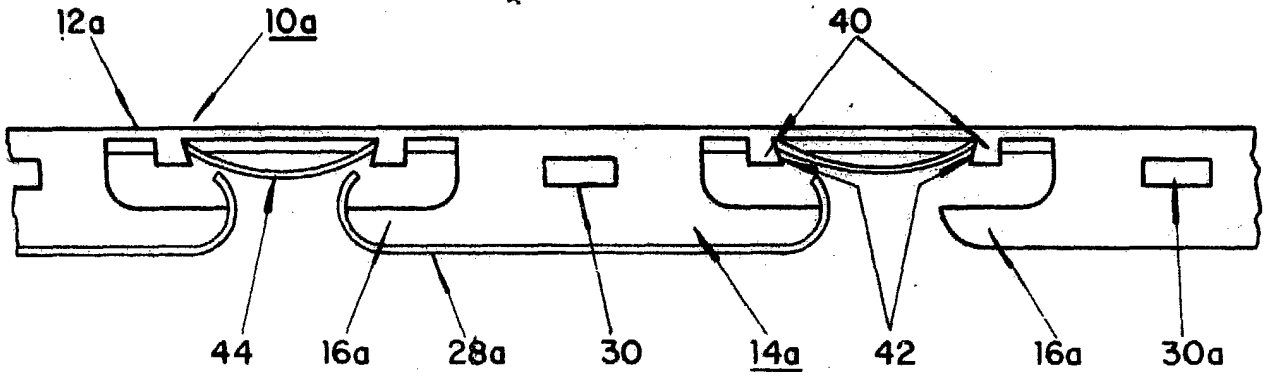

Fig. 2

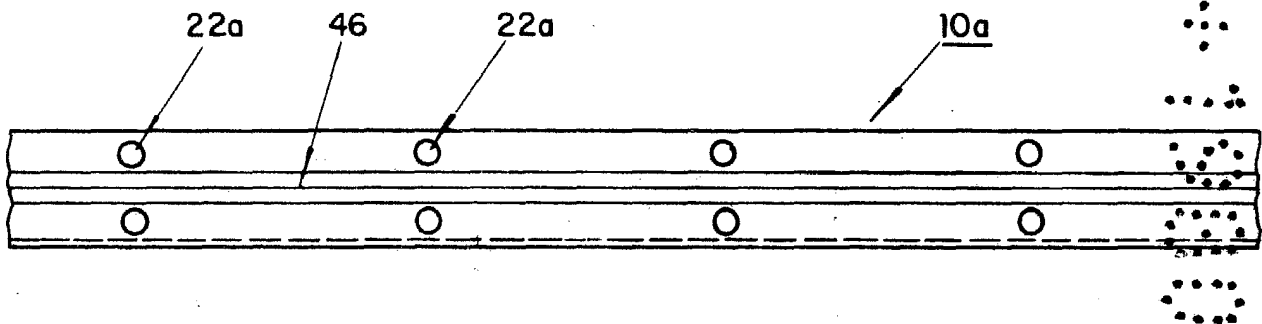
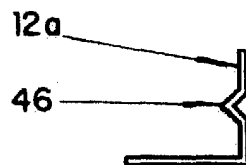
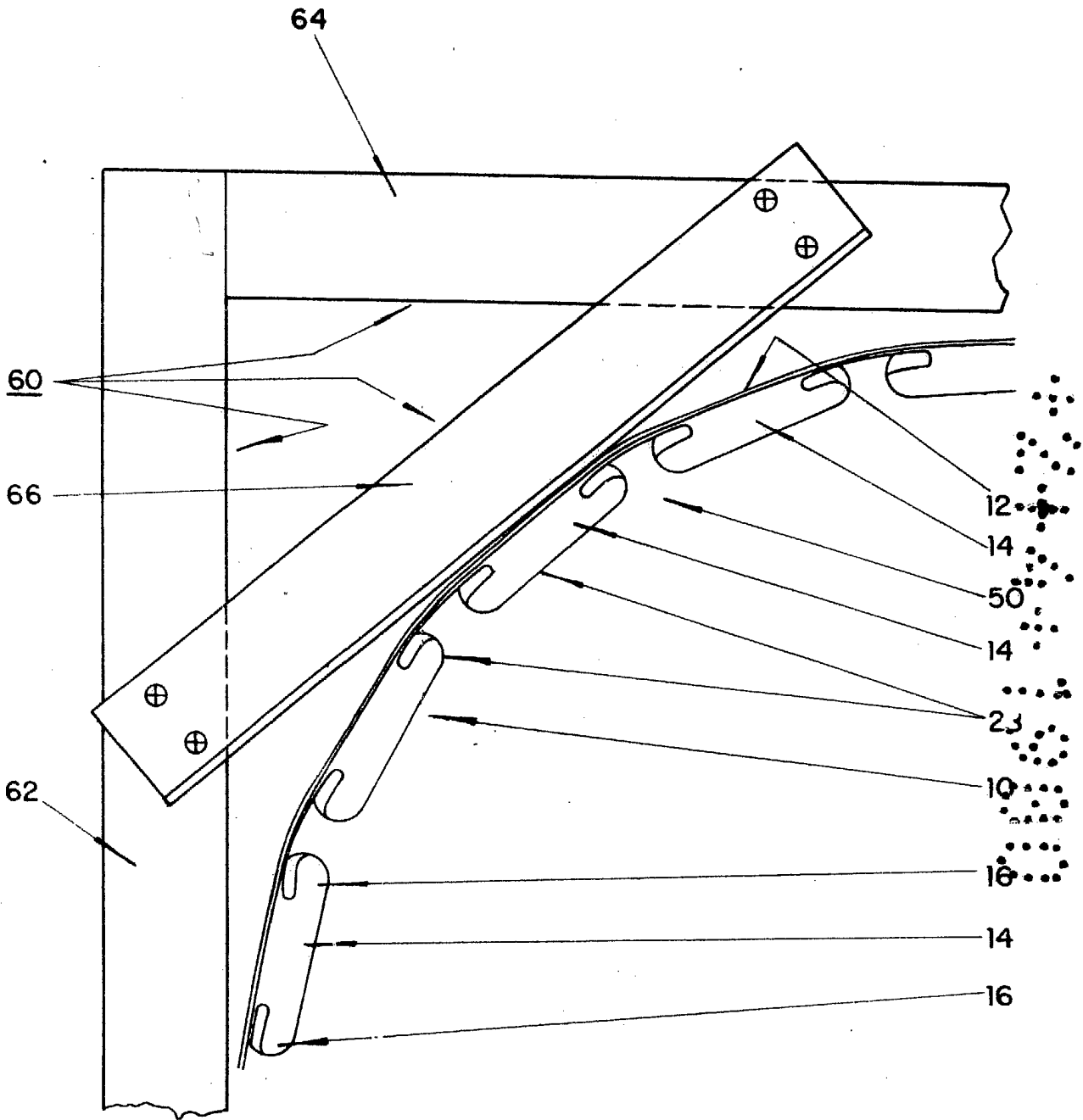

Fig. 3



Fernando de Elzaburu
Por Poder

Fig. 4



Fernando de Elizaburu
Por Poder.

Fig. 5

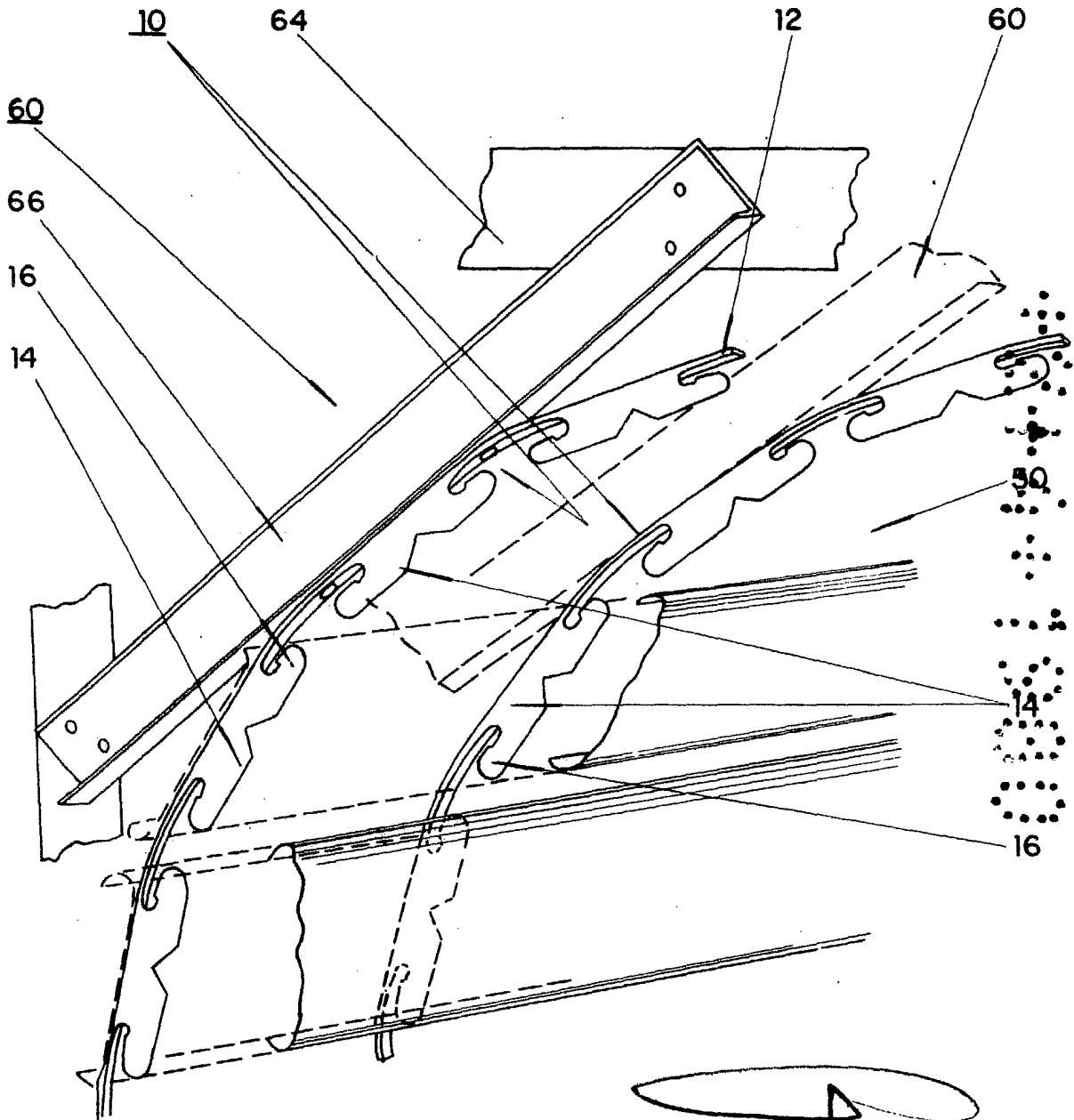

Fernando de Elizaburu

Por Poder

Fig. 6

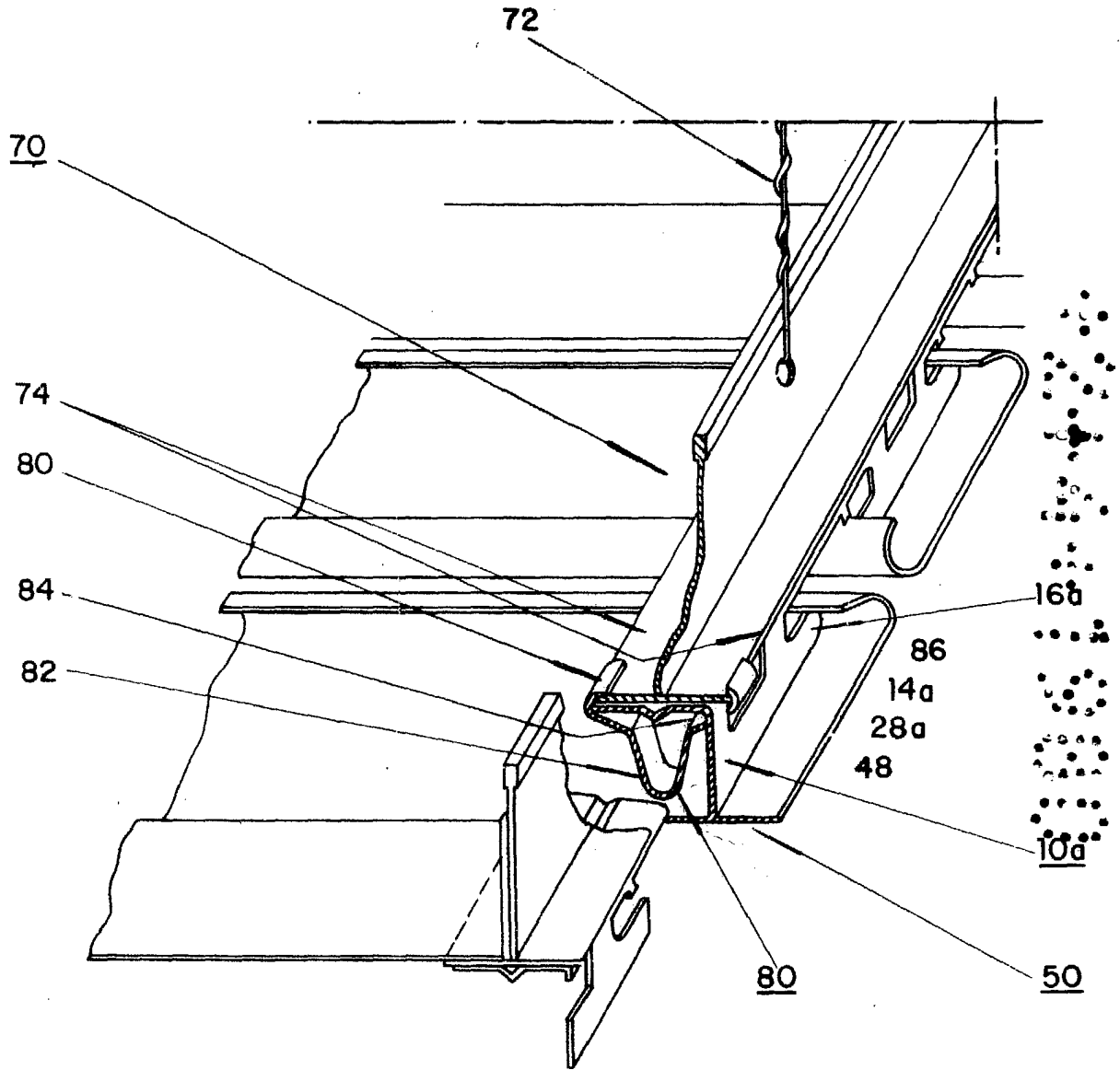

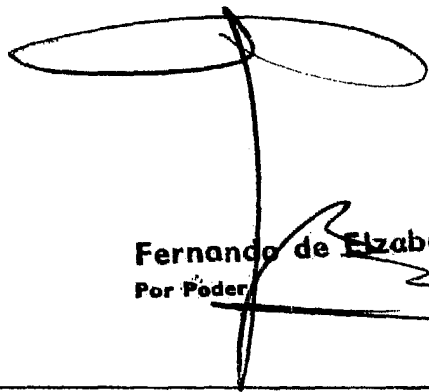
Fernando de Elzaburu
Por Poder