



ESPAÑA

(19) ES (21) (22)	(11) NUMERO 249.458	(10) Y
	FECHA DE PRESENTACION 28-2-1980	

MODELO DE UTILIDAD

1 ABR. 1981

(30) PRIORIDADES:		
(31) NUMERO	(32) FECHA	(33) PAIS

(47) FECHA DE PUBLICIDAD	(81) CLASIFICACION INTERNACIONAL Hu 7 F 5/01
--------------------------	---

(54) TITULO DE LA INVENCION
"EXPOSITOR-BOTELLERO"

(71) SOLICITANTE (S)
N-medios, S.A.

DOMICILIO DEL SOLICITANTE
BARCELONA, Tuset, 10

(72) INVENTOR (ES)

(73) TITULAR (ES)
N-Medios, S.A.

(74) REPRESENTANTE
D. JOSE MIGUEL GOMEZ-ACEBO Y POMBO

O.14.032

La presente solicitud se refiere a un expositor-botellero, particularmente aplicable a botellas de champaña y de vino espumoso.

En su esencia, el expositor-botellero de que se trata se caracteriza porque comprende un par de montantes verticales entre los que están dispuestos en superposición alineada múltiples elementos sustentadores tangentes a los montantes, iguales, paralelos y equidistantes entre sí, cada uno de los cuales está constituido por una amplia anilla dispuesta en un plano inclinado y formada por una varilla cuya mitad inferior tiene configuración semicircular, de radio algo menor que el cuerpo de una botella, y cuya mitad superior tiene configuración en V mayúscula con su vértice redondeado, estando dispuesto en la parte superior del expositor-botellero un semielemento superior constituido por la mitad inferior de un elemento sustentador, estando todo ello adaptado de modo que las botellas queden sustentadas en posición invertida, inclinadas, con la parte extrema de su cuello contigua al vértice redondeado de una mitad superior en V de un primer elemento sustentador y con la parte más gruesa de su cuello contigua a una mitad semicircular inferior del elemento sustentador inmediato superior al primero.

En los dibujos adjuntos se ilustra, a título de ejemplo no limitativo, una forma de realización de expositor-botellero de que se trata.

La Fig. 1 muestra una vista en alzado de un expositor-

botellero según la solicitud;

la Fig. 2 muestra una vista en sección transversal del expositor-botellero de la Fig. 1; y

la Fig. 3 ilustra una vista en perspectiva de
5 dicho expositor-botellero.

En dichos dibujos puede apreciarse que el expositor-botellero objeto de la presente solicitud está constituido por un par de montantes verticales 1 entre los que están dispuestos múltiples elementos sustentadores tangentes
10 a los montantes 1, iguales, paralelos y equidistantes entre sí.

Dichos elementos sustentadores están constituidos por respectivas amplias anillas dispuestas en un plano inclinado, estando cada anilla formada por una varilla
15 cuya mitad inferior 2 tiene configuración sensiblemente semicircunferencial y cuya mitad superior 3 tiene configuración en V mayúscula con su vértice 4 redondeado.

En la parte superior del expositor-botellero está dispuesto un semielemento superior 2' constituido por la
20 mitad inferior de un elemento sustentador.

Las botellas 5 quedan sustentadas en posición invertida, inclinadas, con la parte extrema de su cuello contigua al vértice 4 redondeado de una mitad superior 3 en V de un primer elemento sustentador y con la parte más gruesa de
25 su cuello contigua a una mitad semicircular circunferencial 2 inferior del elemento sustentador inmediato superior al primero.

Se hace constar que todo cuanto no altere, cambie o modifique lo esencial del expositor-botellero descrito, puede quedar sometido a variaciones de detalle.

N O T A

5 El Modelo de Utilidad que se solicita recae sobre las siguientes reivindicaciones:

REIVINDICACIONES

1ª.- Expositor-botellero, particularmente aplicable a botellas de champaña y de vino espumoso, caracterizado porque comprende un par de montantes verticales entre los que están
5 dispuestos en superposición alineada múltiples elementos sustentadores tangentes a los montantes, iguales, paralelos y equidistantes entre sí, cada uno de los cuales está constituido por una amplia anilla dispuesta en un plano inclinado y formada por una varilla cuya mitad inferior tiene configura-
10 ción sensiblemente semicircunferencial, de radio algo menor que el del cuerpo de una botella, y cuya mitad superior tiene configuración en V con su vértice redondeado, estando dispuesto en la parte superior del expositor-botellero un semielemento superior constituido por la mitad inferior de
15 un elemento sustentador, estando todo ello adaptado de modo que las botellas queden sustentadas en posición invertida, inclinadas, con la parte extrema de su cuello contigua al vértice redondeado de una mitad superior en V de un primer elemento sustentador y con la parte más gruesa de su
20 cuello contigua a una mitad semicircunferencial inferior del elemento sustentador inmediato superior al primero.

2ª.- EXPOSITOR-BOTELLERO,
tal y como queda descrito y reivindicado en la presente memoria que consta de cuatro hojas mecanografiadas por
25 una sola cara y de una lámina de dibujos.

BARCELONA, 28 de Febrero de 1980.

N-MEDIOS, S.A.
P.P.
J. M. GOMEZ-ACEBO Y POMBQ
p. p. Fdo.: E. Ferregüela Colón



ESCALA VARIABLE

FIG.1

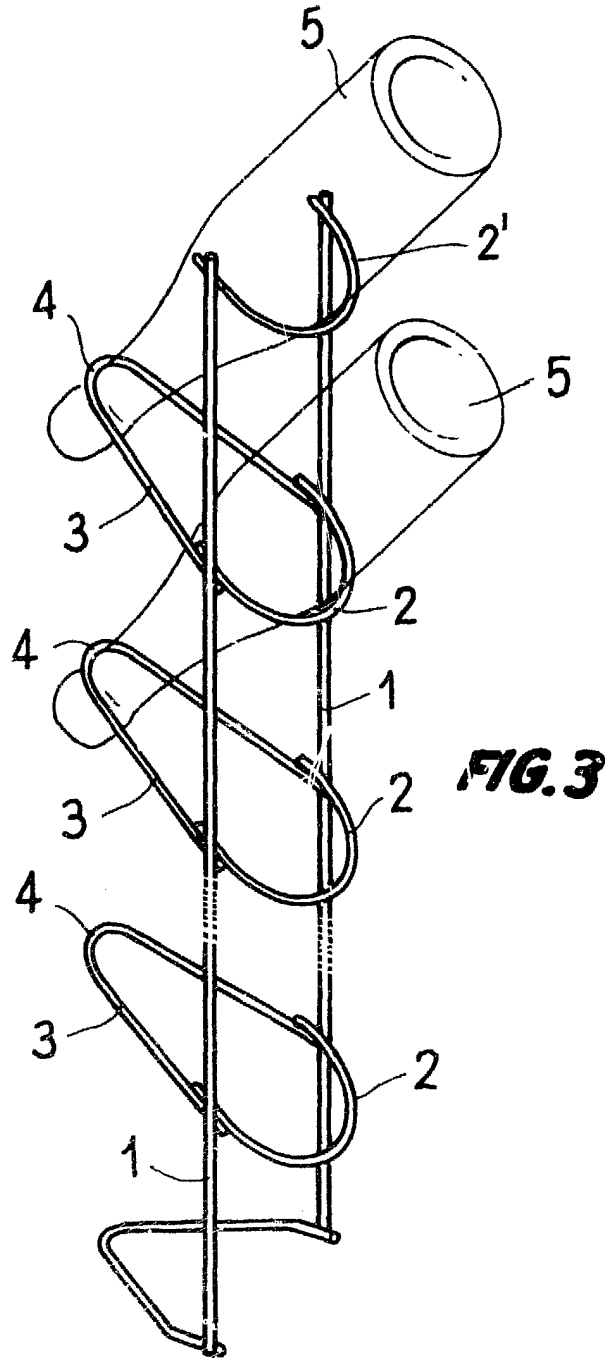
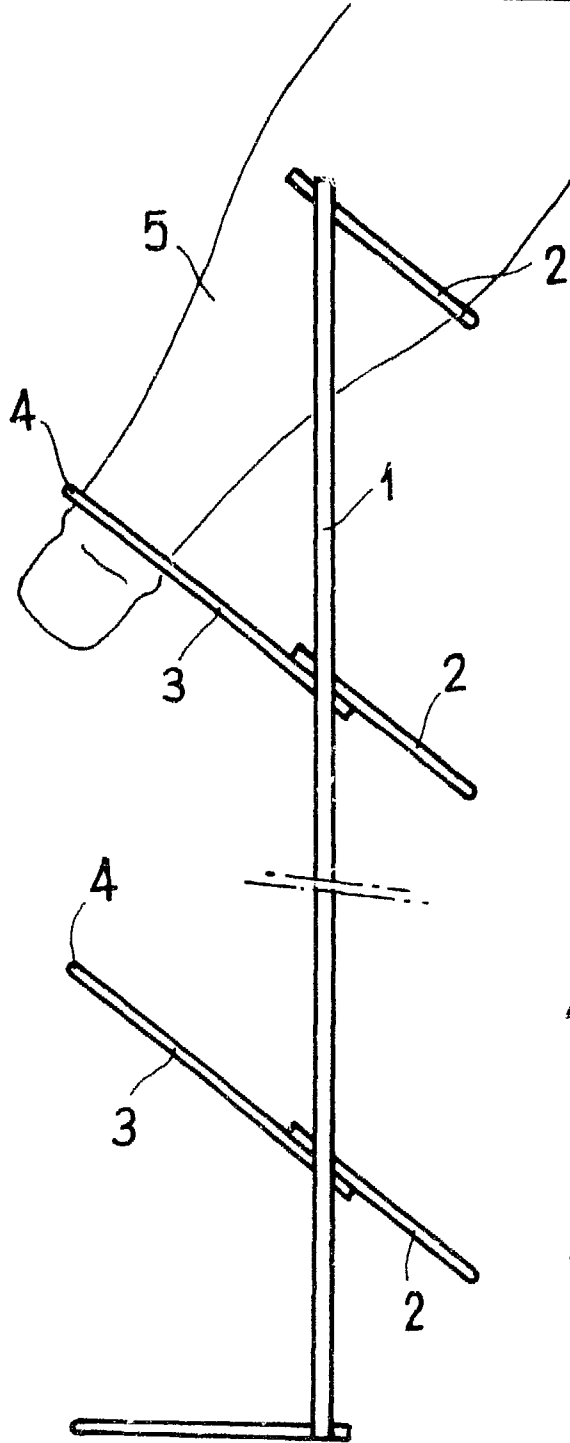

FIG.3

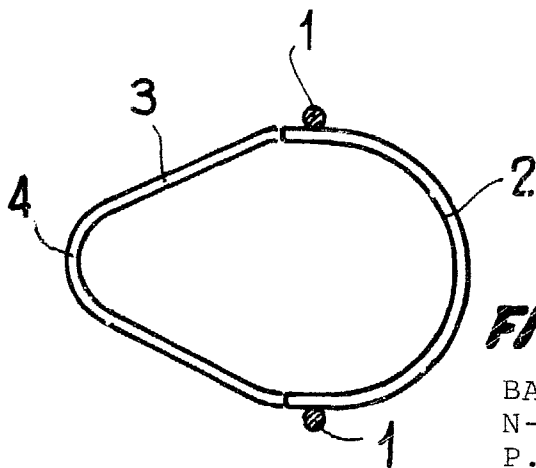

FIG.2

BARCELONA, 28 de Febrero de 1980
N-MEDIOS, S.A.
P.P.
J. M. GOMEZ-ACEBO Y FOMBO
p. p. Fdo.: E. ferregüela Colón