

AÑO 1959

Expediente núm.



249400'

# REGISTRO DE LA PROPIEDAD INDUSTRIAL

PATENTE DE INTRODUCCION

## MEMORIA DESCRIPTIVA

que se acompaña a la solicitud de

una PATENTE DE INTRODUCCION por 10 años, en España

a favor de

DON GERMAN RÔHRS RÜTER, de nacionalidad  
alemana domiciliado en Barcelona.  
calle de M a i g n ó n núm. 13.

por:

« PERFECCIONAMIENTOS EN LAS MAQUINAS CORTADORAS DE MASA  
CERAMICA A SU SALIDA POR LAS HILERAS DE LA GALLETERA ».

Nº 13672

Agente Sr. JAIME ISERN MIRALLES



249406

P A T E N T E  
D E  
I N T R O D U C C I O N

Por "PERFECCIONAMIENTOS EN LAS MAQUINAS CORTADORAS DE MASA CERAMICA A SU SALIDA POR LAS HILERAS DE LA GALLETERA", a favor de Don GERMAN ROHRS RUTER, de nacionalidad alemana, domiciliado en BARCELONA, calle Maignón, nº 13.

- . -

MEMORIA DESCRIPTIVA

La invención se refiere a unos perfeccionamientos en las máquinas cortadoras de masa cerámica a su salida por las hileras de la galletera.

- El objeto de la invención es obtener, mediante estos
5. perfeccionamientos, una máquina cortadora de masa cerámica, que presente la característica de presentar un puente de corte con disposiciones extensible en uno de sus rodillos, por estar éste integrado por varios sectores articulados, mediante bielas a un casquillo común, el cual es desplazable sobre el
10. eje del sistema para lograr los acercamientos y separaciones de los segmentos, y en consecuencia el arrastre de la masa cor-



249406

tada.

Otra de las características de dichos perfeccionamientos, es la de presentar unos elementos de disparo del elemento cortante, a base de levas estrelladas, cambiables, caladas en un eje paralelo al principal de la máquina, con un mecanismo de embrague para la acción de este elemento.

Otra de las características de la máquina es que el elemento de embrague se halla constituido por una rueda dentada fija al eje de accionamiento, el cual puede deslizarse sobre el mismo para que una polea lisa de superficie cónica ajuste en un plato cónico de la rueda dentada solidarizándose al mismo, girando conjuntamente por estar la rueda lisa loca sobre el eje, logrando a un mismo tiempo al proseguir el desplazamiento que la rueda lisa que presenta conicidad doble ajuste en un plato cónico fijo en la bancada, frenando la rueda dentada por el ajuste de la rueda loca entre la fija y la móvil.

Con el fin de facilitar la explicación, se acompaña a la presente memoria una lámina de dibujos, en la que se ha representado un caso de realización, que se cita a título de ejemplo.

En los dibujos:

La figura 1, muestra los detalles de un disco extensible visto en su sección normal al eje de sustentación.

La figura 2, muestra un detalle del disco extensible seccionado longitudinalmente a su eje.

La figura 3, muestra el plato cónico fijo en la bancada, la rueda intermedia y la rueda dentada vistas en sección.

La figura 4, muestra en perspectiva las levas estrelladas.

La figura 5, muestra en perspectiva el conjunto del eje



249406

que comporta el embrague.

5. Haciendo referencia a las figuras, es de observar que el rodillo extensible presenta una serie de segmentos 1, los cuales presentan un saliente 2 triangular y normal a los mismos, para su apoyo sobre un disco 3 montado rígidamente sobre el eje principal 4.

10. Dicha pieza 1 presenta unas prejetas 5 enfrentadas, las cuales presentan un orificio central, por los que un pasador 6 puede retener una leva 7, que articula por este punto, la cual por su otro extremo articula a través de un eje 8, en unos cajetines 9, fijos a un casquillo 10, con tantos frentes como segmentos, fijación que se efectúa en dichos frentes a través de tornillos de presión 11, que fijan el casquillo 10 a un casquillo 12 con facultad de deslizar sobre el eje 4.

15. Como es de comprender, en los desplazamientos del casquillo longitudinalmente a su eje, los segmentos que apoyan sobre el disco 3, desplazarán en dirección radial, en uno u otro sentido, acercándose o separándose del eje, de acuerdo con los movimientos de separación y acercamiento del casquillo.

20. En dichos perfeccionamientos se ha previsto un árbol 13 paralelo al eje principal, el cual presenta una leva estrellada 14, con los puntas orientadas para que, por efecto de las mismas se pueda lograr el disparo de un elemento cortante, presentando esta leva un orificio central 15 para su sujeción al extremo del eje 13, al que se sujeta mediante tuerca, pudiendo ser la leva recambiable de acuerdo con las longitudes a que deba efectuarse el corte.

30. Junto con la leva cooperará un juego de trinquete, el cual actúa sobre el muelle 16 de un sistema de embrague, que desplaza una rueda dentada 17, montada sobre el eje 13, con facultad



249406

de desplazar sobre el mismo y girar conjuntamente, el cual presenta en su plato 18 una cavidad, cooperante con una rueda lisa 19 loca sobre el extremo del eje, la cual está intermedia entre la rueda cónica 17 y un plato 20 fijo a la pared 21 de la máquina, presentando el plato 20 una concicidad 22 enfrentada a la rueda intermedia, la cual presenta una doble concicidad 23 en su superficie, que casa con las concididades de los platos entre los que va situado, de forma que al acercarse un plato al otro sirve de freno al plato dentado, por presión de uno contra otro.

En este mecanismo la rueda dentada 17 engrana con una rueda intermedia 24, que acciona el piñón del eje principal de la máquina, para que el funcionamiento del uno se relacione con el del otro, y permitir que al actuar el embrague, en cuyo instante se desengatille el elemento cortador la máquina se encuentre parada por efecto de quedar el sistema de arrastre de los mismos a base de ruedas dentadas frenado e inmovilizado por el embrague.

La invención, dentro de su esencialidad, puede ser llevada a la práctica en otras formas de realización que difieran en detalle de la indicada a título de ejemplo en la descripción a los cuales alcanzará igualmente la protección que se recaba. Podrá, pues, construirse en cualquier forma y tamaño, con los materiales más adecuados por quedar todo ello comprendido en el espíritu de las reivindicaciones.



249406

N O T A

Descrito el objeto de la invención, lo que se declara como no divulgado ni practicado en España, comprende las siguientes reivindicaciones:

1. Perfeccionamientos en las máquinas cortadoras de masa cerámica a su salida por las hileras de la galletera, de la clase que comprende una mesa transportadora con disposición extensible a lo menos en uno de sus rodillos así como puente de corte, caracterizados esencialmente por el hecho de que el rodillo extensible está integrado por varios segmentos, vinculados cada uno a respectivos juegos de bielas de mando en juego articulado, cuyas bielas por el extremo opuesto se encuentran a su vez articuladas conjuntamente a sendas tuercas o casquillos, uno para cada juego colocados a rosca sobre el eje del sistema y operativamente dispuestas para obtener merced a sus posibles movimientos de acercamiento o alejamiento el cambio de inclinación de dichas bielas para lograr en cualquier caso la expansión o el cierre de los segmentos del cilindro y variar su sección, comprendiendo medios de disparo para la acción del elemento cortante, medios de embrague para el mismo y medios de freno para la estabilidad en el momento del corte.
5. Perfeccionamientos, según la anterior reivindicación, en los que, los medios de disparo para obtener la acción del elemento cortante, consiste en un juego de levas estrelladas, cambiables, caladas en el extremo de un árbol paralelo
- 10.
- 15.
- 20.
- 25.

249406



al principal de la máquina y retenidas en él por la acción de una tuerca de fijación, cooperando con estas levas un juego de trinquete operativamente dispuesto para actuar sobre el muelle del sistema de embrague.

5.                   3. Perfeccionamientos según las reivindicaciones 1 y 2, en los que, los medios de embrague para la acción del elemento cortante están constituidos por un conjunto que comprende una rueda dentada que presenta en su plato una conicidad cooperante con una rueda lisa intermedia dotada en sus frentes de respectiva conicidad y que por el frente opuesto al de contacto con la rueda se encuentra enfrentada ante un plato cónico fijo invariablemente a la bancada, estando todo este sistema en disposición coaxial con el eje del dispositivo de disparo.

10.                   4. Perfeccionamiento según las reivindicaciones 1 a 3, en los que, los medios de frenado para lograr la estabilidad del puente de corte están circunscritos al frente cónico de la rueda lisa intermedia en cooperación con el frente cónico del plato fijo a la bancada de la máquina.

15.                   5. Perfeccionamientos en las máquinas cortadoras de masa cerámica a su salida por las hileras de la galletera.

Según se describe y reivindica en la presente memoria, la cual consta de 6 hojas, foliadas y escritas a máquina por una sola de sus caras, acompañadas de 2 láminas de dibujos.

20.                   Barcelona, para Madrid, a 28 de Abril de 1.959.

GERMAN RÖHRS RÜTER.

p. a.

JAIME ISERN MIRALLES  
P. R.

R/m.m.

M: rm.



Fig. 1

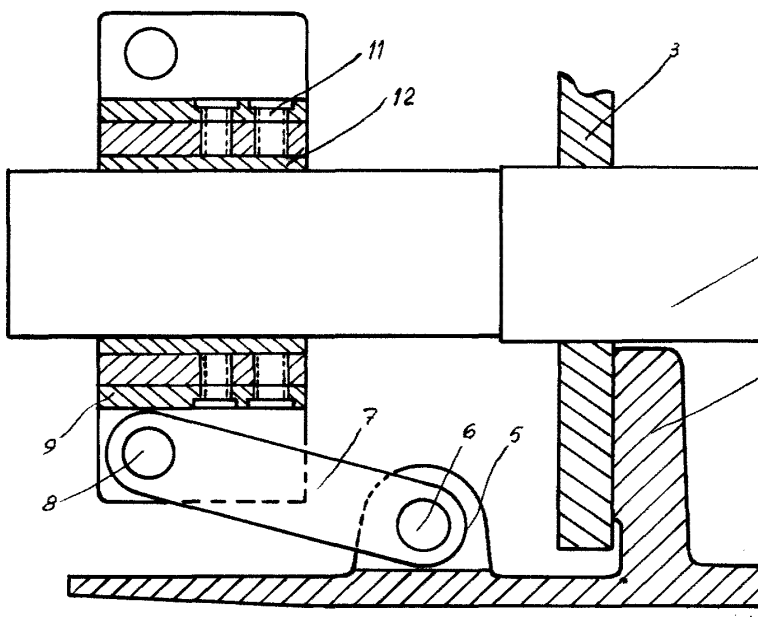
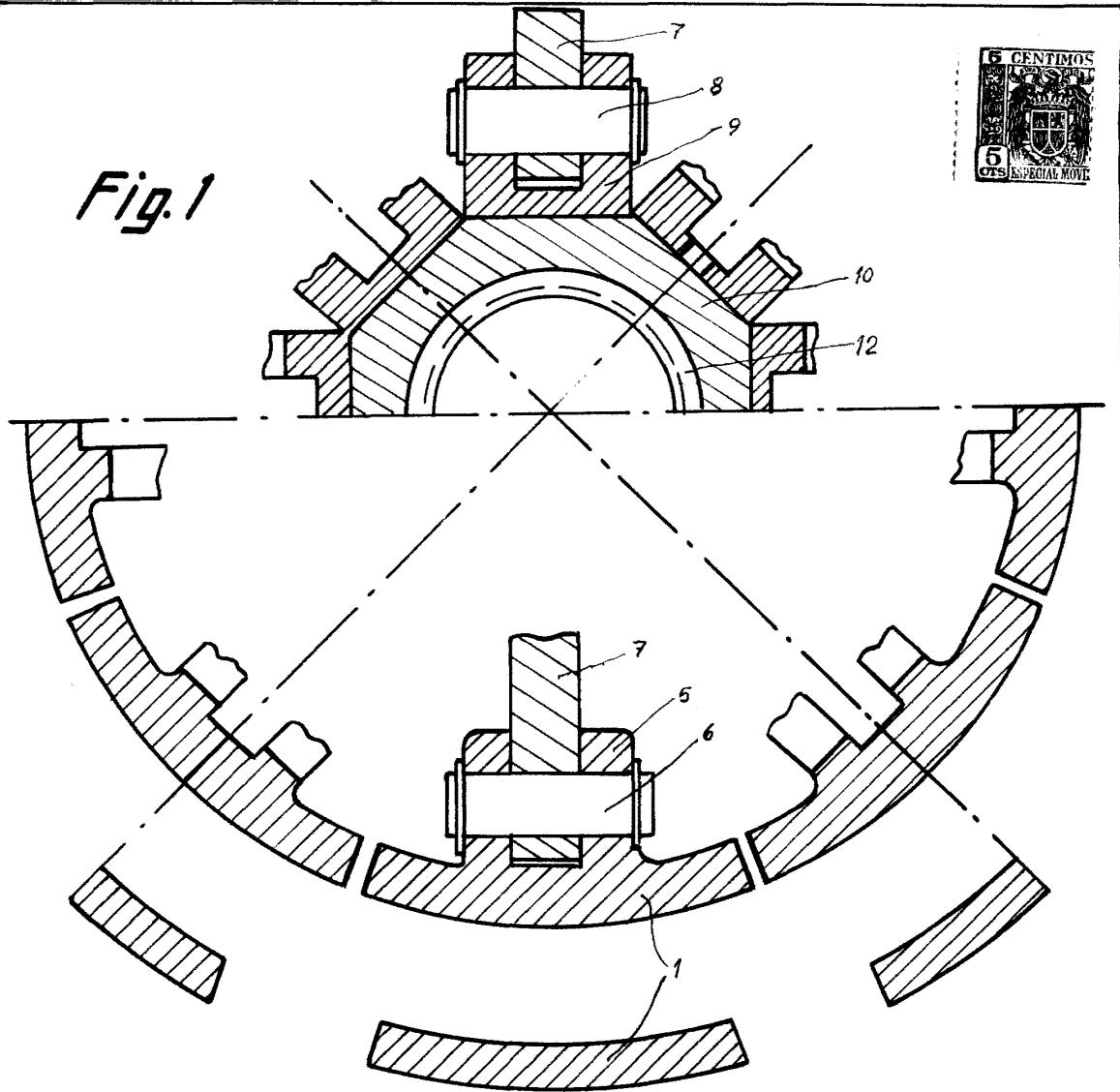

Fig. 2

Madrid, 28 ABR. 1959  
Jaime Isern  
pp.

Fig. 3

2 49 4 0 6

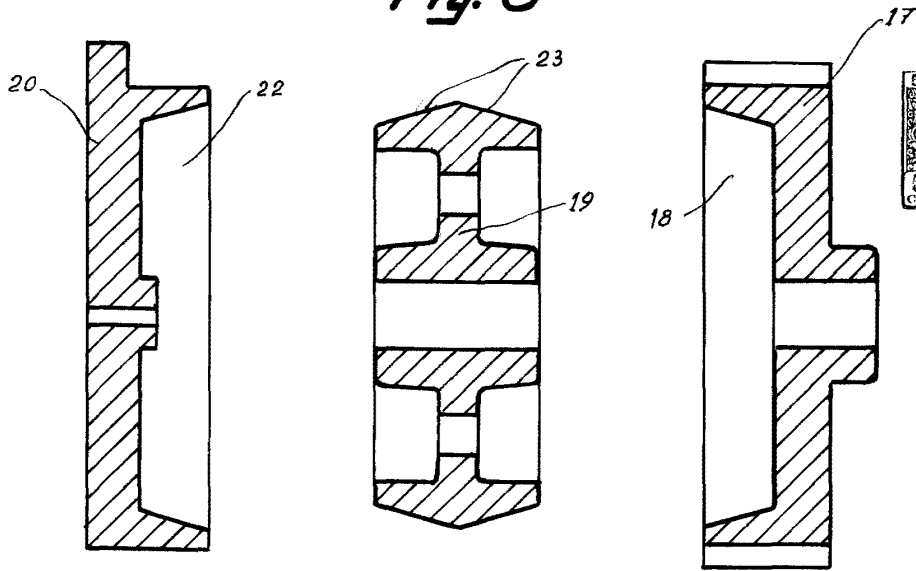

Fig. 4

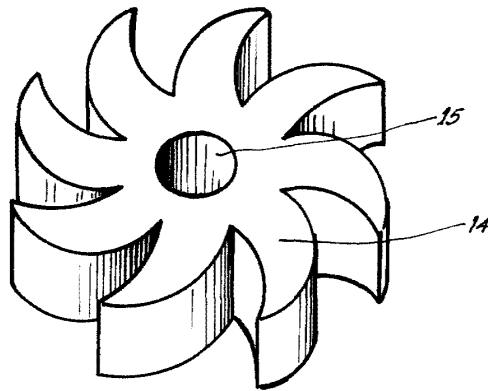
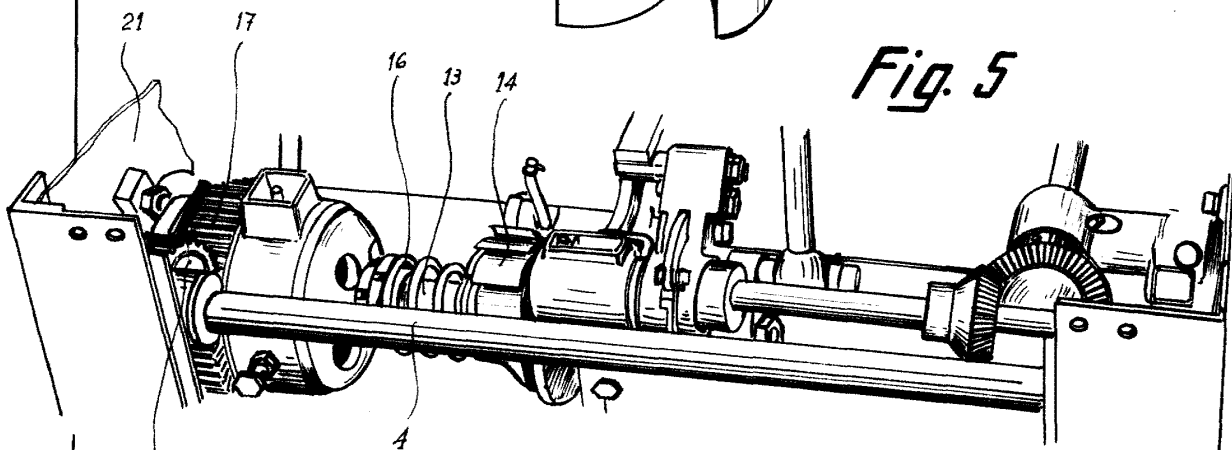

Fig. 5



Madrid, 28 ABR. 1959  
Jaime Isern  
p.p.