

(19) ES	(11) NUMERO <b>249333</b>	(10) Y
(21)	(22) FECHA DE PRESENTACION <b>1 JUN. 1980</b>	



ESPAÑA

MODELO DE UTILIDAD

**1 JUN. 1980**

(30) PRIORIDADES	(31) NUMERO	(32) FECHA	(33) PAIS
------------------	-------------	------------	-----------

(47) FECHA DE PUBLICIDAD	(51) CLASIFICACION INTERNACIONAL <b>A67C19/20</b>
--------------------------	--

(54) TITULO DE LA INVENCIÓN <b>"LITERA DOBLE REPLEGABLE PERFECCIONADA"</b>
---

(71) SOLICITANTE (S) <b>ROLEC, S. A.</b>
---

DOMICILIO DEL SOLICITANTE <b>HUMANES (Madrid), Carretera de Fuenlabrada a Humanes, Km., 1,900</b>
--

(72) INVENTOR (ES)
--------------------

(73) TITULAR (ES)
-------------------

(74) REPRESENTANTE <b>D. MANUEL DE ARPE GARCIA, Agente Oficial de la Propiedad Industrial</b>
--

MODELO DE UTILIDAD

por 20 años por

"LITERA DOBLE REPLEGABLE PERFECCIONADA", a favor de la firma ROLEC, S. A., domiciliada en HUMANES (Madrid), Carretera de Fuenlabrada a Humanes, Km., 1,900

M E M O R I A   D E S C R I P T I V A  
= = = = =

.....

Son ya conocidos en el mercado multitud de muebles cama de litera doble retractiles, los cuales se encuentran sometidos a gran demanda en el mercado motivada por la falta de espacio que en general presentan las viviendas urbanas modernas.

5.-

.....

Es por ello que los industriales del mueble se vienen preocupando cada vez más asiduamente de proveer muebles de este tipo, más y más perfectos a la par que sencillos en cuanto a su manejo y fabricación, con la consiguiente mejor aceptación del público consumidor y abaratamiento de los costes de producción, en función como hemos dicho de su sencillez de montaje y construcción.

10.-

.....

En este sentido mi representada, por medio del presente modelo de utilidad, preconiza un mueble cama de los anteriormente referidos, que a la vez de aportar una gran comodidad en la casi siempre tediosa maniobra de apertura y cierre de este tipo de muebles, comporte una gran sencillez de montaje y construcción, con la correspondiente reducción de los costes de producción que confiere una alta competitividad en el mercado al producto terminado.

15.-

20.-

El objeto del modelo de utilidad que nos ocupa,

25.- dispone de unos medios adecuados que permiten el pliegue y despliegue de los somieres constitutivos de los dos lechos que el mueble cama comporta; los cuales irán longitudinalmente dispuestos sobre el armazón constitutivo del mueble propiamente dicho; de tal forma que la apertura y despliegue del somier inferior se realizará por el simple abatimiento de la capa cobertora del mueble en cuestión, mientras que para el despliegue del lecho superior se procederá primero al desplazamiento o extracción horizontal de su somier constitutivo, tras de lo cual por elevación y giro del mismo, se dispondrá dicho somier paralelamente al inferior, al cual irá fijado mediante un elemento tubular adecuado, que proporciona la precisa resistencia y accesibilidad al conjunto.

30.- Conocido que nos es el objeto del modelo de utilidad que nos ocupa por medio del anterior preámbulo, pasaremos a continuación a describirlo de manera más por menorizada, con la ayuda de las láminas de dibujos adjuntas, que lo es a modo de ejemplo de las múltiples formas de realización a que en la práctica puede llegarse con la aplicación de los fundamentos básicos aquí descritos.

40.- La figura 1 representa una perspectiva de todo el conjunto representándose con línea de puntos la disposición que adopta el somier superior una vez desplegado.

45.- En la figura 2, se representa esquemáticamente una sección transversal del conjunto de la figura 1, donde las flechas indican la maniobra de repliegue de ambos somieres.

50.- Sobre un bastidor 1, constitutivo del mueble propiamente dicho, se dispone superiormente un primer

55.- somier 2, colgado de sus extremos distales 3, sobre cada uno de los cuales y solidariamente se dispone un vástago 4, sobre cuyo extremo se acopla un elemento de deslizamiento 5 que discurre por el interior de una guía corredera 6, de tal forma que los vástagos 4 pueden girar libremente alrededor de los elementos 5. Con todo lo cual para desplegar el somier superior solo es necesario desplazarlo horizontalmente hasta el tope de la guía 6, y después elevarlo mediante un giro de 90° hasta que ocupe un plano horizontal.

60.- En los laterales de la base inferior del bastidor 1, y de forma pivotante, se dispone un segundo somier 7, que como se ha mencionado puede girar abatándose o levantándose alrededor de unos apoyos fijos 7, fijados en el lateral del bastidor 1 sobre una pletina 8, apoyos en los que se alojan los vástagos 9, solidarios de los extremos distales de dicho somier 7. Para conseguir que el abatimiento y elevación del somier 7, se realice con el mínimo esfuerzo, se dispone un elemento tensor 10, como puede serlo un resorte helicoidal o uno de tipo telescópico, acoplado por uno de sus extremos a otro vástago 11 también solidario al somier mientras que por el otro lo está al fondo de la pletina 8. La tensión del elemento 10 puede ser graduada de manera continua con solo actuar sobre el extremo próximo al fondo del mueble, en el que dicho elemento posee un dispositivo regulador.

70.- Con todo lo cual al producirse el abatimiento de la tapa del mueble 1 de la que es solidario el somier inferior 7, dicho somier queda dispuesto en un primer plano horizontal. Para el despliegue del somier 2, que cuel

80.-

85.- ga verticalmente por sus extremos distales 3, se procede al desplazamiento del mismo a lo largo de la guía corredera 6, hasta su posición más exterior, tras de lo cual se levanta hacia arriba pivotando alrededor de sus extremos 3, finalmente se mantiene en dicha posición horizontal mediante un elemento tubular 12, dotado de unas patillas 13, que se acoplan sobre un arco 14 así mismo tubular que posee en el centro del larguero exterior; el somier 7.

90.- Suficientemente descrito que nos es el objeto del modelo de utilidad que nos ocupa, que lo es solamente a título de ejemplo y una de las múltiples formas de realización a que en la práctica puede llegarse tomando como fundamento en su construcción el descrito en la presente memoria, únicamente nos resta señalar que las modificaciones de forma, tamaños, materiales empleados u otras no fundamentales, no deben ser consideradas variaciones que afecten a su esencialidad.

95.-

100.-

N O T A  
= = = =

El modelo de utilidad descrito, recaerá pues, sobre las siguientes reivindicaciones:

- 105.- 1ª.- "LITERA DOBLE REPLEGABLE PERFECCIONADA", caracterizada por cuanto superiormente al bastidor del mueble se dispondrá un primer somier superior que cuelga verticalmente sobre sus extremos distales, los cuales pueden desplazarse hacia afuera, a lo largo de una guía corredera sobre la que discurren unos elementos de rodamiento alojados en unos vástagos solidarios a los extremos distales de dicho primer somier, el cual puede también elevarse hasta alcanzar una posición superior horizontal determinante del lecho superior; y por cuanto inferiormente al bastidor del mueble, solidario con la tapa o frente del mueble, y de manera pivotante se dispone un
- 110.- segundo somier abatible alrededor de unos apoyos fijos anclados al lateral interior del bastidor por medio de una pletina, en los que se alojan unos vástagos solidarios de los extremos distales de dicho segundo somier, también solidarios a dichos extremos distales se disponen más adelantados que los primeros, unos segundos vástagos sobre los que se fijan uno de los extremos de un elemento tensor cuyo otro extremo se une a su vez al extremo situado más al fondo de la pletina de fijación, dicho elemento tensor posee un dispositivo regulador que
- 115.- gradua su tensión, con el fin de que la maniobra de repliegue de dicho segundo somier se efectue apenas sin esfuerzo y por cuanto además el somier superior una vez
- 120.- desplegado es mantenido en su posición por un elemento
- 125.-

130.- tubular dispuesto sobre el mismo que posee unas patillas que se fijan sobre el arco también tubular que posee el somier inferior en el centro de su larguero exterior.

2ª.- "LITERA DOBLE REPLEGABLE PERFECCIONADA".

Todo ello, tal y conforme queda descrito, representado y reivindicado.

135.- Esta memoria consta de seis hojas, mecanografiadas y foliadas por una sola de sus caras conteniendo un

137.- total de ciento treinta y siete líneas.

MADRID A 10 JUN 1900

MANUEL DE ARRA  
P. P.

D I S E Ñ O

=====

DE UN MODELO DE UTILIDAD, A FAVOR DE LA FIRMA RO-  
LEC, S. A., DOMICILIADA EN HUMANES (MADRID); CARRE-  
TERA DE FUENLABRADA A HUMANES, KM., 1,900. POR:  
"LITERA DOBLE REPLEGABLE PERFECCIONADA".



Escala variable.

MADRID A 1980

MARCA DE ABPA  
P. P.

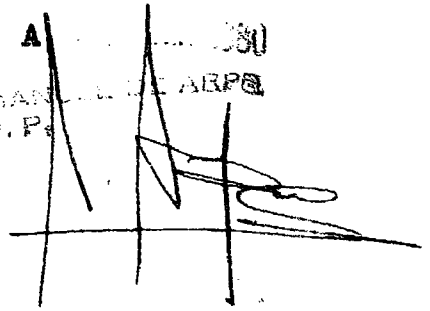

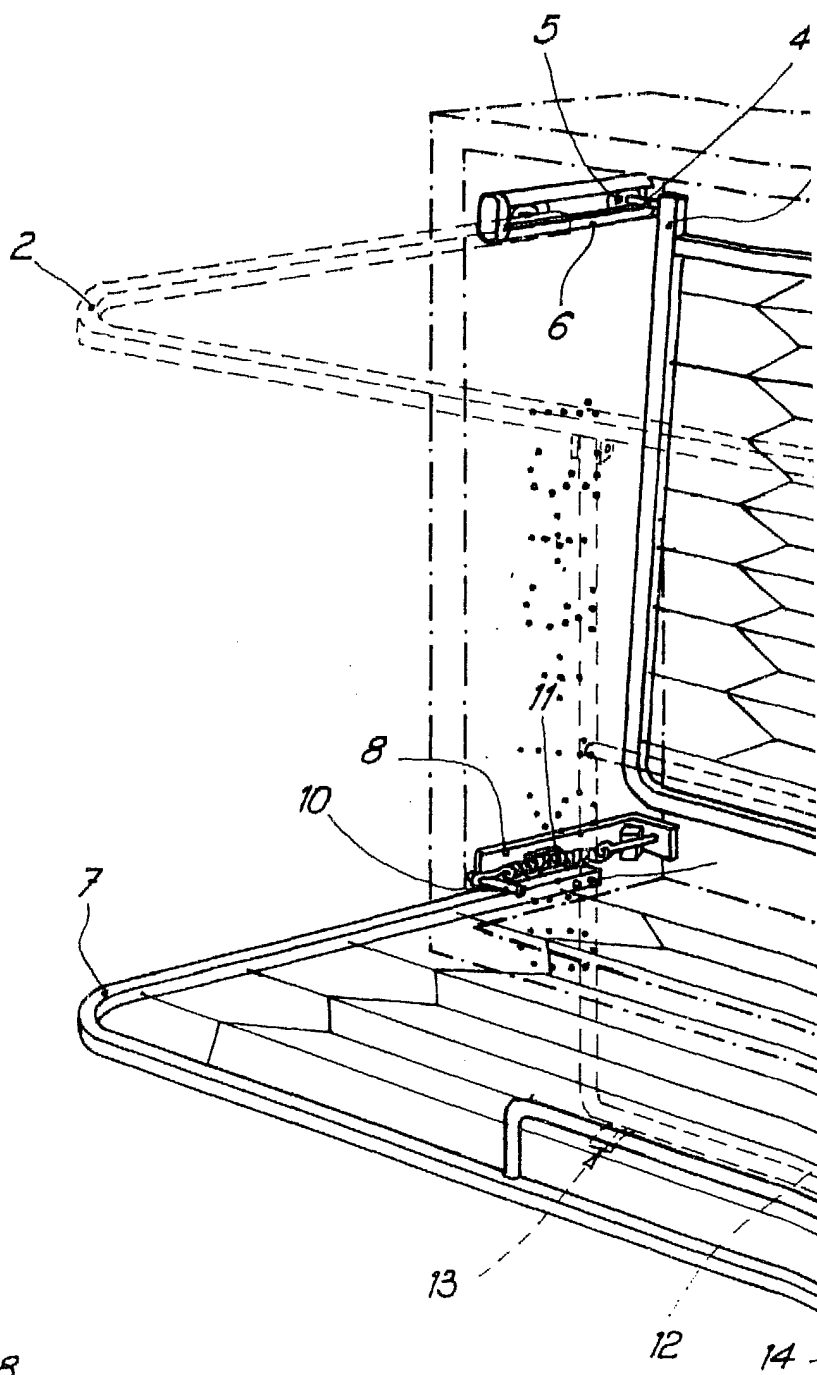
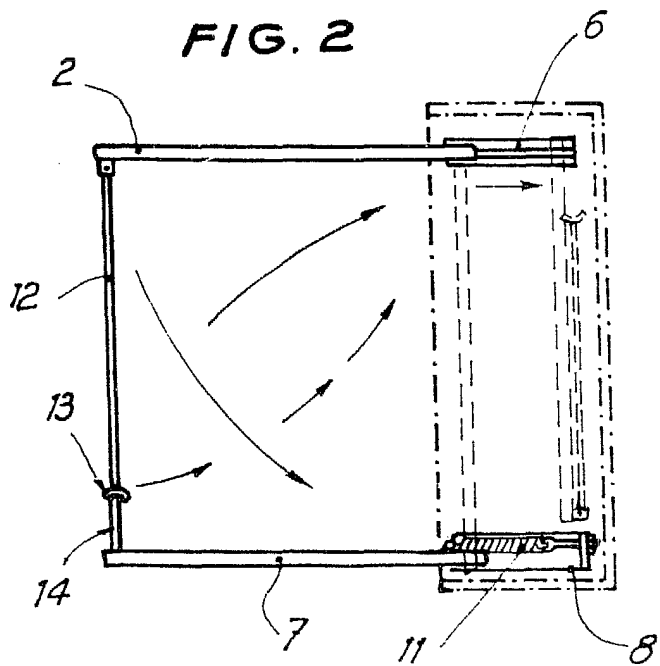

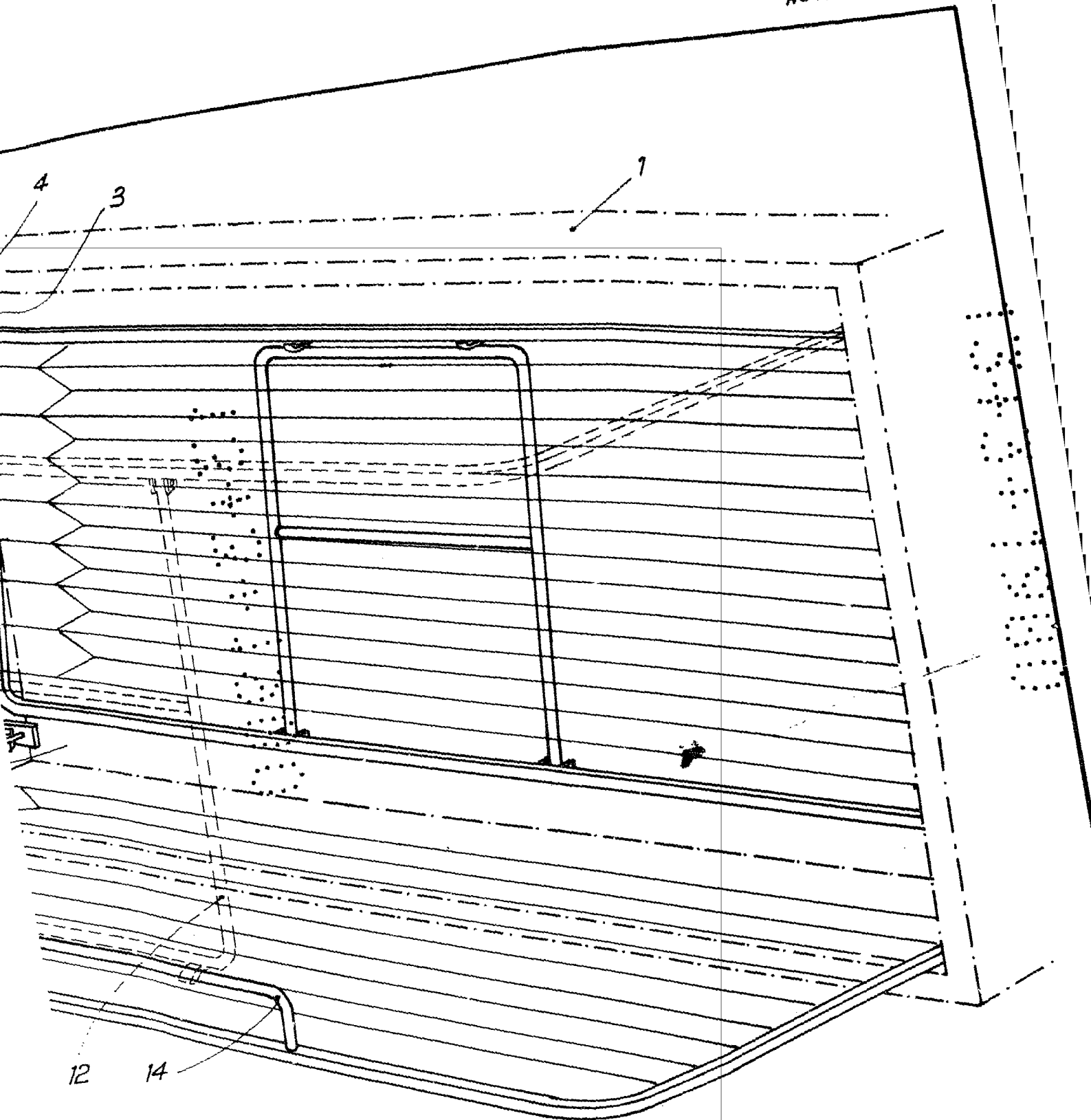

FIG. 1

Madrid,

1933  
M. C. DE ARPE  
P. P.