

ES 249167
FECHA DE PRESENTACION
15 FEB 1980



ESPAÑA

MODELO DE UTILIDAD

1 JUN 1980

30 PRIORIDADES:	31 NUMERO	32 FECHA	33 PAIS
-----------------	-----------	----------	---------

47 FECHA DE PUBLICIDAD	81 CLASIFICACION INTERNACIONAL A 47 G 29/00
------------------------	--

64 TITULO DE LA INVENCIÓN

SUSTENTADOR DE ENVASES PARA PRODUCTOS INSECTICIDAS, DESODORANTES Y PERFUMANTES DE AMBIENTE

71 SOLICITANTE (S)

INDUSTRIAS MARCA , S.A

DOMICILIO DEL SOLICITANTE

BARCELONA, Gran Vía de les Corts Catalanes, 800

72 INVENTOR (ES)

El solicitante

73 TITULAR (ES)

El solicitante

74 REPRESENTANTE

D. ARTURO CANELA BRESKO.

El objeto del presente Modelo de Utilidad se refiere a un sustentador de envases para productos insecticidas, desodorantes y perfumantes de ambiente, el cual es ponible y retirable del envase a sustentar a voluntad de una manera rápida, fácil y cómoda. Ello permite pues, que, en el momento del almacenado y transporte de los envases para los productos aludidos, puedan ser separados del envase propiamente dicho y suministrados inclusive separadamente para el usuario de tales artículos que en su casa puede realizar el montaje, con toda rapidez, del sustentador al envase y colgarlo en el punto interesado de la misma.

Para una correcta interpretación, se describe a continuación un caso de realización práctica a título de ejemplo, no limitativo, del nuevo sustentador, acompañándose de una hoja de dibujos en la que

En la figura 1 se representa el dispositivo sustentador en línea y separado de una bolsa a sustentar, la cual queda parcialmente acortada y en la figura 2 los mismos elementos de la figura 1 ya unidos entre sí.

Consiste la invención en que está constituido por una lámina triangular (1), con reborde perimetral (2) de refuerzo, que en su base presenta una entalla horizontal (3) paralela al borde de dicha base creando un brazo horizontal (4) que en el nacimiento de la entalla los bordes de las paredes de la misma se tocan entre sí, los cuales hacen acción de pinza en el momento de introducir el borde de los dos orificios (5) practicados en el extremo (6) de colgadura del envase a susten-

tar (7) teniendo la lámina en cerca del vértice superior un orificio (8) de borde interrumpido por otra entalla (9) que determina un ojal abierto y sensiblemente cerrado por la propia elasticidad del material de moldeo de la lámina (1).

5.- Se sobreentiende que en el presente caso serán variables cuantos detalles de construcción y acabado no alteren, cambien o modifique la esencialidad de la invención.

10.- Habiendose descrito ampliamente el objeto del presente Modelo de Utilidad lo que se declara como nuevo y no practicado ni divulgado en España, comprende las siguientes reivindicaciones:



C.-389/C

- 1^a.-SUSTENTADOR DE ENVASES PARA PRODUCTOS INSECTICIDAS,
DESODORANTES Y PERFUMANTES DE AMBIENTE, caracterizado por el
hecho de estar constituido por una lámina triangular, con re-
borde perimetral de refuerzo, que en su base presenta una
5.- entalla horizontal paralela al borde de dicha base creando un
brazo horizontal que en el nacimiento de la entalla los bordes
de las paredes de la misma se tocan entre sí, los cuales hacen
acción de pinza en el momento de introducir el borde de los
dos orificios practicados en el extremo de colgadura del
10.- envase a sustentar, teniendo la lámina en cerca del vértice su-
perior un orificio de borde interrumpido por otra entalla que
determina un ojal abierto y sensiblemente cerrado por la propia
elasticidad del material de moldeo de la lámina. . . .
- 15.- 2^a.- SUSTENTADOR DE ENVASES PARA PRODUCTOS INSECTICIDAS,
DESODORANTES Y PERFUMANTES DE AMBIENTE. . . .

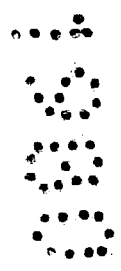

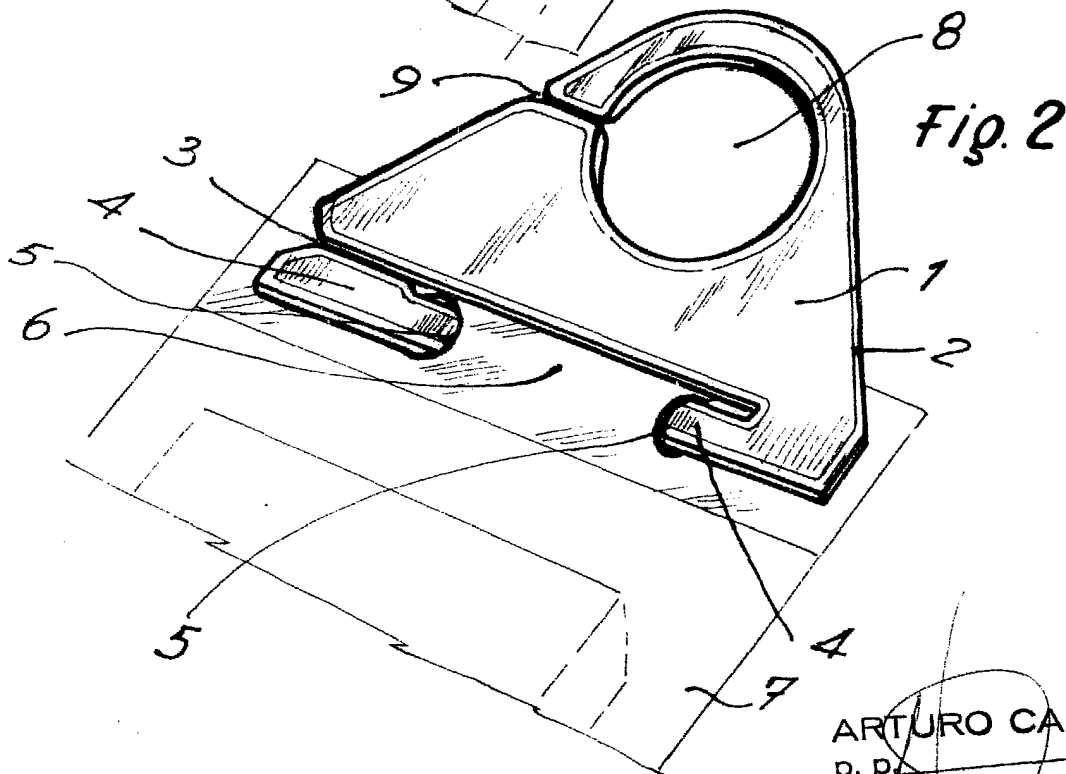
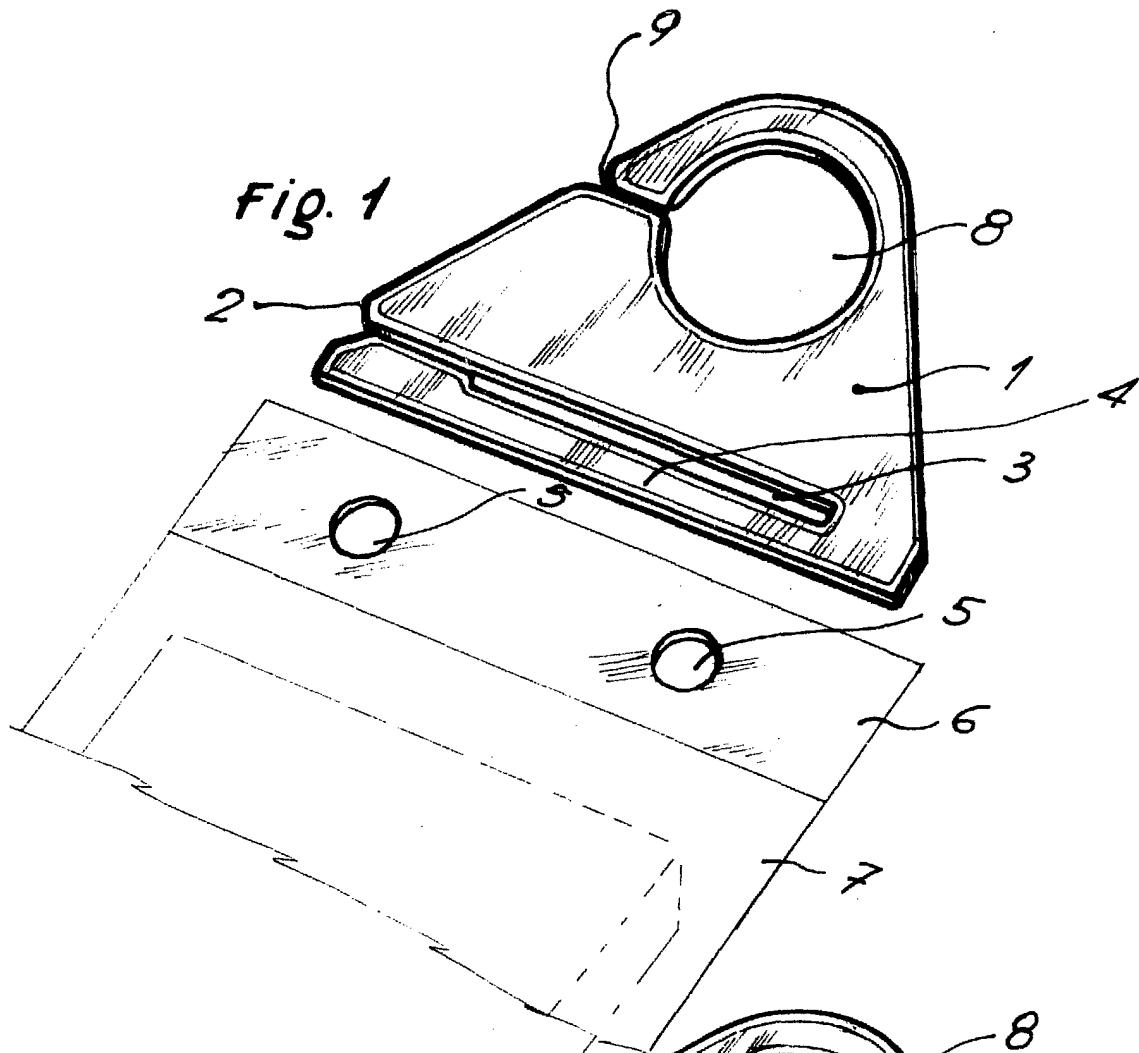

ARTURO CANELA
P. PA.

Escala variable