

MINISTERIO DE INDUSTRIA Y ENERGIA

Registro de la Propiedad Industrial



ESPAÑA

| | | | | |
|-------|----|-----------------------|--------------|------|
| 19 ES | 11 | NÚMERO | 249161 | 10 Y |
| | 21 | | | |
| | 22 | FECHA DE PRESENTACION | 15 FEB. 1980 | |

MODELO DE UTILIDAD

1 MAR. 1980

| | | | |
|-----------------|-----------|----------|---------|
| 30 PRIORIDADES: | 31 NÚMERO | 32 FECHA | 33 PAIS |
| | --- | | |

| | |
|------------------------|--------------------------------|
| 47 FECHA DE PUBLICIDAD | 51 CLASIFICACION INTERNACIONAL |
| | A63F9/00 |

| |
|---------------------------|
| 54 TITULO DE LA INVENCIÓN |
| "Juego de Observación" |

| |
|------------------------------------|
| 71 SOLICITANTE (S) |
| Juguetes Educativos, S.A. (JUEDSA) |

| |
|---|
| DOMICILIO DEL SOLICITANTE |
| Sant Joan Despí (Barcelona) - Font Santa, s/n - Polígono Font Santa |

| |
|------------------|
| 72 INVENTOR (ES) |
| --- |

| |
|------------------------------------|
| 73 TITULAR (ES) |
| Juguetes Educativos, S.A. (JUEDSA) |

| |
|------------------|
| 74 REPRESENTANTE |
| --- |

Conforme se indica en el enunciado, la presente invención hace referencia a un juego de observación.

Se trata de un juego que comprende un tablero con veinticinco casillas distribuidas regularmente en una superficie cuadrada, en cinco alineaciones, con indicaciones numéricas correlativas del uno al cinco en el exterior de cada alineación, tanto en sentido vertical como horizontal, y estando las casillas constituidas por franjas anulares en depresión, en las que son emplazables dos conjuntos de fichas por cada uno de los dos bandos participantes en el juego, todas ellas cilíndricas y con un entrante inferior, teniendo un conjunto de fichas mayor diámetro que el otro. El diámetro exterior de las fichas mayores, es ligeramente inferior al límite externo de las franjas anulares deprimidas, mientras el diámetro del entrante inferior en las fichas menores, es ligeramente superior al límite externo de las propias franjas anulares. Las fichas están provistas de un escalonamiento circundante en su contorno superior, permitiendo el apilamiento según sus dos tamaños, por asentamiento de la ficha superior en el escalonamiento de la inferior.

Para un mejor entendimiento de cuanto antecede, se hace referencia seguidamente a la hoja de dibujos que forma parte de esta memoria, la cual, dado su fin explicativo, carece de todo carácter limitativo.

En el dibujo:

- figura 1 es una vista en perspectiva de un tablero,
- figura 2 es una vista, también en perspectiva, de una ficha menor,
- 25. - figura 3 es una vista de una ficha mayor,
- figura 4 muestra, en sección, el emplazamiento de las fichas respecto del tablero,
- figura 5 incluye el conjunto del juego durante su realización.

Comentando primeramente la figura 1, puede verse allí que el tablero consiste en una superficie rectangular, presentando unas patas

- para su sustentación a modo de mesita, y teniendo la superficie 1 veinticinco casillas formadas por franjas 3 anulares en depresión, estableciendo cinco alineaciones regulares tanto en sentido vertical como horizontal, con una indicación 4 numérica en el exterior de cada alineación. Estas indicaciones 4 son correlativas del uno al cinco, y se hallan repetidas en cada extremo de la alineación, pudiendo observarse cómo quedan invertidas las de un costado respecto de las del opuesto, para que puedan verse con toda comodidad por los dos jugadores, situados enfrentados.
10. Las fichas menores 5, son piezas que presentan una pared 6 cilíndrica, rematada superiormente en el escalonamiento 7 y la cobertura circular 8. De manera que definen un entrante circular inferior.
15. Las fichas mayores 9 tienen una estructuración absolutamente análoga a la de las menores 5, o sea con la pared 10, el escalonamiento 11 y la cobertura 12, así como un entrante circular inferior.
20. Tal como muestra la figura 4, el diámetro del entrante en las fichas menores es ligeramente superior al límite interno de las franjas anulares en depresión 3, y el diámetro externo de las fichas mayores es algo inferior al límite exterior de las propias franjas en depresión 3, con lo cual ambas fichas pueden quedar perfectamente asentadas en las depresiones anulares.
- También la misma figura 4 indica cómo las fichas son apilables (las menores entre sí, las mayores entre sí) gracias al escalonamiento respectivo 7 y 11.
25. Vistos los diversos elementos y todas sus partes, será interesante hacer referencia a una posible y preferente forma de utilización, lo que en realidad constituirá el juego, si bien es obvio que queda en la mano de los jugadores el modificar estas reglas y adoptar cualesquiera otras.
30. Con la ayuda de dos dados convencionales, los dos jugadores parti-

- cipantes, se van alternando en las jugadas. Empieza el juego lanzando el primer jugador los dados, que señalan el emplazamiento exacto en que habrá de situar este jugador una de las fichas menores propia, por ejemplo si salió el 2 en un dado y el 5 en el otro, la situación de la ficha estará en cualquiera de los dos lugares (a opción del propio jugador) de coincidencia o intersección, bien sea de la alineación 2 horizontal con la alineación 5 vertical, o de la alineación 5 horizontal con la alineación 2 vertical. Puede ocurrir que los dados indiquen el mismo número, en cuyo caso no hay elección, ya que el lugar señalado es único.

- Como sea que estos dos dados también tienen el 6 en una de sus caras, cuando salga este número a un jugador, éste podrá reemplazarlo por cualquier casilla, es decir, si salió 2 x 6 el jugador puede situar una ficha menor en la casilla que prefiera de la alineación 2 vertical o de la alineación 2 horizontal. Consecuentemente, si un jugador obtiene un 6 x 6 en los dados, puede escoger la casilla que quiera en todo el tablero.

- Cada ficha menor 5 situada por un jugador, significa que éste tiene una opción para la ocupación definitiva de la casilla, ocupación que tendrá lugar cuando el mismo jugador repita en la misma casilla por la suerte de los dados, y en cuyo momento sacará su ficha menor 5 para sustituirla por una ficha mayor 9. Por supuesto que para diferenciar debidamente el conjunto de fichas de cada jugador, serán de colores distintos, o estarán provistas de cualquiera otra forma de identificación.

- Es posible que un jugador sitúe una ficha menor sobre otra ficha menor adversaria, tal como señala la figura 4 del dibujo, y en este caso ambos jugadores tendrán por igual opción a la casilla, que pasará a definitiva por el primer jugador que reitera la posición con los dados, devolviéndose una ficha menor a cada jugador respectivo.

El objetivo del juego es, pues, la ocupación de las casillas por fichas mayores, una de éstas en cada una de aquéllas, en forma que cuando todas las casillas están cubiertas el juego habrá terminado. Pero esta ocupación no habrá de ser indiscriminada, ya que

5. al final sólo se computarán las alineaciones de tres fichas mayores o más, en cualquier sentido: vertical, horizontal y diagonal. Y en ello radica el auténtico interés y habilidad del juego, con la vista puesta por un igual en conseguir alineaciones propias y en que no las logre el adversario, lo cual viene determinado por los dados sólo en
10. una parte, porque ya se ha visto cómo éstos pueden incluir dos opciones en muchos resultados, y en otras estas opciones son muchas más (casos en que interviene uno o dos 6).

- A medida que el juego avanza, las casillas se ocupan por fichas mayores, cerrando el paso a muchas tiradas que se irán perdiendo, especialmente al final del juego, ya que el jugador que no pueda situar
15. ficha, pequeña o grande, cede la tirada, como igualmente si ha agotado su cupo de fichas pequeñas por tenerlas todas ocupadas en el tablero, y no permitiendo la tirada que sitúe una ficha mayor. Pero ya se ha dicho que es posible la recuperación de fichas menores, bien sea por
20. parte del propio jugador, o bien por el adversario.

Una cantidad razonable de fichas por cada jugador puede ser de quince menores y quince mayores.

- La puntuación final puede establecerse, por ejemplo, en 3 puntos por cada alineación de tres fichas mayores, 5 puntos por las de cuatro
25. fichas, 10 puntos las de cinco. Lo cual da idea de las dificultades reales para su consecución.

- Puede ser ganador final, según acuerdo entre los jugadores, quien gane una sola partida, o quien primer alcance una determinada cantidad de puntos, o quien logre mayor suma en un número predeterminado de
30. partidas.

Se trata de un juego sumamente sencillo y ameno, en el que tiene una gran importancia la táctica en cada jugador, que habrá de dar lugar a un sinfín de posibilidades y combinaciones.

5. Cuanto se ha expuesto no ha de ser inconveniente para que el juego y los elementos que lo integran, puedan ser realizados cambiando o modificando sus condiciones, siempre que con ello no se altere su esencialidad, que se concreta en la reivindicación siguiente.

REIVINDICACIONES.

10. 1. Juego de observación, caracterizado por comprender un tablero con veinticinco casillas distribuidas regularmente en una superficie cuadrada, en cinco alineaciones, con indicaciones numéricas correlativas del uno al cinco en el exterior de cada alineación, tanto en sentido vertical como horizontal, y estando las casillas constituidas por franjas anulares en depresión, en las que son emplazables dos conjuntos de fichas por cada uno de los dos bandos participantes, todas ellas cilíndricas y con un entrante inferior, teniendo un conjunto mayor diámetro que el otro.

20. 2. Juego de observación, según la reivindicación anterior, caracterizado porque el diámetro exterior de las fichas mayores es ligeramente inferior al límite externo de las franjas anulares deprimidas, mientras el diámetro del entrante inferior en las fichas menores es ligeramente superior al límite interno de las propias franjas anulares.

25. 3. Juego de observación, según las reivindicaciones anteriores, caracterizado porque las fichas están provistas de un escalonamiento circundante en su contorno superior, permitiendo el apilamiento según sus dos tamaños, por asentamiento de la ficha superior en el escalonamiento de la inferior.

4. Juego de observación.

Todo ello, tal y como se describe y reivindica en la presente memoria, que consta de siete hojas foliadas y mecanografiadas por una sola

de sus caras, y de una hoja de dibujos que la ilustra.

Barcelona a catorce de febrero de mil novecientos ochenta.

ALFONSO EDUCATIVOS; S.A.
(ZUELSA)

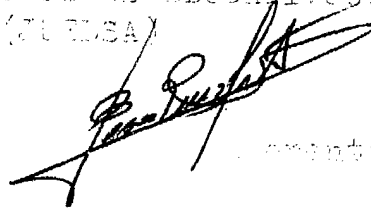

Presente



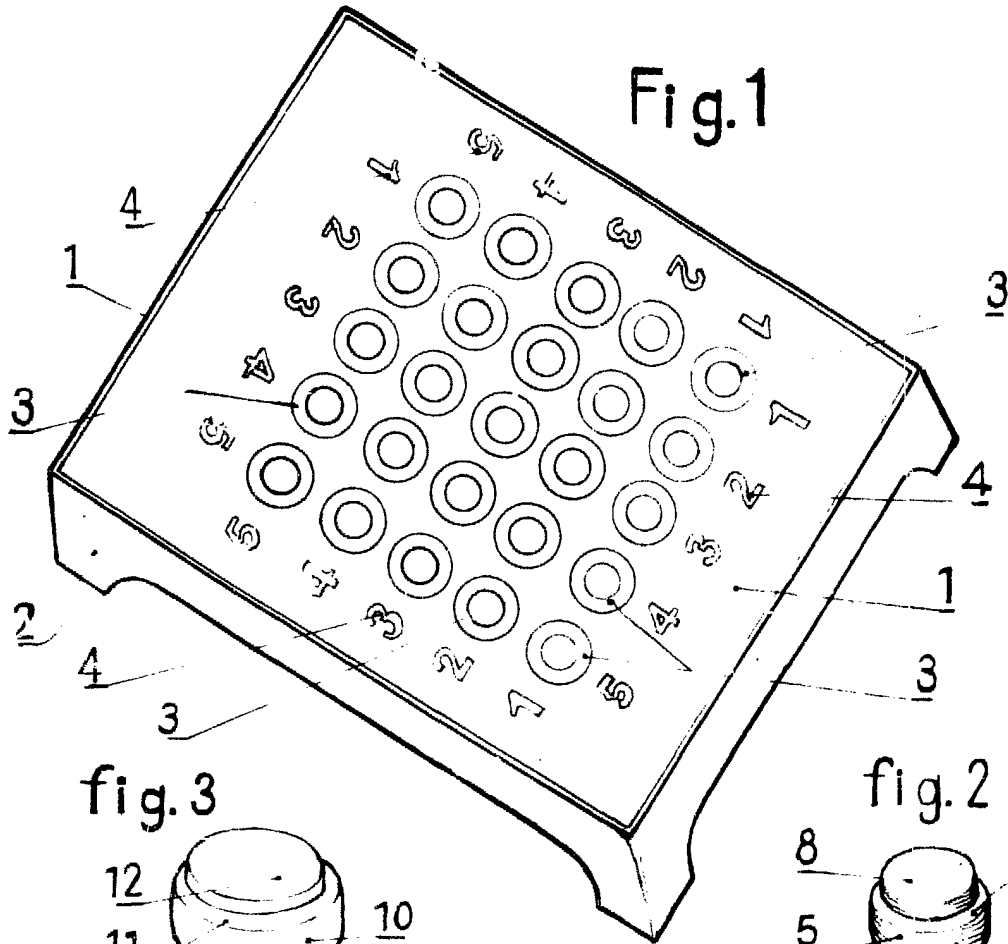

fig. 3

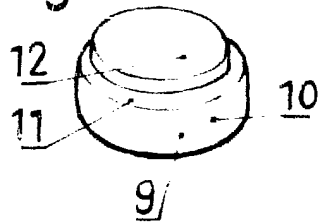

fig. 2

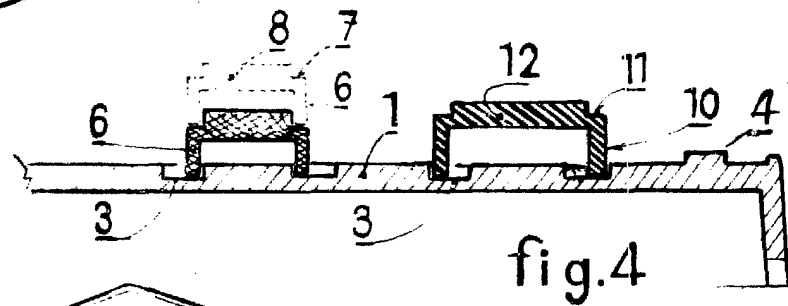
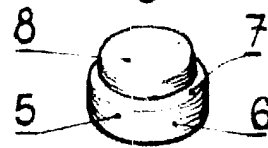

fig. 4

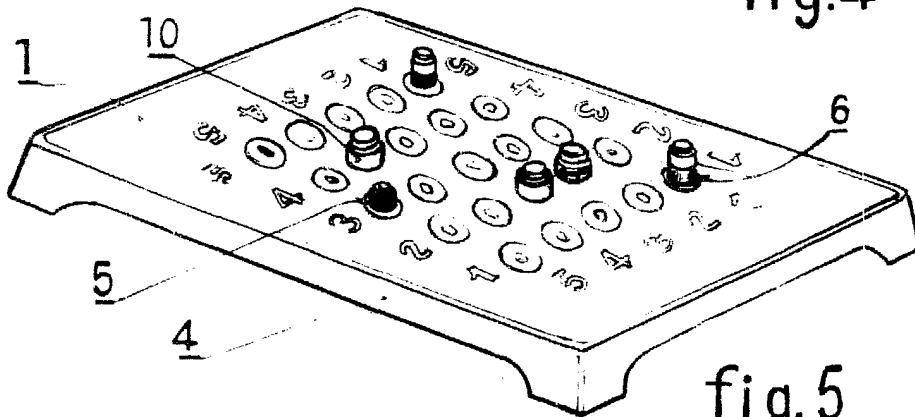

fig. 5

JUGUETES EDUCATIVOS, S.A.
(JUEDSA)

[Signature]
inventor