



ESPAÑA

19 ES 11 21 23

NUMERO	249130
FECHA DE PRESENTACION	-5 MAR. 1980

18 Y

MODELO DE UTILIDAD

17 JUN 1980

(30) PRIORIDADES:	(32) FECHA	(33) PAIS
(31) NUMERO		
--	--	--

(47) FECHA DE PUBLICIDAD	(51) CLASIFICACION INTERNACIONAL
	A63H 17/34

(54) TITULO DE LA INVENCIÓN

"Dispositivo sonoro para juguetería"

(71) SOLICITANTE (S)

LUIS CONGOST, S.A.

DOMICILIO DEL SOLICITANTE

Travesía Industrial 247, HOSPITALET DE LLOBREGAT (Barcelona)

(72) INVENTOR (ES)

--

(73) TITULAR (ES)

(74) REPRESENTANTE

M. Curell Suñol

R-1847-100

403:1000

M O D E L O D E U T I L I D A D

por VEINTE años

5. solicitado en España a favor de LUIS CONGOST, S.A., entidad española, domiciliada en Travesía Industrial nº 247, HOSPITALET DE LLOBREGAT (Barcelona), por "Dispositivo sonoro para juguetería". - - - - -

MEMORIA DESCRIPTIVA

10. La presente invención se refiere a un dispositivo sonoro para juguetería, ideado con el objeto de imitar determinados sonidos ordinarios, más especialmente los producidos por los motores de explosión, para dar una mayor sensación de veracidad en los casos en que el juguete contenga elementos motorizados, y en particular automóviles, motocicletas y similares. - - - - -

15. El expresado dispositivo se caracteriza porque está constituido por una palanca que, por una parte, se aplica sobre la cara de un disco rotativo dotado de relieves acompasados y unido a un eje acoplado a un elemento motor de un juguete y, por otra parte, tiene un resalte percutor aplicable contra la



5. parte inferior de un cuerpo hueco y ligero contenido con holgura dentro de una caja rígida, habiendo un resorte que tiende a aplicar la propia palanca contra el citado disco para que la misma ejerza oscilaciones que determinan percusiones contra el cuerpo hueco y consiguientes rebotes del mismo, cuyo cuerpo tiene la cara superior abierta, y conteniendo asimismo unas aberturas superior y laterales la referida caja, para la emisión de unos sonidos al ritmo de las oscilaciones de la palanca.

10. Otros objetos y características de la invención se irán dando a conocer en detalle a lo largo de la descripción que sigue, haciendo referencia a los dibujos ilustrativos que la acompañan. En los dibujos: - - - - -

15. Figura única, representa, con parcial seccionado, un dispositivo productor de sonidos, de aplicación en juguetes, según la invención. - - - - -

20. El dispositivo de referencia se compone de una palanca 1 que oscila por un eje 2 en un soporte 3 fijo en un basamento 4, teniendo esta palanca 1 en uno de sus extremos un dedo 5 que se aplica sobre una cara de un disco rotativo 6 dotado de unos relieves acompasados 7, estando unido el propio disco 6 a un eje 8 acoplado a un elemento motor. - - - - -

El restante brazo de la palanca 1 posee un saliente percutor 9, y habiendo un resorte 10 que obliga a la palanca a aplicarse contra el citado disco 6. - - - - -



5. La parte percutora de la palanca 1 penetra en una caja 11 por una ventanilla 12 al efecto, y estando contenido en esta caja un cuerpo hueco y ligero 13 que, en el presente caso, posee forma substancialmente cilíndrica con pliegues anulares 14 en su periferia. Este cuerpo hueco 13 posee una cara inferior cerrada 15 en la que recibe los golpes del percutor 9, y una cara superior abierta 16. - - - - -

A su vez, la caja 11 tiene una abertura superior 17 y otras aberturas laterales 18. - - - - -

10. El eje 8 del disco rotativo 6 recibe el giro de un elemento motor del propio juguete del que forma parte, de suerte que este movimiento provoca a la palanca 1 unas oscilaciones debidas a los saltos que le producen los relieves 7 de aquel disco 8. Estos movimientos de la palanca 1 se traducen en sendas percusiones del resalte 9 contra la cara inferior 15 del cuerpo hueco 13, de tal manera que este cuerpo ejecuta continuas oscilaciones verticales por rebote contra la parte superior de la caja 11. - - - - -

20. Los movimientos de vaivén del cuerpo hueco 13, dada la condición hueca del mismo y la constitución de la caja 11 como factor de resonancia, producen unos sonidos asimilados a los efectos que se tratan de alcanzar, y más especialmente el de imitación de un motor de un vehículo, o sea el del vehículo que protagoniza el juguete o forma parte del mismo. - - - - -



De la misma manera pueden alcanzarse otros tipos de sonidos que, en cada caso, se acompañan con determinados movimientos del juguete. En el presente ejemplo gráfico, el ritmo de los movimientos se obtienen por medio de los relieves 7 del disco 6, dispuestos radialmente y distanciados en regularidad, si bien en otros casos podría adoptarse otra disposición para tales relieves para conseguir otra cadencia de sonidos. Y en cuanto al tono o calidad de los sonidos, en otros casos será procedente el diseñar convenientemente la caja 11 y el cuerpo hueco para alcanzar el efecto deseado. - - - - -

Descritas convenientemente las características de la invención, se hace constar que en la misma podrán introducirse cuantas variantes de detalle pueda aconsejar la experiencia, siempre que con ello no se modifique la esencialidad de la misma. - - - - -

A los efectos consiguientes, se declaran de novedad, utilidad y propiedad para España, sus territorios y plazas de soberanía, las reivindicaciones que siguen. - - - - -

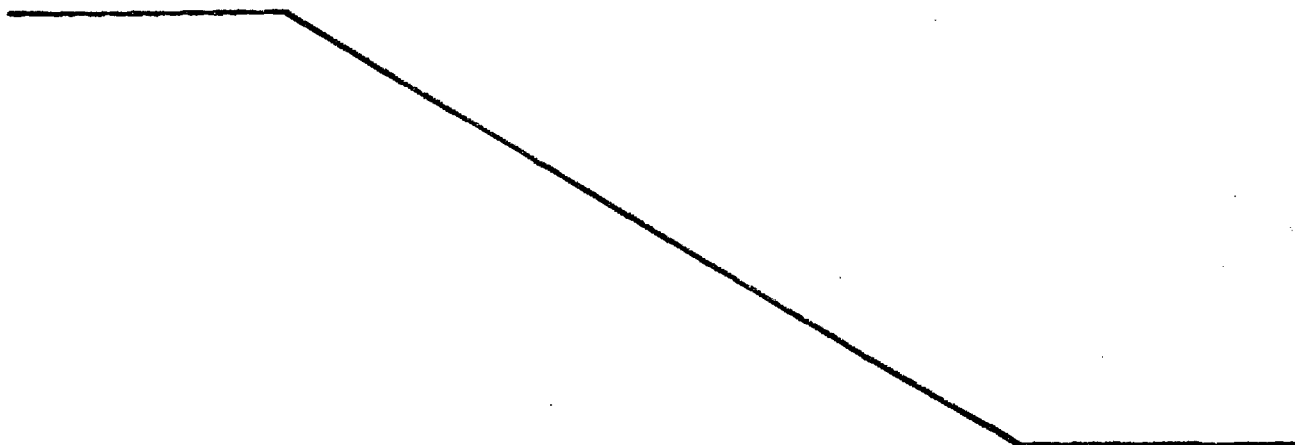

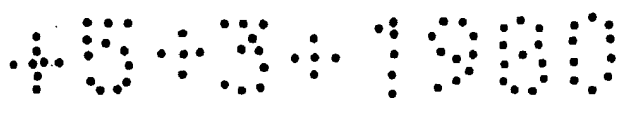

REIVINDICACIONES

1.- Dispositivo sonoro para juguetería, caracterizado porque está constituido por una palanca que, por una parte, se aplica contra la cara de un disco rotativo dotado de relieves acompasados y estando unido a un eje acoplado a un elemento motor de un juguete, y por otra parte tiene un resalte percutor aplicable contra la cara inferior de un cuerpo hueco y ligero contenido con holgura en una caja rígida, habiendo un resorte que tiende a aplicar la propia palanca contra el citado disco para que la misma ejecute oscilaciones que determinan percusiones contra el cuerpo hueco, y consiguientes rebotes del mismo, teniendo abierta este cuerpo la cara superior y presentando la caja otras aberturas para la emisión de unos sonidos al ritmo de las oscilaciones de la palanca. - - - - -

15. 2.- "DISPOSITIVO SONORO PARA JUGUETERIA". - - - - -

Todo ello conforme se describe y reivindica en la presente memoria que consta de cinco hojas, foliadas y mecanografiadas por una sola de sus caras, y de una figura que la ilustra.

MADRID - 5 MAR. 1980

A.A. M. CUREL SUÑOL

• 8 • 3 • 1 9 0 0

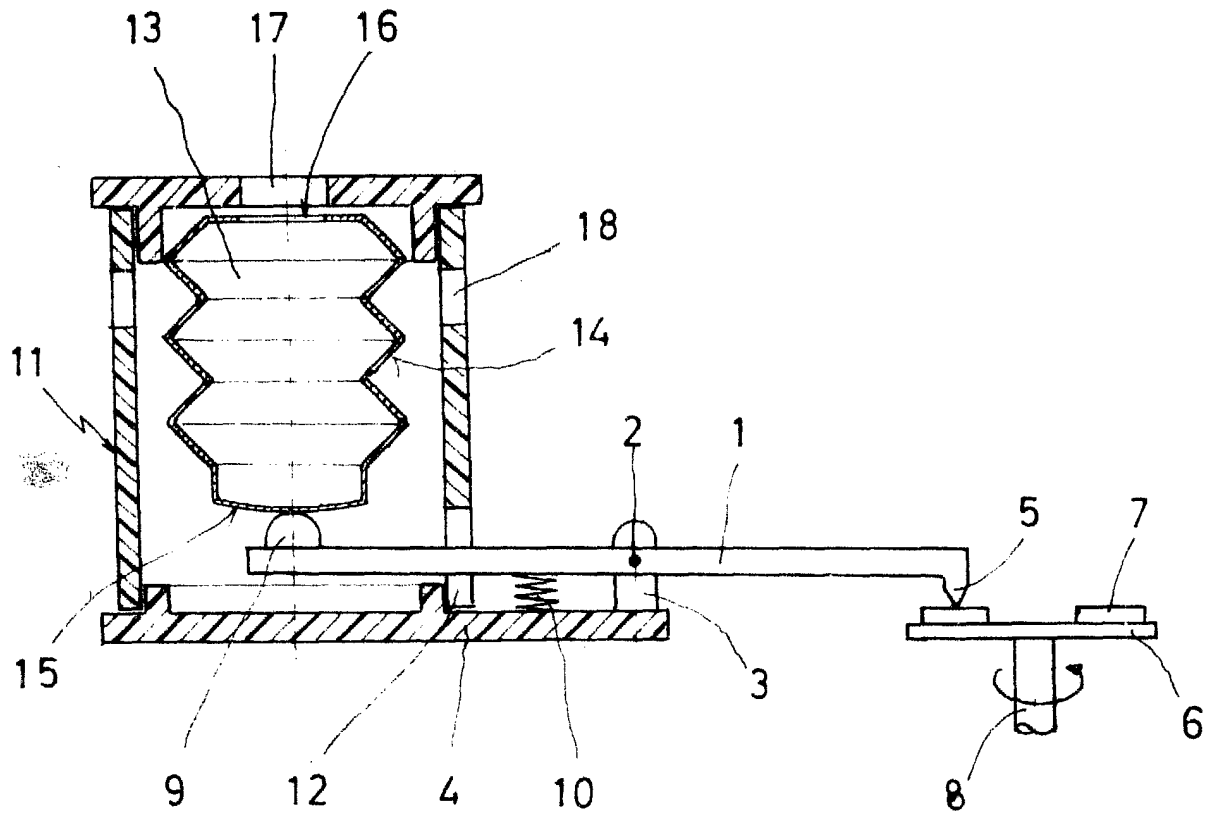

MADRID - 5 MAR. 1980

P. A. M. CURELL SUÑEZ

Curell