

AÑO 1959

Expediente núm.



249114

REGISTRO DE LA PROPIEDAD INDUSTRIAL

PATENTE DE INTRODUCCION

MEMORIA DESCRIPTIVA

que se acompaña a la solicitud de

una **PATENTE DE** INTRODUCCION por 10 años, en España

a favor de

Don José Luis GARCIA DE MEDINABELLIA Y LOPEZ DE GUERENO y
Don Carmelo VIDAURRIS LIZARRAGA, de nacionalidad

española domiciliado en San Sebastian

calle de Comercio de San Miguel núm. 9

por:

« MAQUINA PORTATIL PARA HACER CANALES Y VACIADOS EN LAS PAREDES »

Nº 14522

Agente Sr. GARCIA CABREIZO



30

249114

PATENTE DE INTRODUCCION

=====

MEMORIA DESCRIPTIVA

Sobre:

" MAQUINA PORTATIL PARA HACER CANALES Y VACIADOS EN LAS PAREDES "

Solicitantes: Don José Luis GARCÍA DE MEDINABEDIA Y LOPEZ DE GUERREO y Don Carmelo VIDAUARRE LIZARRAGA, de nacionalidad española, ambos, domiciliados en San Sebastian, tercio de San Miguel nº 9.

La presente invención que se pretende introducir en España, se refiere a una máquina para hacer canales y vaciados en las paredes para empotramientos de instalaciones eléctricas y otras aplicaciones similares.

5.

La característica principal consiste en la rapi-



24911400 AB

dez y limpieza con que realiza el trabajo y la variedad de anchuras y profundidades que se pueden conseguir.

Está compuesta esencialmente: De una carcasa o ca-

10. ja de mecanismos donde se encuentran alojadas todas las partes principales de la máquina; un motor eléctrico, una caja reductora en la que se encuentran una serie de engranes que debidamente combinados dan a la herramienta una velocidad adecuada para realizar el trabajo; un eje en el que se fijan las distintas herramientas según el trabajo a realizar, una defensa desmontable la que protege al operario del material arrancado y expulsado violentamente por la herramienta cortante.
15. una empuñadura de fácil adaptación a la mano con la que se regula la profundidad de corte y en la que se hallan debidamente colocados el interruptor y el conmutador de fácil alcance para puesta en funcionamiento, paradá o inversión de la máquina; un soporte donde se halla alojada la caja de mecanismos y permite a ésta girar para regular la profundidad de corte; en la parte superior tiene unas divisiones que sirven como referencia para la profundidad de trabajo. También en la parte superior, se halla una segunda empuñadura, la cual sirve para ejercer presión al ejecutar el trabajo. En la parte inferior y convenientemente resguardadas por unas defensas se hallan alojadas cuatro ruedecitas que facilitan el deslizamiento sobre la pared.
- 20.
- 25.
30. A fin de facilitar la comprensión de cuanto antecede se adjunta a la presente memoria un dibujo en el que se han señalado con números las distintas partes de que consta el aparato de que se trata debiendo ser tomado dicho dibujo en una forma amplia y nunca en forma restrictiva. En el dibujo,
35. los números representan: 1 enchufe, 2 conmutador, 3 interruptor, 4 ventanillas de ventilación, 5 renovador de aire, 6 tornillo de fijación, 7 defensa desmontable, 8 tuerca de fijación

249114



40. de la herramienta, 9 eje porta-herramientas, 10 caja de engranes de reducción de velocidad, 11 transmisión, 12 rueda de deslizamiento, sobre la pared, 13 motor eléctrico, 14 empuñadura de regulación de profundidad.

45. Los términos en que queda redactada la presente memoria descriptiva son cierto y fiel reflejo en lo descrito, quedando a voluntad de los concesionarios al poder variar las circunstancias de tamaño, forma y material referentes a dos distintas partes que integran el conjunto, en el cual podrá ser variado todo aquello que no suponga alteración de la esencialidad del objeto expuesto en la pasada descripción, la que deberá ser tomada en su más amplio sentido y no como una limitación de posibilidades de realización.

50.

N O T A

55. La patente de introducción, que se solicita por diez años en España y sus Colonias, de origen alemán, y fabricada por la entidad WESTA, de dicha nacionalidad, deberá recaer sobre: "MAQUINA PORTATIL PARA HACER CANALES Y VACIADOS EN LAS PAREDES", según las siguientes:

REIVINDICACIONES

60. 1ª.- máquina portátil para hacer canales y vaciados en las paredes, caracterizada por una caja de mecanismos de forma y tamaño adecuados en el interior de la cual va dispuesto un motor eléctrico relacionado directamente con un tren de engranajes reductor de velocidad, cuyo eje de salida lleva acoplamiento apropiado para fijación de una herramienta circular de corte la cual gira en el interior de una defensa desmontable que tiene abierta la parte de trabajo y que va convenientemente fijada a la carcasa exterior.

65.

2ª.- máquina portátil para hacer canales y vaciados en las paredes, según la primera reivindicación, caracterizada porque la carcasa exterior dispone de un soporte que

249114



70. contiene a la caja de mecanismos, la cual gira sobre el fin de regular la profundidad del corte, de acuerdo a un índice de divisiones que referencia visiblemente dicha profundidad y que va dispuesto al exterior, en la parte superior.

75. 3ª.- Máquina portátil para hacer canales y vaciados en las paredes, según las reivindicaciones anteriores, caracterizada porque la carcasa exterior es solidaria de dos empuñaduras, una superior, para ejercer presión sobre la pared, y otra posterior, para sosten y manejo de la máquina, que regula la profundidad de corte y que lleva acoplados el interruptor y el conmutador eléctricos que, respectivamente, ponen en marcha o paran el motor, o bien invierten el sentido de giro del rotor del mismo y, por tanto, del reductor de velocidad y, finalmente, de la herramienta.

85. 4ª.- Máquina portátil para hacer canales y vaciados en las paredes, según las precedentes reivindicaciones, caracterizada porque, la carcasa exterior lleva en su parte inferior cuatro ruedecillas en giro loco que asientan sobre la pared a trabajar y que permiten el fácil desplazamiento de la máquina sobre ella.

90. 5ª.- "MÁQUINA PORTÁTIL PARA HACER CANALES Y VACIADOS EN LAS PAREDES".

Según queda sustancialmente descrito en la presente memoria descriptiva, que consta de cuatro hojas escritas a máquina por una sola cara y dibujo.

Madrid, 30 de Abril de 1959

D. José Luis GARCIA DE MEDINABALLIA Y LOPEZ GUERENO

D. Carmelo VIDAURRE BIZARRAGA.

F.F.

D. JOSE LUIS GARCIA DE MEDINABEITIA Y LOPEZ DE QUEREÑO
D. CARMELO VIDAURRE LIZARRAGA.

Hoja única



30

249114

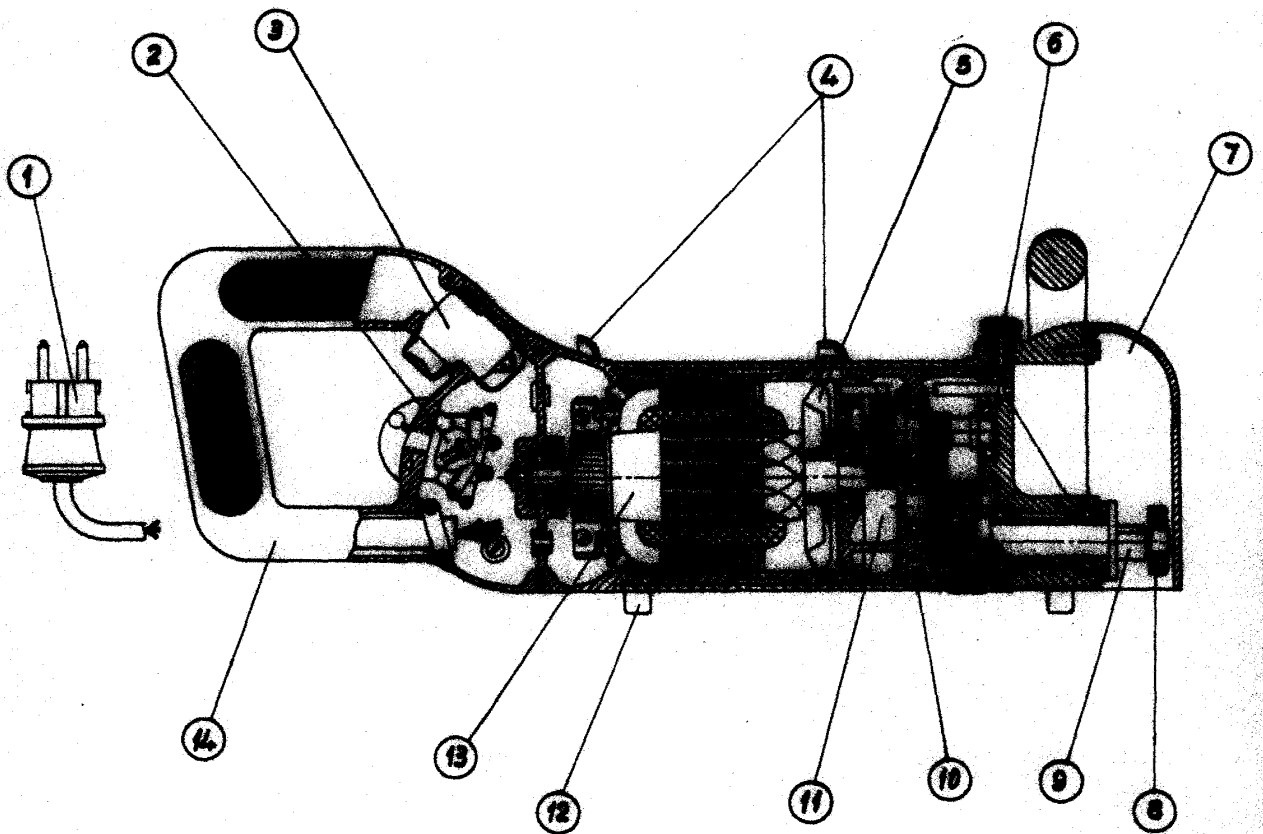

[Handwritten signature]

Escala variable

Madrid a 30 de Abril 1959