



ESPAÑA

10 ES	11	NUMERO	16 Y
	21	249.099	
	22	FECHA DE PRESENTACION	
		14.2.1980	

MODELO DE UTILIDAD

1 JUL. 1980

30 PRIORIDADES:	32 FECHA	33 PAIS
31 NUMERO		

47 FECHA DE PUBLICIDAD	51 CLASIFICACION INTERNACIONAL
	F16 M 11/20

54 TITULO DE LA INVENCIÓN
"PLATAFORMA RODANTE PERFECCIONADA"

71 SOLICITANTE (S)
D. ANTONIO ESTOPIÑA CELMA

DOMICILIO DEL SOLICITANTE
BARCELONA, Travesera de las Corts, 251

72 INVENTOR (ES)

73 TITULAR (ES)

74 REPRESENTANTE
D. MANUEL DE RAFAEL GARCIA

MEMORIA DESCRIPTIVA

El presente modelo de utilidad se refiere a una plataforma rodante perfeccionada, del tipo lineal que comprende dos brazos acoplados telescópicamente y fijables, los cuales  
5 están provistos de ruedas en sus extremos libres y están destinados preferiblemente a la sustentación de aparatos electrodomésticos, como cocinas, lavadoras y lavavajillas para  
10 facilitar el desplazamiento de tales aparatos principalmente con fines de limpieza y reparaciones.

Las plataformas rodantes en general conocidas del indicado tipo presetan el inconveniente de que su desplazamiento con el aparato  
15 dispuesto encima es tan sólo posible en dirección recta por lo que, cuando es necesario obtener el giro de dichas plataformas para desplazarlas lateralmente, es obligatorio  
20 levantarlas por su extremo delantero o efectuar maniobras equivalentes muy molestas, siempre a base de pesados esfuerzos físicos, con la agravante de que en muchos casos no es posible lograr dicho desplazamiento lateral por impedirlo el reducido espacio de que se dispone  
25 en los lugares, generalmente cocinas, rincones en galerías y zonas similares, donde se ubican las plataformas con el aparato soportado por

las mismas.

Con los trenes de rodaje para soportes rodantes del tipo lineal objeto de los modelos de utilidad núms. 242.115 y 242.170 se intentó por parte del solicitante resolver los problemas expuestos que fueron solucionados sólo parcialmente porque en dichos trenes de rodaje la disposición es tal que no permite más que un giro angular limitado de las ruedas, con la desventaja de que dicha disposición resulta industrialmente complicada y cara.

Las referidas deficiencias han sido solventadas con la plataforma rodante perfeccionada objeto del modelo actual que se caracteriza porque, al menos uno de los brazos, en su zona extrema libre ensanchada, comprende la disposición de ruedas autoorientables de apoyo montadas directamente al brazo por medio de sendos soportes, con lo que se obtiene una base de apoyo estable, a la vez que se posibilita el desplazamiento lateral del soporte en cualquier dirección.

Con el fin de facilitar la explicación, se acompaña a la presente memoria descriptiva una hoja de dibujos en la que se ha representado un caso práctico de realización el cual se cita solo a título de ejemplo no limitativo del alcance del presente modelo de utilidad.

En dichos dibujos:

La figura 1 es una vista en planta fragmentada de los brazos telescópicos de un lateral de la plataforma.

5 La figura 2 corresponde a una vista en sección considerada a mayor escala por la línea II-II de la figura 1.

10 La figura 3 es una vista en alzado, asimismo a mayor escala, considerada según la flecha -III- de la figura 1.

De acuerdo con los dibujos, la plataforma rodante perfeccionada que se describe consta, en cada lateral, de dos brazos -1- y -2- de sección en U invertida acoplados y guiados telescópicamente, el primero de los cuales presenta una rendija longitudinal -3- que juega en un tornillo -4- dispuesto a través del brazo -2- y de una placa -5- que mediante una tuerca de dicho tornillo es aplicada contra la cara interna superior del brazo -1- para inmovilizar ambos brazos en una posición de extensión de acuerdo con la longitud necesaria.



25 En el extremo libre, el brazo -1- presenta una zona ensanchada -1a- en la que están dispuestas, debidamente separadas entre sí para un adecuado apoyo, dos ruedas autoorientables -6- cuyas horquillas -7-

están montadas giratorias en dobles platillos  
-8- sujetos mediante un remache -9- a dicha  
zona ensanchada -1a-. Dichas ruedas hacen  
posible el desplazamiento de la plataforma  
5 en todas direcciones para el deseado traslado  
del aparato o cuerpo sostenido, en combinación  
con ruedas múltiples montadas en el extremo  
libre del brazo -2- sobre un eje -10-, cuyas  
ruedas son inmovilizables para mantener la  
10 posición elegida de la plataforma con ayuda  
de un dispositivo de freno consistente en un  
disco (no visible pero fácilmente imaginable)  
giratorio en la cara superior interna del  
citado extremo libre del brazo -1-, cuyo disco  
15 está dotado de una empuñadura radial de  
accionamiento -11- y de dos embuticiones  
salientes arqueadas diametralmente opuestas  
que se aplican a presión selectivamente contra...  
la periferia de las indicadas ruedas.

20 En sus extremos libres, los brazos  
-1- y -2- presentan sendas placas superiores  
-12- y -12'- provistas de tetones -13- intro-  
ducidos a presión a través de orificios de  
dichos extremos de los brazos, en los que así  
25 quedan sujetas dichas placas, las cuales tienen  
una superficie superior grabada que evita el  
deslizamiento del aparato o cuerpo dispuesto  
encima.

Se comprende que la solución del brazo -1- con sus ruedas autoorientables, también puede aplicarse al brazo -2-, con lo que la plataforma gana en movilidad precisando menos espacio para sus desplazamientos angulares.

El modelo, dentro de su esencialidad, puede ser llevado a la práctica en otras formas de realización que difieran solo en detalle de la indicada únicamente a título de ejemplo, a las cuales alcanzará igualmente la protección que se recaba. Podrá, pues, fabricarse esta plataforma en cualquier forma y tamaño, con los medios y materiales más adecuados y los accesorios más convenientes por quedar todo ello comprendido en el espíritu de las siguientes reivindicaciones.

20

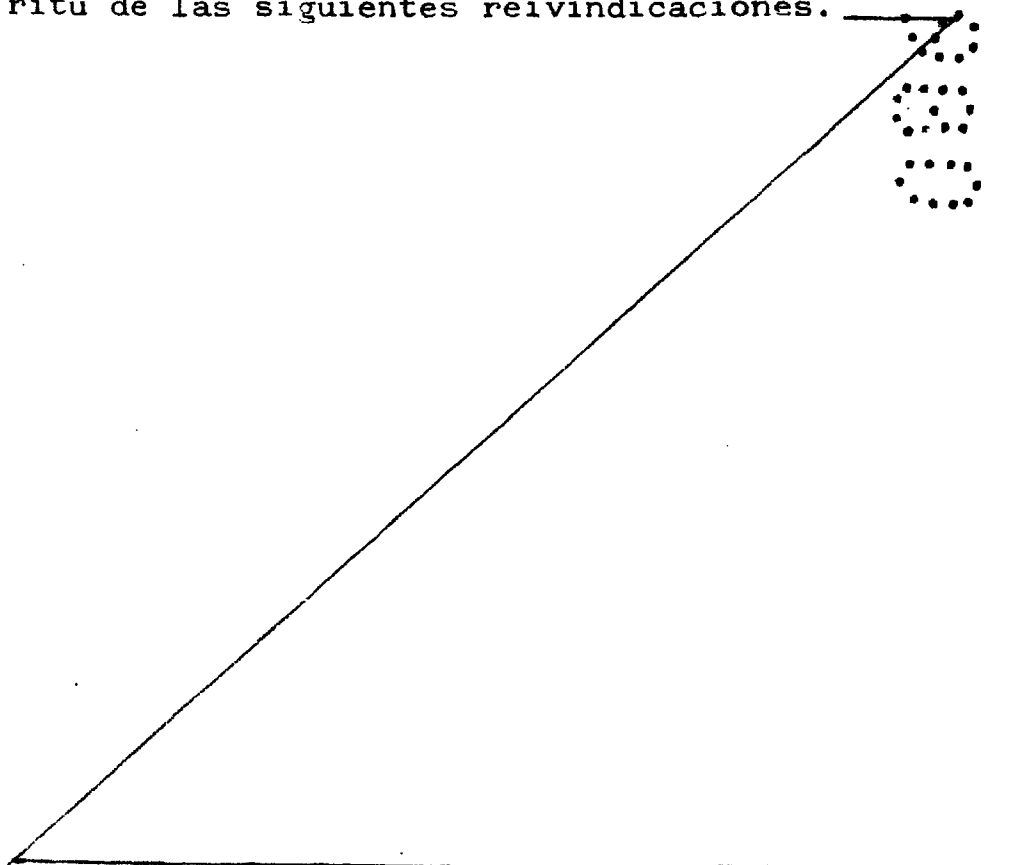

REIVINDICACIONES

Se reivindica como objeto del presente modelo de utilidad:

5 1.- Plataforma rodante perfeccionada, del tipo lineal que comprende dos brazos acoplados telescópicamente y fijables, los cuales presentan ruedas en sus extremos libres, c a r a c - t e r i z a d a esencialmente porque al menos uno de los brazos, en su zona extrema libre  
10 ensanchada, comprende la disposición de ruedas autoorientables de apoyo montadas directamente al brazo mediante sendos soportes, formando con ello una base de apoyo estable que a la vez permite el desplazamiento lateral del soporte.

15 2.- PLATAFORMA RODANTE PERFECCIONADA.

Consta la presente memoria descriptiva de siete hojas mecanografiadas y una lámina de dibujos.

Barcelona, 14 de Febrero 1980

ANTONIO ESTOPIÑA CELMA

p.a.

A handwritten signature in black ink is written over a circular stamp. The signature is cursive and appears to read 'Antonio Estopiña Celma'. The stamp is partially obscured by the signature and contains some illegible text.

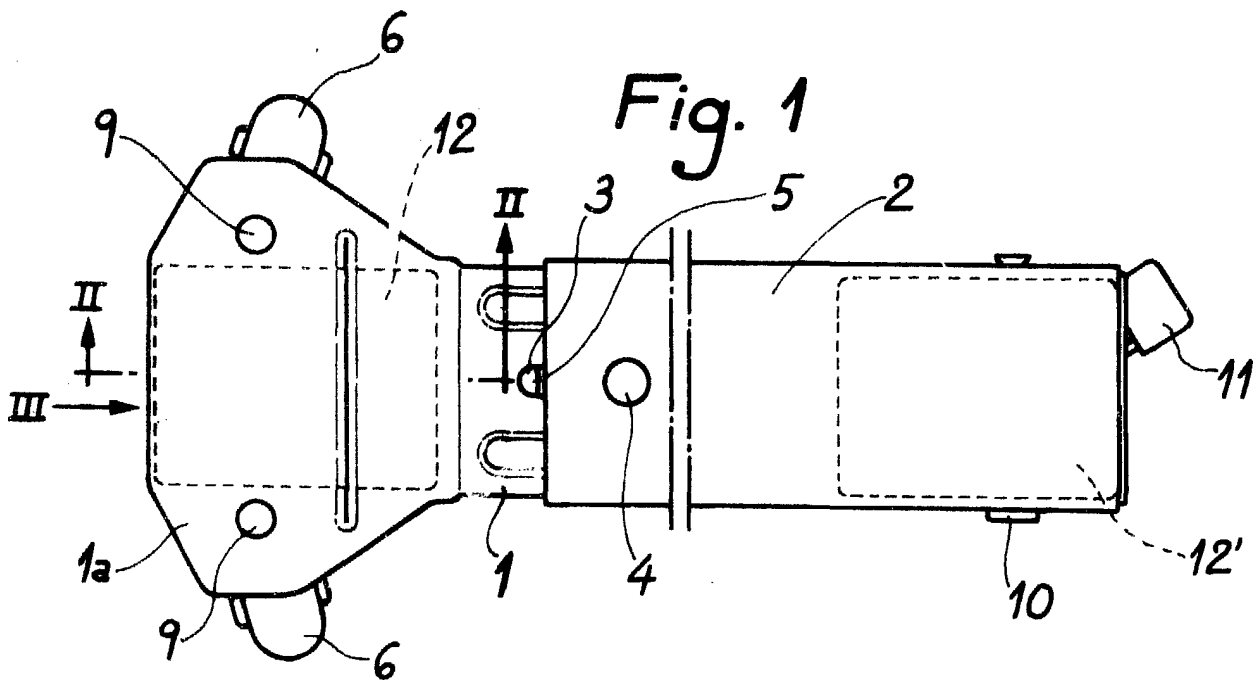

Fig. 1

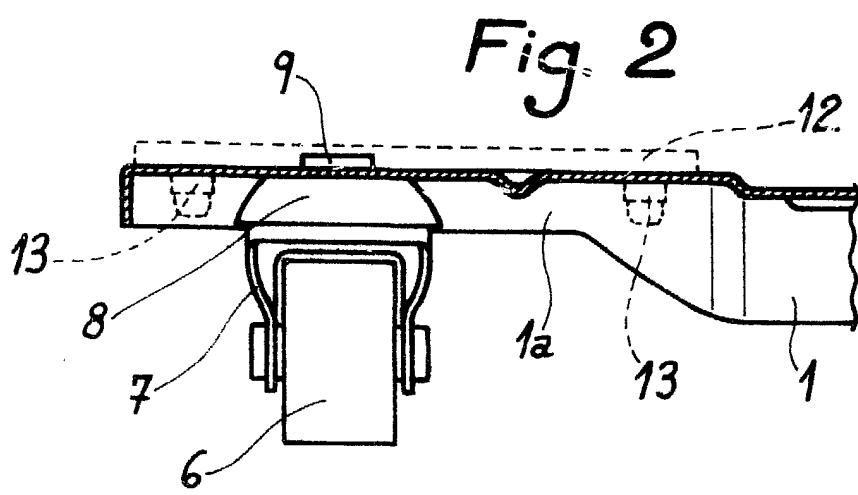

Fig. 2

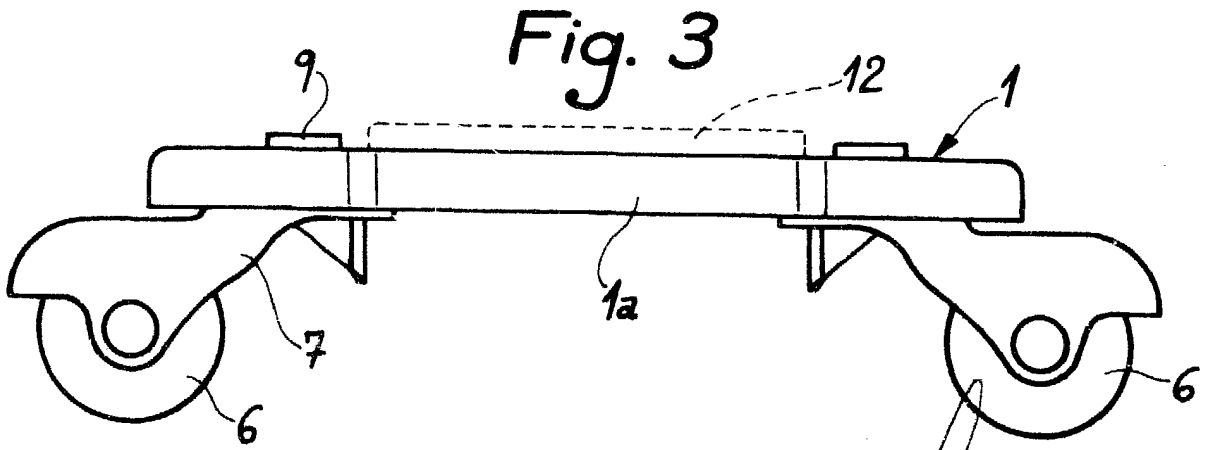

Fig. 3

Barcelona, 14 Febrero 1980  
MANUEL DE RAFAEL  
P.R. *Manuel*

Escala variable.