

**MINISTERIO DE INDUSTRIA Y ENERGIA**

Registro de la Propiedad Industrial



ESPAÑA

(19) ES	(11) NÚMERO <b>249072</b>	(10) Y
(21)	(22) FECHA DE PRESENTACION	

**MODELO DE UTILIDAD**

1 JUN 1962

(30) PRIORIDADES:	(31) NUMERO	(32) FECHA	(33) PAIS
-------------------	-------------	------------	-----------

(47) FECHA DE PUBLICIDAD	(51) CLASIFICACION INTERNACIONAL <b>B65H 45/02</b>
--------------------------	---

(54) TITULO DE LA INVENCIÓN

**" NUCLEO PARA ALMACENADO DE BANDAS LAMINARES CONTINUAS "**

(71) SOLICITANTE (S)

**D. José BOSCH FARRES**

DOMICILIO DEL SOLICITANTE

**Sorella, 13 SABADELL (Barcelona)**

(72) INVENTOR (ES)

**El propio solicitante.**

(73) TITULAR (ES)

(74) REPRESENTANTE

**D<sup>a</sup> Matilde LLORT GERONES**

El presente Modelo de Utilidad se refiere a un núcleo para almacenado de bandas laminares continuas que presenta la ventaja de tener unos testers que a la vez de ser ligeros, dan una adecuada resistencia al conjunto tanto en el aspecto de formar un cuadro rígido como en el de no ser afectado por choques directos.

El núcleo está caracterizado por presentar unos testers de material moldeado o inyectado, cada uno de los cuales presenta su cara exterior en forma de rectángulo con lados menores convertidos en semicírculos. Las paredes laterales del testero forman una caja alargada abierta hacia el interior, cuyas caras laterales rectangulares mayores forman las caras planas del testero, mientras que los lados menores adoptan la forma de superficies exteriormente cóncavas que limitan las zonas extremas del testero que son de menor altura.

De la zona de los extremos del testero de menor altura que las caras rectangulares del compartimiento central, sobresalen unos tetones huecos de diámetro menor que el del perfil redondeado del extremo del testero y que el de la concavidad de perfil circular de los laterales del compartimiento central. La anchura del escalón plano anular que queda contorneando el tetón cilíndrico, se corresponde con el espesor de los travesaños tubulares, en cuyas bocas terminales se enchan los tetones del testero produciéndose el encaje de seguridad al quedar parte de la superficie tubular del travesaño ajustada entre la superficie lateral exterior del tetón y la superficie cóncava de la cara del compartimiento central. Es-

ta sujeción se completa mediante unión con adhesivos o similares.

30 Los travesaños paralelos con extremos enchufados en los tetones de los testers de cada extremo del núcleo, se unen mediante uno o mas transversales paralelos a los testers, determinando la adecuada rigidez del conjunto y facilitando el forrado exterior del núcleo.

35 En la hoja gráfica adjunta y a título de ejemplo se representa un caso de realización práctica del núcleo para almacenado de bandas laminares continuas, objeto del presente modelo de utilidad.

40 La figura 1 representa la vista en planta de la pieza testero moldeada o inyectada, cuya vista en alzado lateral se ve en la figura 2. La figura 3 muestra la vista parcial del extremo del núcleo con el forro parcialmente levantado. La figura 4 es una vista en alzado frontal del testero del núcleo de la figura 3, cuyo corte por AB se advierte en la figura 5.

45 Siguiendo los dibujos se advierte la pieza moldeada o inyectada del testero que presenta en una cara de sus extremos los salientes cilíndricos que sobresalen de la mitad de la altura del testero. Los salientes cilíndricos huecos -1- son de menor diámetro que el ancho del testero, con lo que se forma un resalte perimetral -2- alrededor de los salientes -1- y a partir de la altura media del testero que corresponde a la zona -3-.

55 El resto de los lados mayores del testero en planta presenta unas pestañas sobresalientes -4- hasta la altura de los salientes -1-. Esta pestaña saliente por los dos lados ma

yores es continua ya que los extremos de dichos lados se enlazan con dos pestañas exteriormente cóncavas -5-, entre las cuales y la superficie exterior del saliente cilíndrico hueco queda el espacio -6- para el ajuste del travesaño tubular -7- correspondiente, en cuya boca se introduce el saliente de menor diámetro -1-. Los extremos de cada testero son redondeados. Cuando los travesaños -7- son bastante largos se da rigidez al conjunto mediante unas uniones -8- paralelas al testero que unen los travesaños por debajo de la envolvente -9- del núcleo que normalmente es de papel. La parte interior limitada por los laterales -4-, las caras cóncavas -5- y el fondo -10- del testero es hueca. Entre este fondo -10- y las paredes interiores de los laterales -4- se establecen nervios de refuerzo -11- de mayor o menor altura.

70 Se fabricará el núcleo para almacenado de bandas laminadas continuas, objeto del presente Modelo de Utilidad, con los materiales apropiados a sus elementos componentes pudiendo variar su forma, acabado, dimensiones y cuantos detalles no alteren, cambien o modifiquen su esencialidad.

- R E I V I N D I C A C I O N E S -

75 1ª.- Núcleo para almacenado de bandas laminares continuas, ca  
racterizado por presentar unos testers de material moldeado  
o inyectado cada uno de los cuales presenta su cara exterior  
en forma de rectángulo con lados menores convertidos en semi-  
80 círculos. Las paredes laterales del testero forman una caja -  
alargada abierta hacia el interior, cuyas caras laterales rec  
tangulares mayores forman las caras planas del testero, mien  
tras que los lados menores adoptan la forma de superficies ex  
teriormente cóncavas que limitan las zonas extremas del teste  
ro que son de menor altura.

85 2ª.- Núcleo para almacenado de bandas laminares continuas, se  
gún reivindicación primera, caracterizado porque de la zona de  
los extremos del testero de menor altura que las caras rectan  
90 gulares del compartimiento central, sobresalen unos tetones  
huecos de diámetro menor que el del perfil redondeado del ex  
tremo del testero y que el de la concavidad de perfil circun  
lar de los laterales del compartimiento central. La anchura -  
del escalón plano anular que queda contorneado el tetón cilín  
drico, se corresponde con el espesor de los travesaños tubula  
res en cuyas bocas terminales se enchufan los tetones del tes  
95 tero, produciéndose el encaje de seguridad al quedar parte de  
la superficie tubular del travesaño ajustada entre la superfi  
cie lateral exterior del tetón y la superficie cóncava de la  
cara del compartimiento central. Esta sujeción se completa me  
diante unión con adhesivos o similares.

100 3ª.- Núcleo para almacenado de bandas laminares continuas, se  
gún reivindicaciones anteriores, caracterizado porque los tra

105 vesañs paralelos con extremos enchufados en los tetones de -  
los testers de cada extremo del núcleo, se unen mediante uno  
o mas transversales paralelos a los testers; determinando la  
adecuada rigidez del conjunto y facilitando el forrado exte-  
rior del núcleo.

107 4ª.- Núcleo para almacenado de bandas laminares continuas.  
Consta la presente memoria descriptiva de seis hojas foliadas  
escritas por una sola cara.

Barcelona, 29 de Febrero 1.980

P. A.

M. LLORT

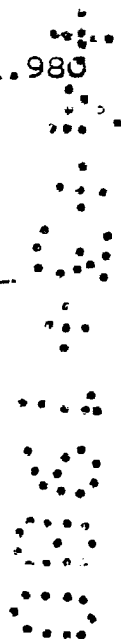



FIGURA 1



FIGURA 2

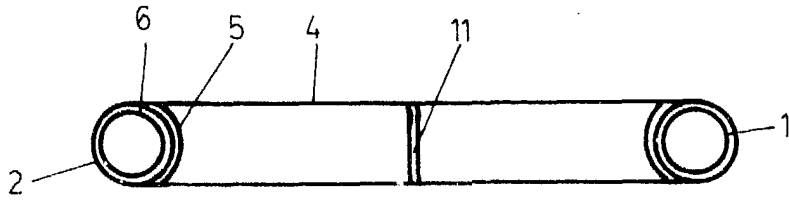

FIGURA 3

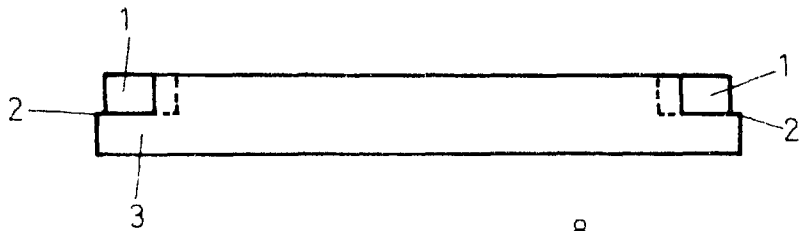

FIGURA 4

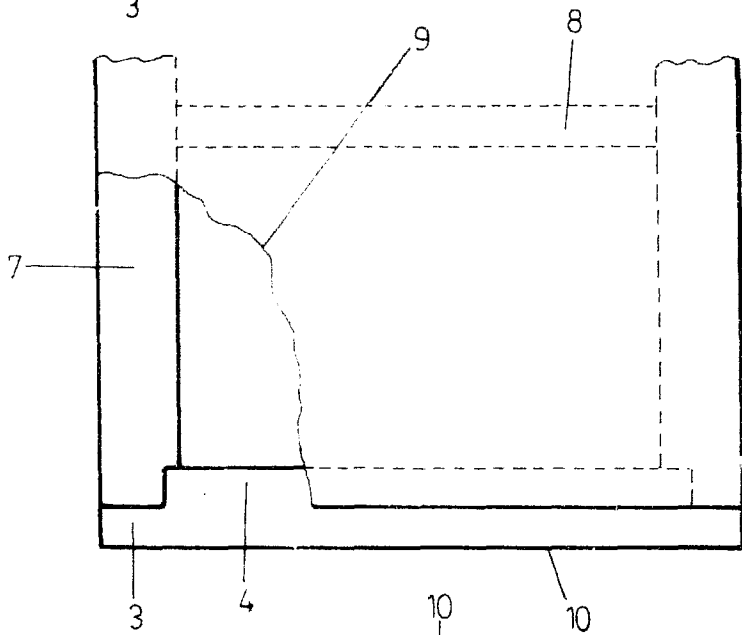

FIGURA 5

BARCELONA 29 DE Febrero DE 1980

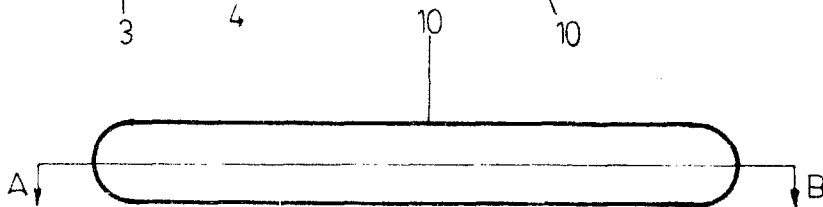
P. A.

M. LLORT

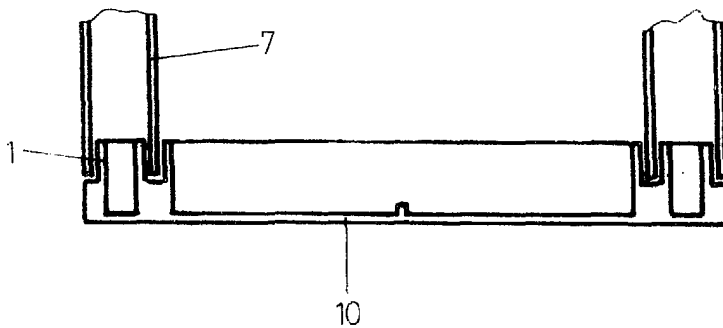
A handwritten signature in black ink, appearing to be 'M. Llort', is written over the printed name.