

AÑO 1.959

Expediente núm. ....



249062

**REGISTRO DE LA PROPIEDAD INDUSTRIAL**

249062

**PATENTE DE I N T R O D U C C I O N**

**MEMORIA DESCRIPTIVA**

*que se acompaña a la solicitud de*

una **PATENTE DE INTRODUCCION** por 10 años, en España

*a favor de*

DON JACK BAEBLER WALDER, de nacionalidad

suiza domiciliado en MANLLEU (Barcelona)

calle de San Antonio núm. 2

*por:*

« PERFECCIONAMIENTOS EN LOS LIMPIADORES NEUMATICOS, APLICABLES  
A MAQUINARIA DE HILATURA Y TEXTIL »

Nº 13670

Agente Sr. JAIME ISERN MIRALLES.



249062

P A T E N T E  
DE  
I N T R O D U C C I O N

por "PERFECCIONAMIENTOS EN LOS LIMPIADORES NEUMATICOS, APLICABLES A MAQUINARIA DE HILATURA Y TEXTIL", a favor de DON JACK BAEBLER WALDER, de nacionalidad suiza, domiciliado en MANLLEU (Barcelona), calle de San Antonio, núm 2.

= . =

MEMORIA DESCRIPTIVA

La presente invención, practicado con éxito en el extranjero, se refiere a unos perfeccionamientos en los limpiadores neumáticos, aplicables a maquinaria de hilatura y textil.

5. Son conocidos ya los aparatos limpiadores neumáticos o sea a chorro de aire que se aplican especialmente a las máquinas de hilar continuas, mecheras, peinadoras y también a los telares, y que consisten en un cuerpo o cárter que lleva un motor en que va acoplado un ventilador y que este cárter
10. tiene unidas unas toberas por las que sale el aire que limpia

2 - 249062 29



de polvo y desperdicios la máquina, y al mismo tiempo van provistos de un medio tractor adjunto a dicho cuerpo o cárter provisto de ruedas accionadas por el mismo motor del ventilador y que permiten un movimiento de traslación del aparato por medio de carriles adaptados a la parte superior de la máquina, efectuando la limpieza en todas sus partes. El motor recibe la corriente de los carriles, a baja tensión.

- 5.
- Los perfeccionamientos, objeto de la presente invención, de estos aparatos, consiste en que el motor que acciona el ventilador que envía aire a las toberas, lleva acoplado al mismo eje y en la parte superior las palas de otro ventilador, que pueden formar cuerpo con las del ventilador inferior, y que da aire a la zona situada encima de la máquina, limpiando así de polvo y desperdicios el aire de esta zona.
- 10.
- 15.
- La carcasa que cubre este segundo ventilador tiene un movimiento lento de rotación que le permite por las dos bocas de salida de aire repartirlo en todas direcciones, al mismo tiempo que el aparato recorre la máquina en movimiento de traslación sobre los carriles.

- 20.
- Este movimiento de rotación de la carcasa se consigue por una transmisión en cable o engranaje del eje de las ruedas motoras a una polea y ésta a su vez por correa lo transmite a la carcasa.

- 25.
- También afecta la presente invención, al sistema de inversión del movimiento de traslación, que consiste en que el eje de las ruedas motoras está dividido en tres partes, dos de las cuales van unidas a su rueda respectiva, la que mediante un engranaje reciben el movimiento del motor, una directamente y la otra por intermedio de un piñón de engrane loco; la parte central por medio de un botón que desliza por
- 30.



295  
249062

una canal de la misma, se acopla a uno u otro eje de las ruedas, cuando dicho botón es movido por recibir mediante un sistema de palancas la presión de un dispositivo colocado entre los railes de la vía. Afecta la invención en que la toma de corriente de los railes de las vías por un polo se efectúa a través de las ruedas motoras y de una rulina anexa, y el otro polo por una rueda loca que recorre el tercer rail.

5.

Para facilitar la explicación, se acompaña a la presente memoria una lámina de dibujos en la cual se ha representado un caso de realización que se cita únicamente a título de ejemplo.

10.

En el dibujo :  
la figura 1, representa una vista en planta del aparato,  
la figura 2, representa una sección diametral en alzado,  
la figura 3, representa el dispositivo que está fijado entre los railes para actuar sobre el mecanismo inversor,  
la figura 4, representa una sección horizontal en la que se detalla el mecanismo inversor y la toma de corriente,  
la figura 5, representa una vista de frente de una parte del aparato en el que se ve el juego de palancas del mecanismo inversor, y  
la figura 6, representa un detalle del mecanismo inversor.

15.

Los perfeccionamientos del presente invento consisten en que en el eje del motor 1, van montadas las palas 2, que por la forma que indica el dibujo forman dos ventiladores, uno en la parte inferior del aparato que da salida del aire por las toberas 3 y 3<sub>1</sub> y el otro en la parte superior con la

20.

25.

30.

30.

249062

29



salida de aire por 4 y 4<sub>1</sub>, y las entradas de aire son respectivamente 5 y 5<sub>1</sub>. El ventilador superior es el perfeccionamiento que permite dar aire en la zona superior de la máquina. A fin de que el chorro de aire vaya variando con el movimiento de traslación del aparato, se consigue por medio del cable o engranaje transmisor 6, que actúa sobre la polea 7, y que por medio de la correa 8, mueve la carcasa 9, que cubre el ventilador superior.

5. En la figura 4, se ve el mecanismo den engrane del motor a los ejes de las ruedas motoras una de ellas 10, engrana directamente y la otra 11, por medio del piñón loco 12, dando la inversión del movimiento según la parte central del eje 13, se acopla a uno u otro eje de las ruedas.

10. El movimiento de la parte central se efectúa por medio del botón 14, figura 6, que gira alrededor del eje 15, y que va unido solidariamente a los brazos 16, figura 5, y estos brazos de palanca se mueven en un sentido u otro según reciban la presión del dispositivo 17, que actúa sobre ellos por mediación de las piezas 18 y 19 según convenga que sea el sentido del movimiento de traslación. Este sistema de inversor es otro de los perfeccionamientos, así como la toma de corriente tal como se indica en la figura 4, en la que se ve que un polo de la corriente 20, lo toma de los railes 21 y 22, por mediación de las ruedas motoras 23 y 24 y de las rulinas 25 y 26, y el otro polo 27 lo toma del rail 28, por medio de la rueda loca 29, consiguiéndose de esta forma que no haya chispas entre los railes y los dispositivos de toma de corriente.

15. La invención, dentro de su esencialidad, puede ser llevada a la práctica en otras formas de realización que di-



249062

fieran en detalle de las indicadas a título de ejemplo en la descripción, a las cuales alcanzará igualmente la protección que se recaba. Por lo expuesto podrá la invención ser realizada en cualquier forma y tamaño, empleando para su fabricación los materiales más adecuados y aplicada a las máquinas textiles en general, por quedar todo ello comprendido dentro del espíritu de las reivindicaciones.

= . =

N O T A

Hecha la descripción del presente invento, se declara como no divulgado ni practicado en España lo comprendido en las siguientes reivindicaciones :

1. Perfeccionamientos en limpiadores neumáticos aplicables a maquinaria de hilatura y textil, caracterizados esencialmente porque el motor que mueve el ventilador que proyecta el chorro de aire por las toberas sobre la máquina, mueve al propio tiempo con el mismo eje otro ventilador colocado en la parte superior que proyecta el aire en la zona encima de la máquina, y que por una transmisión de cable o engranaje desde el eje de las ruedas motoras del mecanismo de traslación, mueve la carcasa que cubre el ventilador superior variando la dirección de la salida del chorro de aire al mismo tiempo que el aparato efectúa el recorrido.

2. Perfeccionamientos según las reivindicación 1, en que las palas del ventilador superior y las del inferior forman un solo cuerpo.

3. Perfeccionamientos en limpiadores neumáticos se



249062

gún la reivindicación 1, que se caracterizan porque el mecanismo inversor del movimiento de traslación del aparato, está constituido por el eje motor de las ruedas para el movimiento de traslación, el cual está dividido en tres partes, dos de ellas acopladas a su rueda respectiva y que mediante mecanismo de engrane reciben el movimiento del motor, una directamente y la otra por intermedio de un piñón loco; y la parte central del eje se acopla a uno u otro eje de las ruedas según actúe un botón que desliza por una canal que tiene esta parte central del eje, y que dicho botón es movido por medio de un mecanismo de palanca, que actúa cuando uno de los extremos de ésta recibe la presión de un dispositivo colocado entre los railes de la vía.

4. Perfeccionamientos en limpiadores neumáticos, según las reivindicaciones anteriores, que se caracterizan por que la toma de la corriente eléctrica de la vía, uno de los polos lo efectúa al mismo tiempo a través de las ruedas motoras y de unas rulinas anexas, y el otro polo por una rueda loca que recorre el tercer rail de la vía.

5. Perfeccionamientos en limpiadores neumáticos aplicables a maquinaria de hilatura y textil.

Según se describe y reivindica en la presente memoria, que consta de seis hojas foliadas, escritas a máquina por una sola cara y acompañadas de una lámina doble de dibujos.

Madrid, a 29 de abril de 1.959

JACK BAEBLER WALDER

p. a.

JAVIER ISEKIN MIRALLAS

N/.ag.

249082

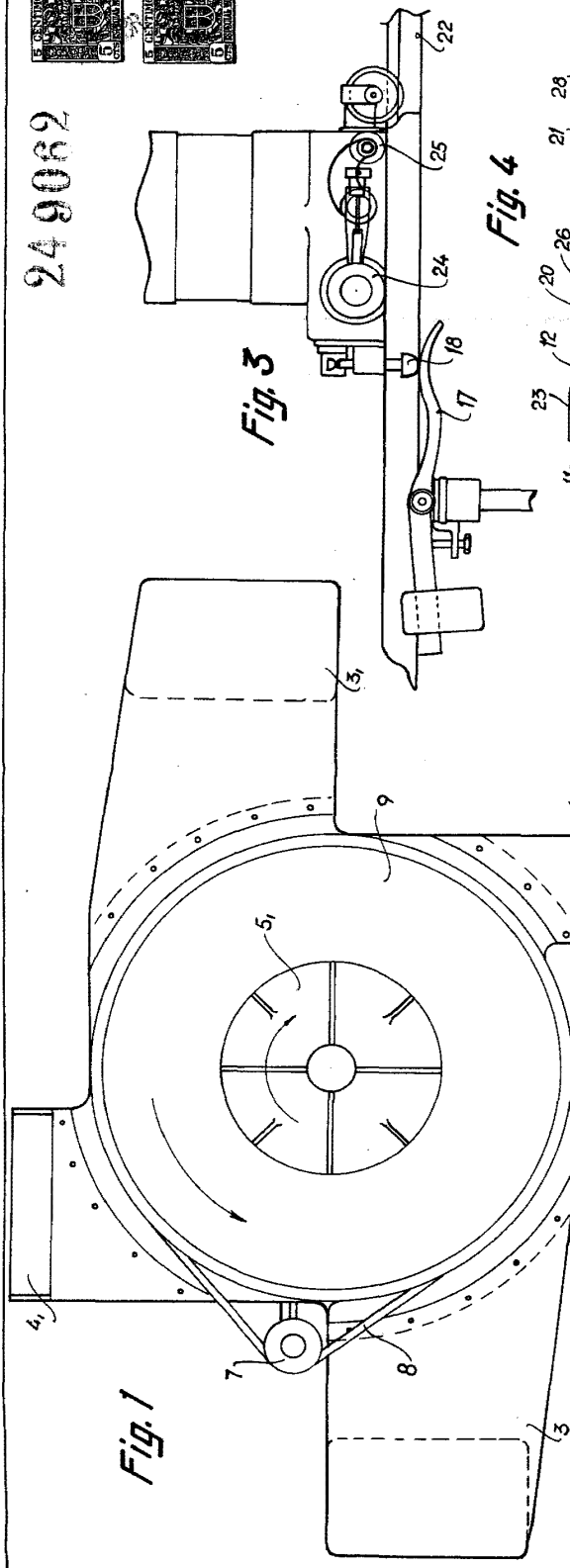

Fig. 1

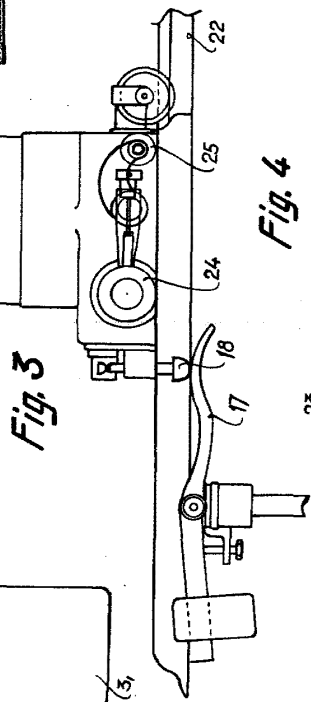

Fig. 3

Fig. 4

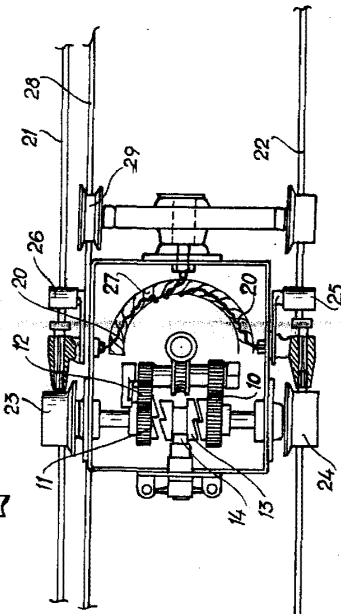

Fig. 6

Fig. 5

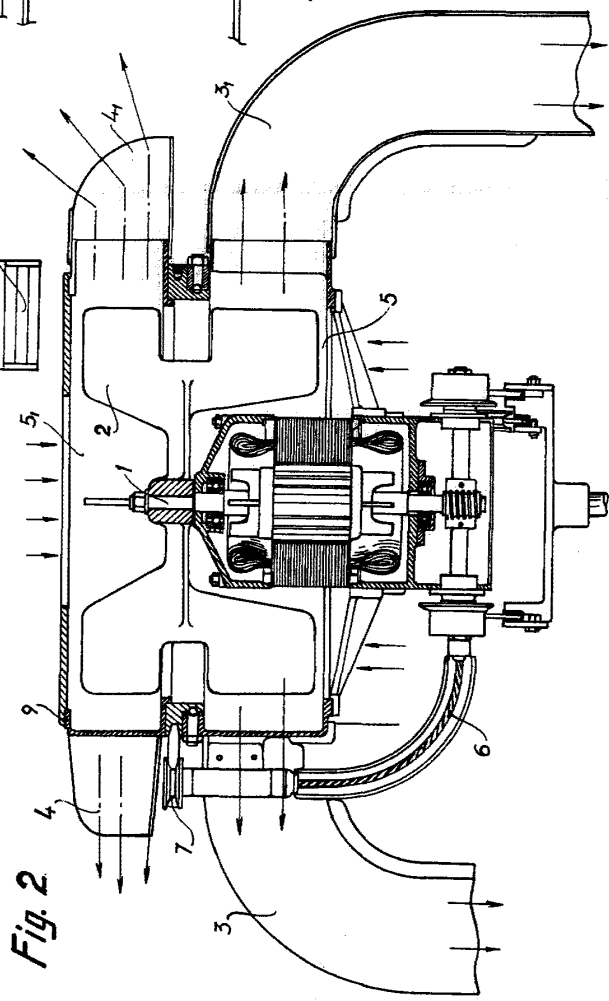
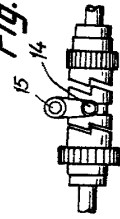

Fig. 2

Madrid, 29 Abril 1959

P.º.º. Jaime Isern

