



ESPAÑA

MODELO DE UTILIDAD

19 ES	11	249055	10 Y
	21		
	22	FECHA DE PRESENTACION	
		-4 MAR. 1980	

1980

30 PRIORIDADES:		
31 NUMERO	32 FECHA	33 PAIS
— —	— —	— —

47 FECHA DE PUBLICIDAD	51 CLASIFICACION INTERNACIONAL
	B 65 D 5/06

54 TITULO DE LA INVENCIÓN
"Caja plegable"

71 SOLICITANTE (S)
HISPANOGRAF, S.A.

DOMICILIO DEL SOLICITANTE
Ctra. Nal. 340 Km. 321,6, VALLIRANA (Barcelona)

72 INVENTOR (ES)
— —

73 TITULAR (ES)

74 REPRESENTANTE
M. Caroll Suñol

R-4640-3

MODELO DE UTILIDAD

por VEINTE años

solicitado en España a favor de HISPANOGRAPH, S.A., entidad española, domiciliada en Ctra. Nal. 340 Km. 321,6, VALLIBANA

5. (Barcelona), por "Caja plegable". - - - - -

MEMORIA DESCRIPTIVA

10. La presente invención se refiere a una caja plegable, siendo especialmente un medio de envase para productos de pastelería, repostería y similares, con la particularidad de poderse mantener reducida a un mínimo volumen cuando no es utilizada, y de facilitar por sus propios medios la transformación a la posición de servicio cuando vaya a ser utilizada. - - - - -

15. La expresada caja se caracteriza porque está constituida por una pieza laminar semirrígida, siendo de planta rectangular y consta de cuatro caras rectangulares correspondientes al contorno cerrado, habiendo dos de dichas caras alternativas que tienen su borde inferior unido respectivamente a una media tapa de fondo y a una contratapa de fondo, y su borde superior unido a sendas medias tapas de cubierta dotadas de un  
20. apéndice asider, mientras que las dos restantes caras alterna-

tivas tienen unido su borde superior a sendas solapas triangulares alargadas provistas de una ranura longitudinal, y su borde inferior unido a sendas solapas tales que presentan suprimida una zona triangular extrema, y de modo que la análoga zona

5. triangular del restante extremo está pegada contra la media tapa y contratapa adyacentes respectivamente, siendo la posición de plegado tal que dos caras correlativas del contorno se adosan contra las dos restantes caras correlativas, con intercalación de todos los elementos inferiores doblados al efecto, desde

10. cuya posición es factible pasar a la posición de servicio, con simple presionado contra los cantos extremos del citado contorno, dado el efecto de arrastre que realizan las solapas inferiores pegadas a los elementos adyacentes, cerrándose la caja

15. por medio de las solapas superiores, aplicadas sobre las medias tapas, con pase de los apéndices asidores de estas últimas por las ranuras de aquellas solapas. - - - - -

Otros objetos y características de la invención se irán dando a conocer en detalle a lo largo de la descripción que sigue, haciendo referencia a los dibujos ilustrativos que la acompañan. En los dibujos: - - - - -

20. Figura 1, es una vista en desarrollo plano de la pieza laminar que forma la caja. - - - - -

Figura 2, es una vista de la caja en su posición plegada. - - - - -

Figura 3, representa, vista en perspectiva, una fase intermedia en la transformación de la caja desde su posición plegada a la de servicio. - - - - -

5. Figura 4, representa, vista en perspectiva, la misma caja en posición cerrada. - - - - -

10. Le caja objeto de la invención proviene de una pieza laminar semirrígida 1, preferentemente cartón, cuyo desarrollo plano, según la figura 1, consta de dos caras mayores 2 y dos caras menores 3 alternadas entre sí, que componen el contenedor de la caja, teniendo en un extremo una pestaña 4 para cerrar el mismo. - - - - -

15. Las caras mayores 2 y menores 3 tienen sus bordes superiores e inferiores unidos, por unas líneas de dobléz, a los restantes elementos de la caja. Así, los bordes superiores de las caras mayores 2 se unen a unas medias tapas de cubierta 5 dotadas de un apéndice asidor 6 en el centro del borde exterior, mientras que las caras menores 3 lo hacen con unas solapas triangulares alargadas 7 provistas en su centro de una ranura longitudinal 8. - - - - -

20. Los bordes inferiores de las caras mayores 3 están unidos respectivamente a una media tapa de fondo 9 y a una contratapa de fondo 10, mientras que en las caras menores 3 dichos bordes se unen a unas solapas inferiores 11. Estas solapas 11 tienen una zona extrema exterior recortada en forma de

triángulo, con la particularidad de una zona análoga 12 del  
 restante extremo será adosada y unida, por pegamento u otro  
 procedimiento, a una zona equivalente 13 de la media tapa 9  
 y contratapa 10, respectivamente, adyacentes a dichas solapas  
 5. 11. - - - - -

El elemento asidor 6 de las medias tapas 5 forman  
 una abertura alargada que facilita el paso de una mano, tenien  
 do uno de tales elementos una oreja 14 destinada a doblarse  
 alrededor del restante elemento asidor para el auto-ensamble.

10. La posición plegada de la caja y según la figura 2,  
 es tal que una cara mayor 2 y una cara menor 3 son adosadas a  
 las restantes caras homólogas, y de manera que todos los ele-  
 mentos de la parte inferior a tales caras quedan doblados e  
 intercalados entre aquellas caras, o sea orientados hacia arri-  
 15. ba, al igual que todos los elementos de la parte superior de  
 las mismas caras. En esta posición de plegado, la caja ocupa  
 el menor volumen posible, permitiendo el apilado en grandes  
 cantidades. - - - - -

La posición de servicio de la caja se consigue pro-  
 20. cediendo partiendo de la de plegado y procediendo como indica  
 la figura 3, o sea presionando simplemente contra los dos can-  
 tos extremos del contorno. Con ello la caja tiende a abrirse  
 automáticamente por efecto del arrastre que las solapas infe-  
 riores 11 determinan con respecto a la media tapa 9 y contra-

5. tapa 10 unidas a ellas, dado que tal arrastre se ejerce en el sentido de abatimiento de estos dos últimos elementos sobre aquellas solapas 11, hasta completar la configuración de base rectangular de la caja. La contratapa 10 queda encima de la media tapa 9 y de las solapas 11, formando el fondo interior de la caja. - - - - -

10. Para lograr la posición cerrada de la caja, según la figura 4, se abaten las medias tapas superiores 5, y encima de ellas las solapas 7, haciendo que los apéndices asidorees 6 de aquellas medias tapas 5 pasen por las ranuras 8 de dichas solapas 7, permitiendo adosar mutuamente dichos elementos asidorees y acoplarlos por la oreja 14. - - - - -

15. Descrietas convenientemente las características de la invención, se hace constar que en la misma podrán introducirse cuantas variantes de detalle pueda aconsejar la experiencia, siempre que con ello no se modifique la esencialidad de la misma. - - - - -

20. A los efectos consiguientes, se declaran de novedad, utilidad y propiedad para España, sus territorios y plazas de soberanía, las reivindicaciones que siguen. - - - - -

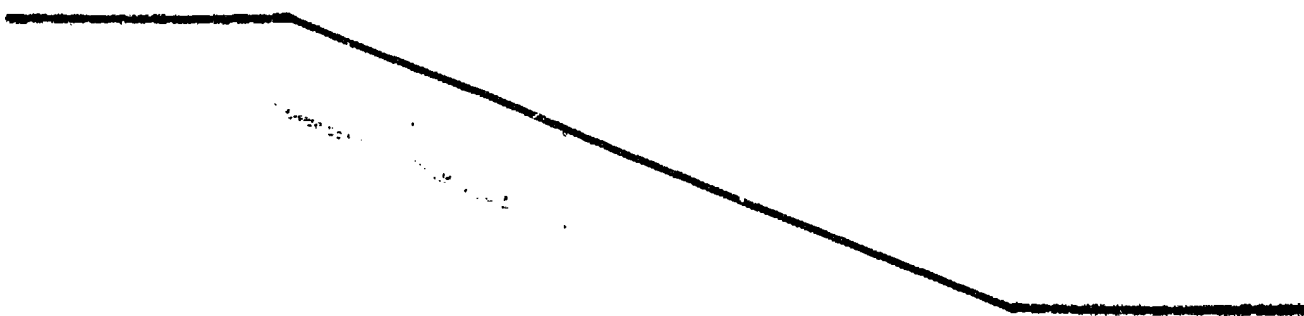

REIVINDICACIONES

- 1.- Caja plegable, caracterizada porque está constituida por una pieza laminar semirrígida, siendo de planta rectangular y consta de cuatro caras rectangulares correspondientes al contorno cerrado, habiendo dos de dichas caras alternativas que tienen su borde inferior unido respectivamente a una media tapa de fondo y a una contratapa de fondo, y su borde superior unido a sendas medias tapas de cubierta dotadas de un apéndice asidor, mientras que las dos restantes caras alternativas tienen unido su borde superior a sendas solapas triangulares alargadas provistas de una ranura longitudinal, y su borde inferior unido a sendas solapas tales que presentan suprimida una zona triangular extrema exterior, y de modo que la análoga zona triangular del restante extremo está pegada contra la media tapa y la contratapa adyacentes respectivamente, siendo la posición de plegado tal que dos caras correlativas del contorno se adosan contra las dos restantes caras correlativas con intercalación en todos los elementos inferiores doblados al efecto, desde cuya posición de plegado es factible pasar a la de servicio, con simple presión contra los cantos extremos del citado contorno, dado el efecto de arrastre que realizan las solapas inferiores pegadas a la media tapa y contratapa adyacentes, cerrándose la caja por medio de las solapas superiores abatidas sobre las medias tapas superiores, con paso conjunto de los apéndices asidores de co-
- 5.
- 10.
- 15.
- 20.
- 25.

tas últimas por las ranuras de aquellas solapas. - - - - -

2.- "CAJA PLEGABLE". - - - - -

Todo ello conforme se describe y reivindica en la presente memoria que consta de siete hojas, foliadas y mecanografiadas por una sola de sus caras, y de cuatro figuras que la ilustran.

5.

MADRID - 4 MAR. 1980

R. A. M. CURELL SURCEL

*Curell*



FIG. 1

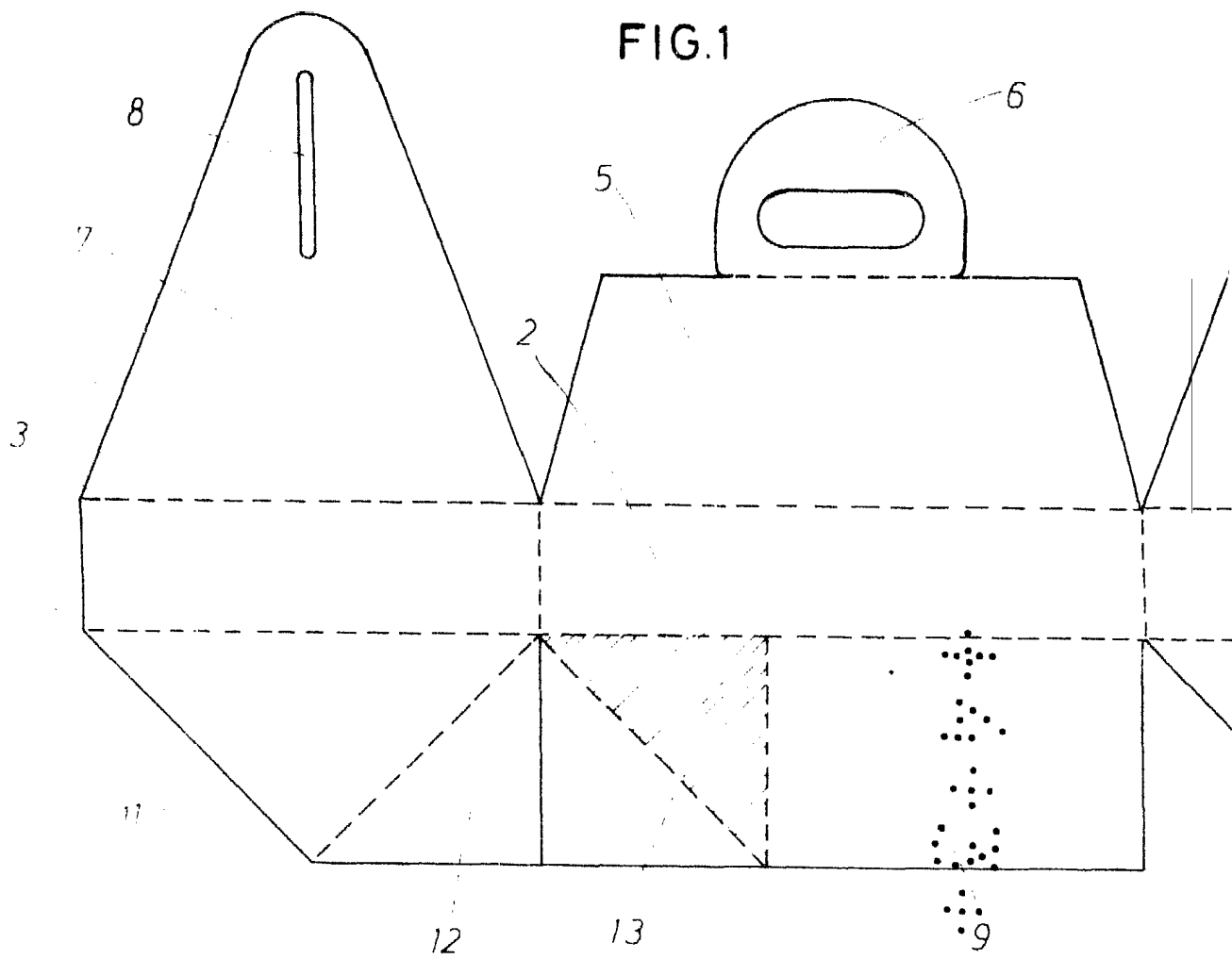

FIG. 2

