



ESPAÑA

ES

11

11

22

NUMERO

249048

FECHA DE PRESENTACION

16 FEB. 1981

Y

982

MODELO DE UTILIDAD

16 ENE. 1981

30 PRIORIDADES:

31 NUMERO

32 FECHA

33 PAIS

37 FECHA DE PUBLICIDAD

51 CLASIFICACION INTERNACIONAL

A17 C 23/26

54 TITULO DE LA INVENCIÓN

"CAJETIN BASCULANTE PARA BALLESTAS DE SOMIER"

71 SOLICITANTE (S)

HERMANOS CUENS, S.L.

DOMICILIO DEL SOLICITANTE

Rodrigo Uhagón, nº. 13 (MADRID)

72 INVENTOR (ES)

73 TITULAR (ES)

HERMANOS CUENS, S.L.

74 REPRESENTANTE

D. CARLOS BONET SOLER

MEMORIA DESCRIPTIVA

El objeto de la presente solicitud de Modelo de Utilidad se refiere a un cajetín basculante para -
5 ballestas de somier que aporta esenciales caracteris-
ticas de novedad asi como grandes ventajas sobre los
modelos ya existentes en el mercado relacionados con
este tema.

10 Dentro del campo de la fabricación y comercia-
lización de somieres han cogido un gran auge ultima-
mente los fabricados con ballestas de madera o simila-
res que han superado ampliamente las propiedades de -
los viejos somieres de malla metalica, sobre todo en
15 lo concerniente a confort, comodidad y adaptibilidad
a la estructura corpórea del usuario. Esta gran acep-
tación en el mercado de este tipo de somieres ha obli-
gado a mejorar las tecnicas de fabricación ya que son
multiples las disposiciones comercializadas de sujec-
20 ción de las tablillas al marco del somier y por consi-
guiente la configuración final del mismo.

El nuevo cajetín basculante que se preconiza
ha sido estudiado no ya para asegurar una firme su-
25 jección al bastidor del somier, sino pensando tam-

bien en que la ballesta tenga una cierta libertad de movimiento basculante para que su adaptación a la postura del usuario sea perfecta. Al mismo tiempo, es un modelo con un cuerpo unico, enterizo, y el propio sistema de anclaje al marco del somier se realiza manualmente por simple presión y sin necesidad de herramientas, con mucha facilidad.

El mencionado cajetín presenta un cuerpo enterizo hueco, realizado en material flexible, que en una de sus bases, la que una vez fijado al somier queda sobre su marco, presenta una apreciable elevación subdividida en dos zonas de distinta pendiente de cuya parte mas alta sale un corto cuello que tras un ligero rabaje en su diametro da lugar a una cabeza semiesferica cuya base será precisamente el tope del anclaje al marco del somier. Tanto a la citada cabeza semiesferica como al cuello que la precede se les ha practicado un corte central que configura una cuña vacía de gran importancia en la realización del anclaje.

Para la utilización de este cajetín basculante se deben haber practicado previamente en el marco del somier una serie de orificios de diametro ligeramente inferior al de la cabeza semiesferica del cita-

do cajetín, y con una separación entre ellos corres-
pondiente a la que debe existir entre las distintas -
ballestas que conformen el somier, ya que el proceso
de anclaje consiste simplemente en la introducción a -
5 presión de dicha cabeza semiesférica en el orificio -
del marco que aunque dispone de un menor diámetro per-
mite la penetración cuando al comprimir la cabeza se
reduce su volumen gracias a la existencia de la cuña.
10 vacía central. Una vez que dicha cabeza ha traspasado
el orificio de anclaje y por efecto del índice de e-
lasticidad del cajetín recupera su diámetro normal, el
anclaje queda asegurado, ya que la nueva extracción -
es prácticamente imposible si no existe un deseo ex-
15 preso para ello y se comprime de nuevo la cabeza a
tal fin.

Pero, no obstante, para expresar más claramen-
te el objeto de la presente solicitud se va a referir
la descripción detallada que sigue a la lamina de di-
20 bujos adjunta en la que, simplemente a título de ejem-
plo y sin carácter limitativo alguno por tanto, se ha
representado una forma preferida de realización del -
modelo.

25

En los dibujos, la Figura 1 representa una -

proyección en alzado del cajetín basculante preconizado.

5 La Figura 2 muestra una proyección en perfil del mismo, correspondiente a la vista derecha de la figura anterior.

10 La Figura 3 representa al cajetín basculante seccionado parcialmente, y en posición de anclaje con la ballesta del somier semiencajada para ofrecer con claridad una visión del conjunto.

15 Conforme a los citados dibujos, en la Figura 1 se aprecia el cajetín basculante -1-, interiormente hueco con su abultamiento o elevación de base diferenciada en dos zonas -2- y -3- de distinta pendiente. Centrada en la zona -3- se encuentra la cabeza esférica -4- provista de un corte central -5- que deja un espacio libre a modo de cuña para favorecer la compresión de dicha cabeza al efectuar el anclaje.

20

25 En la Figura 2 se observa claramente la oquedad interior del cajetín -1- disponiendo los bordes de su embocadura ligeramente arqueados de convexidad hacia el interior para que al encastrar las ballestas

ofrezcan una sujección firme anulando holguras inde--
seables. Observese que la elevación producida por las
zonas -2- y -3- desemboca en el cuello -6- de corta -
longitud que antes de alcanzar la cabeza semiesferica
5 -4- sufre un estrechamiento -7-, el cual permite un -
ligero balanceo de dicha cabeza -4- cuando se la com-
prime y presiona sobre el orificio del marco del so--
mier al efectuar el anclaje.

10 La Figura 3 resume con claridad todo el pro-
ceso y la disposición final del cajetín basculante --
que nos ocupa. En efecto, se puede ver que dicho caje-
tín -1- se encuentra ya anclado en el marco -8- del -
somier tras atravesar a presión la cabeza semiesferi-
ca -4- el orificio de anclaje -9-, que al tener menor
15 diametro que dicha cabeza imposibilita la indeseable
salida de la misma. Se ha representado tambien la ba-
llestá -10- conformada con varias tablillas de madera
como es sobradamente conocido; esta ballesta -10- apa-
20 rece semiencajada en la oquedad del cajetín a fin de
que pueda observarse con claridad como es introducida
por presión pero, naturalmente, en la posición final
de trabajo se encuentra totalmente embutida en el ca-
jetín.

El efecto basculante del modelo se debe también a que las zonas inclinadas -2- y -3- mantienen una separación adecuada entre el cajetín propiamente dicho y el marco del somier, con lo que al estar la ballesta bajo el esfuerzo de una carga se produce un balanceo y una deformación del cajetín ya previsto "a priori". Este mismo balanceo facilita la adaptabilidad de las ballestas a la posición del cuerpo que han de soportar favoreciendo el relax y completo descanso del usuario.

Después de esta descripción creemos que ha quedado suficientemente descrito el objeto del presente Modelo de utilidad por lo que solo falta hacer constar que dentro de su esencialidad pueden ser introducidas múltiples variaciones de detalle en forma y materiales elegidos para su fabricación, pero todas ellas quedan debidamente protegidas por este registro siempre y cuando dichas modificaciones no alteren el real fundamento de la invención.

REIVINDICACIONES

5 1.- Cajetín basculante para ballestas de somier, que se caracteriza porque está constituido por un cuerpo enterizo y hueco de material flexible con su base inferior reforzada por el aumento de su sección configurando sendas zonas de planos inclinados de distinta pendiente y de cuya base menor sale un corto vastago cilindrico provisto de un pequeño rebaje antes de acabar rematado por una cabeza semiesférica, la cual presenta un corte diametral en cuña cuya profundidad alcanza la base del vastago para facilitar la maniobra de anclaje.

15 2.- Cajetín basculante, según reivindicación anterior, que se caracteriza porque con el extremo de la ballesta encajado totalmente en su seno su anclaje al marco del somier se realiza introduciendo a presión la cabeza semiesférica por el orificio de menor diámetro practicado en el marco a tal fin, permitiendo el basculamiento del conjunto según la adaptación de cada ballesta al peso y posición del cuerpo que soporta.

25 3.- Cajetín basculante para ballestas de so

mier.-

[Signature]
1 FEB. 1980

5

10

15

20

25



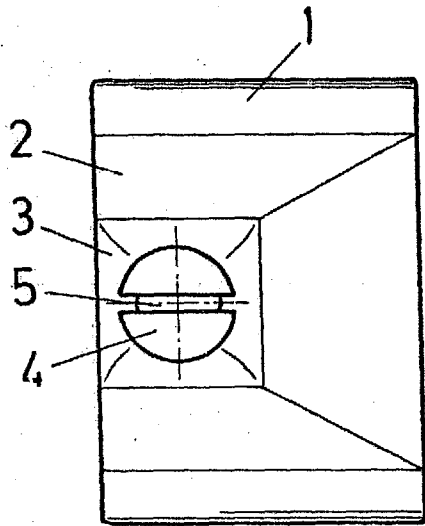

Fig. 1

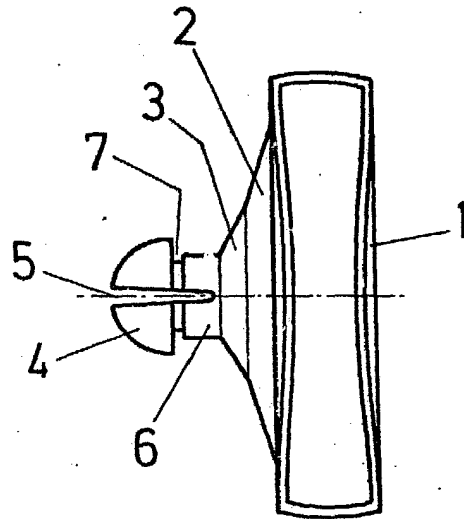

Fig. 2

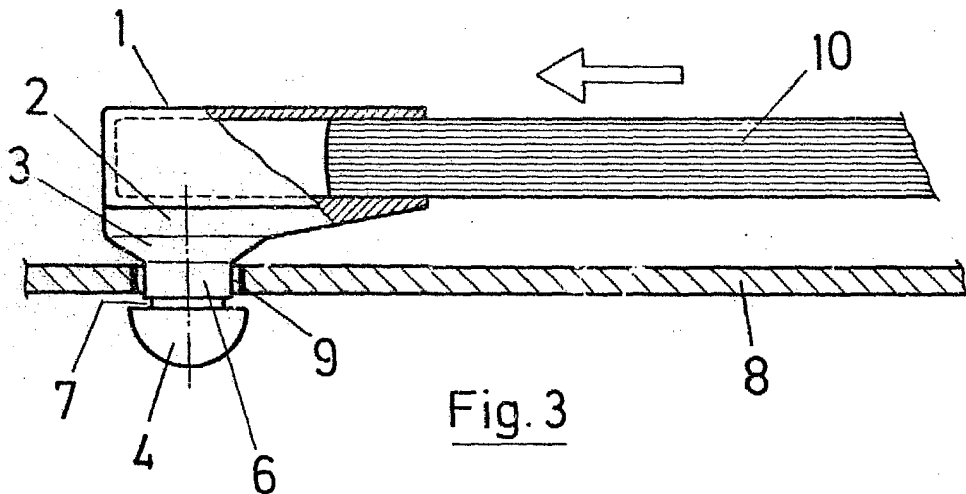

Fig. 3



ESCALA VARIABLE
Barcelona 01 FEB. 1980