

MINISTERIO DE INDUSTRIA Y ENERGIA

Registro de la Propiedad Industrial



ESPAÑA

10 ES 11 21 22	NUMERO 249035	10 Y
	FECHA DE PRESENTACION	

MODELO DE UTILIDAD

17 JUN 1980

30 PRIORIDADES: 31 NUMERO	32 FECHA	33 PAIS
------------------------------	----------	---------

47 FECHA DE PUBLICIDAD	51 CLASIFICACION INTERNACIONAL H01K 1/66
------------------------	---------------------------------------------

54 TITULO DE LA INVENCION "PORTALAMPARAS DE CONTACTO SIMPLIFICADO".

71 SOLICITANTE (S) D. JUAN GARCIA REQUENI.

DOMICILIO DEL SOLICITANTE MISLATA (Valencia), Virgen de los Desamparados, 46.

72 INVENTOR (ES)

73 TITULAR (ES)

74 REPRESENTANTE D. ANGEL LUIS DE LA HERRAN Y DE LAS POZAS.

El presente Modelo de Utilidad se refiere a un portalámparas mejorado con dispositivo de contacto simplificado y con estructura provista de un canal o garganta para la sujeción de los aros de los portatulipas y pantallas.

- 5. Es conocido lo difícil que resulta empalmar los cables de la luz a los portalámparas de uso en cualquier tipo de lámpara de mesa o de pie que, además de cumplir su misión ha de sujetar la tulipa o la pantalla, mediante artificios más o menos efectivos, pero que siempre han de cargar su esfuerzo directamente sobre la base de unión con el pie de lámpara propiamente dicho.

Para no tener que forzar el cable, una vez empalmado en sus contactos, al fijarlo en el pie de lámpara, realizar los empalmes de manera rápida y muy efectiva y disponer de un medio cómodo y eficaz para fijar el aro de la portatulipa sin demasia

- 15. das operaciones se ha ideado el portalámparas que con ayuda de los dibujos adjuntos vamos a describir haciendo ver que se trata de un ejemplo preferido pero desde sin exclusividad limitativa.

En los dibujos:

- 20. La figura 1 muestra un despiece axial y en corte vertical del portalámparas según la invención,

la figura 2 muestra el mismo portalámparas montado y en corte vertical con indicación de la forma de empalmar los cables y hacer contacto la lámpara, y

5. la figura 3 muestra un detalle de como se fija el aro de la portatulipa fijándolo sólidamente a la garganta creada en el portalámparas.

Podemos comprobar como en los dibujos se ha representado por 1 al pié del portalámparas hueco y nervado interiormente con escalón de apoyo horizontal para encajar y fijar en una sola posición a la base de contacto 2 que con escalones en simetría inversa se encajan en los del pié 1 y no dejan que gire sobre sí mismo al atornillar la cabeza 3 con salida apantallada para recibir a la bombilla 8, que al atornillarse en el casquillo conformado contacta por el botón central y lateralmente 7, mediante la patilla 4 de la base 2.

10.

15.

El cable 5 se introduce por el orificio del pié 1 y pelado y separado se enlace a los bornes de la base de contacto 2 que debidamente encajado en los escalones correspondientes queda fijado por tope con el canto de la cabeza 3, habiendo, antes, enhebrado el aro 6 del portatulipa que quedará fijado fuertemente al atorni

20.

llar sobre sí el pié 2 del portalámparas sin retorcer el cable que se mantiene en reposo por estar adaptado al pié 1.

Dentro de la esencialidad de la invención caben variantes de detalle, asimismo protegidas y así podrá ser cualquiera la caja o alojamiento de la base de contacto, cualquiera la forma de embornar el casquillo de bombilla, cualquiera la forma de fijar el cable y, desde luego, cualesquiera las dimensiones y materias en que se realice.



NOTA

Hecha la descripción del presente invento se hace constar que lo que se declara como no practicado ni divulgado en España comprende las siguientes

5.

REIVINDICACIONES

1ª.- Portalámparas de contacto simplificado, c a r a c t e -

ri z a d o por el hecho de constar de un pié acopado y nervado interiormente con alojamiento escalonado para una base de contac

to que por un lado se enlaza con los polos del cable enhebrado por

10.

el extremo del pié y por el otro dispone el borne central y una patilla salediza lateralmente para contactar con el casquillo de

bombilla, cuyo casquillo se atornilla en la cabeza del portalámparas que sujeta, al mismo tiempo, la base de contacto sobre un

alojamiento dejando entre ambas piezas, pié y cabeza, una gargan

15.

ta o ranurado circunferencial que aloja el aro del portatulipa, que fué previamente encajado antes de atornillar ambas piezas.

2ª.- PORTALAMPARAS DE CONTACTO SIMPLIFICADO.

Según se describe y reivindica en la presente Memoria Descrip

tiva que consta de seis hojas foliadas y mecanografiadas por una sola cara y de una lámina de dibujos.

Madrid, a - 3 MAR. 1980

EL AGENTE OFICIAL
A. L. DE ENSEÑANZA Y OBRAS PUBLICAS

Fdo.: Dionisio de la Fuente





Figura 1

Figura 2

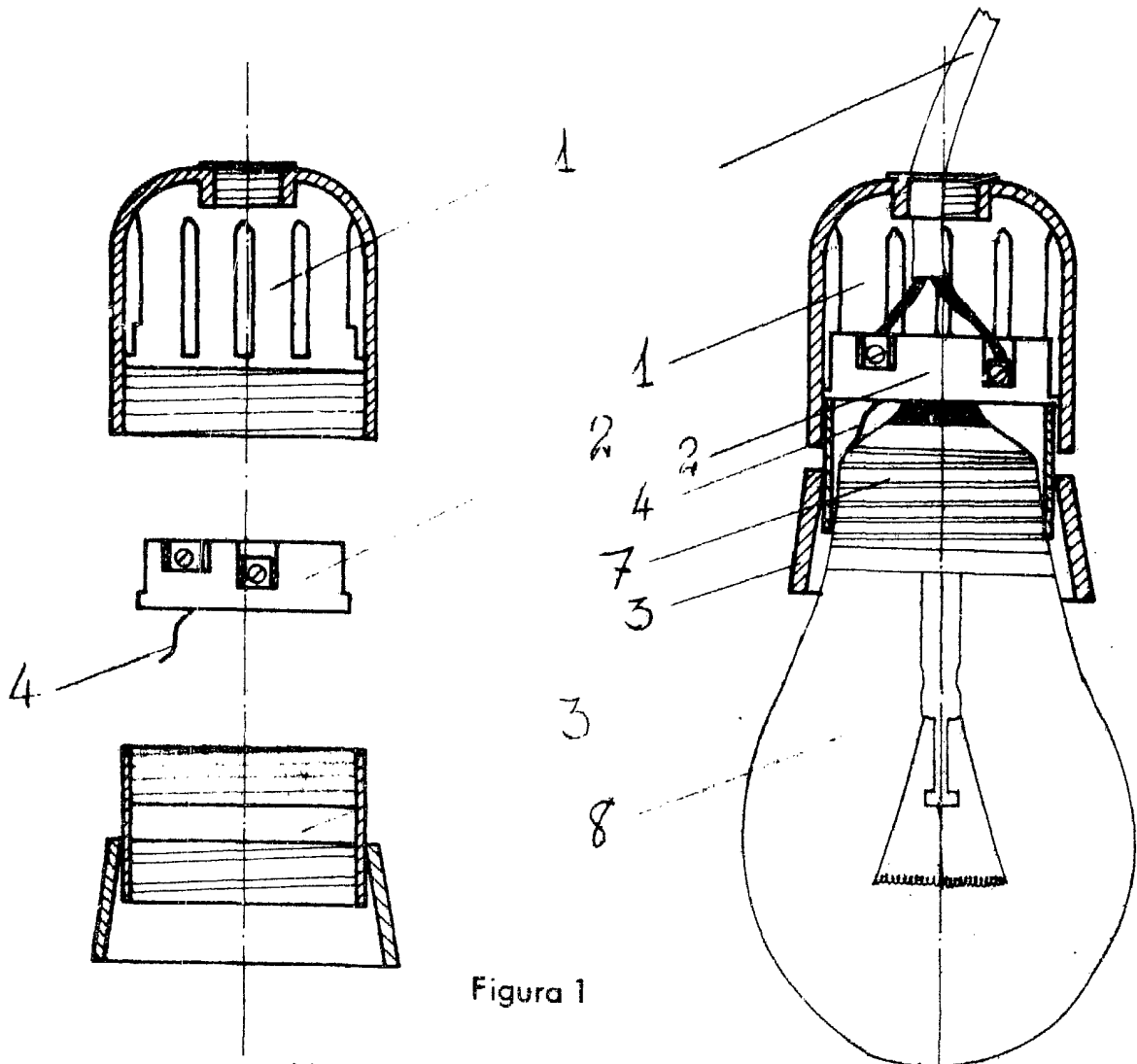
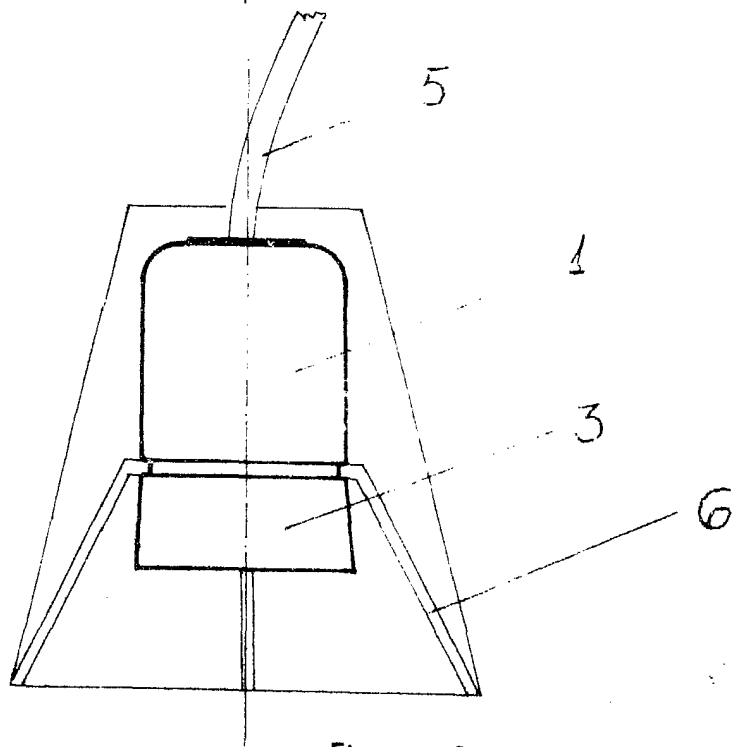

Figura 3

Madrid, a - 3 MAR. 1980

EL AGENTE OFICIAL
A. L. DE LAHERRAN Y DE LAS POZAS
APODERADO

Dionisio de la Fuente
Fgo.: Dionisio de la Fuente