

AÑO 1959

Expediente núm.



249018

REGISTRO DE LA PROPIEDAD INDUSTRIAL

PATENTE DE INVENCIÓN

MEMORIA DESCRIPTIVA

que se acompaña a la solicitud de

una **PATENTE DE INVENCIÓN** por 20 años, en España

a favor de

DON JESUS PARIS LES, de nacionalidad
española domiciliado en Barcelona
calle de Paseo de Gracia, núm. 93

por:

« MECANISMO ACCIONADOR PARA CABEZALES DE CORTE EN MAQUINAS
SEGADORAS Y SIMILARES ».

NE 13749

Agente Sr. JAIME ISERN MIRALLES.



49918

P A T E N T E
D E
I N V E N C I O N

por "MECANISMO ACCIONADOR PARA CABEZALES DE CORTE EN MAQUINAS SEGADORAS Y SIMILARES", a favor de DON JESUS PARIS LES, de nacionalidad española, domiciliado en BARCELONA, Paseo de Gracia, núm 93, 1º, 1ª.

= . =

MEMORIA DESCRIPTIVA

La presente invención se refiere a un mecanismo accionador para cabezales de corte en máquinas segadoras y similares.

5. Son conocidas máquinas del tipo que comprenden un peine de cuchillas fijas y un peine de cuchillas móviles, móvil con respecto al anterior para cortar entre las cuchillas la mies o similar que penetra entre ellas a causa del avance del cabezal.

10. En estos cabezales las cuchillas generalmente cortan la mies sin desplazamiento lateral relativo; en cambio la ex



249018

perencia demuestra que todo corte puede realizarse con menor esfuerzo cuando el filo cortante, además de desplazarse, comprende un movimiento de retroceso oblicuo con respecto al peine y hacia el vértice de cada dos dientes, en donde se

5. forma un espacio cada vez más restringido empujando el borde de la cuchilla a todo lo que se halle en él, produciendo un segado eficaz.

10. Este es precisamente el objeto de la presente invención, que, al efecto, se caracteriza porque comprende un peine fijo provisto de cuchillas o guías longitudinales dirigidas hacia delante en el sentido de marcha del cabezal, y una pluralidad de cuchillas móviles, articuladas sobre ejes verticales en un bastidor corredizo en la dirección de la marcha y conectado con un mecanismo de accionamiento que le proporciona una oblicuidad con respecto del peine, un movimiento alternativo hacia adelante y hacia atrás dentro de esta oblicuidad, estando dichas cuchillas articuladas conectadas con un dispositivo de accionamiento que las coloca longitudinalmente en los movimientos hacia delante del bastidor corredizo para entrarlas en la mies debajo del peine fijo, y las bloquea en posición cruzada con respecto a dichas guías durante el retroceso del bastidor, cortando entre ellas y la base de las guías la mies aprisionada.

25. Las cuchillas móviles llevan, preferiblemente, un brazo radial que está articulado mediante una biela correspondiente a un travesaño desplazable longitudinalmente con respecto del cabezal y solicitado mediante un resorte hacia la posición de cuchillas rectas, y bloqueable en la posición de cuchillas cruzadas por un retén que puede ser soltado en
30. dependencia del desplazamiento del bastidor. Por ejemplo se



249018

- puede prever topes fijos al cabezal en posición tal que el travesaño tropieza con él al final del recorrido del bastidor hacia delante y un gatillo articulado a dicho bastidor, el cual se engancha con el travesaño después de haber sido
5. detenido este último, estando dicho gatillo provisto de un saliente asociado con un segundo tope fijo al bastidor de modo que se acopla con él liberando el travesaño en el límite posterior de la carrera del bastidor.
- Para facilitar la explicación se acompaña a la presente una lámina de dibujos en los que se ha representado una realización esquemática que se cita a título de ejemplo no limitativo del alcance del invento.
10. En los dibujos:
- la figura 1, es una vista en planta del mecanismo de
15. la invención, y
- la figura 2, es una sección en la línea 2-2 de la figura 1.
- En la figura 1, se ha representado del cabezal fijo, únicamente las cuchillas o guías simples o dobles fijas 10,
20. del peine, orientadas hacia delante a partir de un borde o base delantero 11 que también coopera en el corte de acuerdo con la invención.
- En el bastidor o chasis del cabezal, que puede ser montado por cualquier sistema convencional a cualquier tipo
25. de máquina, tanto si se trata de recolectora automática como si es un motocultor manual o de tracción animal, está montado para efectuar desplazamientos longitudinales un bastidor formado por dos testeras 12, 13 delantera y posterior, respectivamente, unidas rígidamente por los largueros 14.
30. Este bastidor queda situado debajo o entre el peine



- de cuchillas fijas 10/11, y la testera 12 lleva una pluralidad de bulones 15 espaciados lateralmente, dispuestos verticalmente debajo de cada una de las cuchillas fijas 10. En estos bulones están articuladas respectivas cuchillas móviles 16 que, de esta manera, pueden oscilar libremente en un plano horizontal por debajo o entre las púas del peine. Las cuchillas tienen un brazo 17 que se extiende lateralmente y en su extremo presenta una articulación donde es recibido el extremo de una biela 18. Las extremidades posteriores de cada dos bieladas adyacentes están articuladas en común sobre los bulones 19 fijos al travesaño 20 que puede desplazarse longitudinalmente sobre los largueros 14, por ejemplo mediante dispositivos de pasador y colisa indicados en general con la referencia 21.
15. Uno o varios resortes 22 tienden a mantener el travesaño 20 acercado hacia la testera 12, o sea con las cuchillas en la posición abierta representada en líneas seguidas. El bastidor 12-14 está conectado con un mecanismo de accionamiento que le proporciona sus movimientos alternativos longitudinales. Partiendo de la posición de la figura 1, el bastidor puede adelantar de modo que las cuchillas avanzan por debajo de las guías fijas 10, o entre ellas si son dobles, hasta que el travesaño 20 tropieza con los topes fijos 23 por los que es detenido obligando a las cuchillas a girar mientras el bastidor continúa avanzando. Antes de llegar al final del recorrido hacia delante del bastidor 12-14, el gatillo 24, articulado en 25 a la testera 12 y solicitado por el resorte laminar 26 hacia abajo de modo que se apoya encima del travesaño 20, se va deslizando por encima del borde delantero de dicho travesaño hasta que su encaje extremo



27 se engancha con dicho borde impidiendo, luego, el retroceso del travesaño 20 bajo la acción de los resortes 22 cuando el bastidor ha alcanzado su límite delantero de carrera y empieza a desplazarse hacia atrás.

5. En el retroceso del bastidor 12-14 las cuchillas 16, que han quedado en la posición cruzada indicada por las líneas de trazos 28, vuelven a esconderse debajo de la base 11 del peine cortando en este momento la mies contra el borde 11. Hacia el final del recorrido hacia atrás el saliente 29, que tiene debajo el gatillo 24, tropieza con la leva 30, que obliga a levantarse y zafar el encaje 27 del borde del travesaño 20 permitiendo a éste desplazarse hacia delante bajo la tensión de los resortes y abriendo las cuchillas para ponerlas nuevamente en disposición de efectuar un nuevo avance.
10. El invento, en su esencialidad, puede ser desarrollado en otras variantes que difieran en detalle de las indicadas y a las cuales alcanzará igualmente la protección que se recaba. Podrá, pues, ser construido en cualquier forma y tamaño, con los materiales más adecuados, por quedar todo ello comprendido en el espíritu de las reivindicaciones.
15. = . =
- 20.

N O T A

Descrito el invento, lo que se declara nuevo y de propia invención, comprende las siguientes reivindicaciones:

1. Mecanismo accionador para cabezales de corte en máquinas segadoras y similares, caracterizado por el hecho de que el corte se produce, por efecto de un movimiento de
- 25.

49018



- retroceso de las cuchillas, combinado con la posición oblicua de éstas con respecto de la dirección de las púas o guías del peine, haciendo las cuchillas en esta posición cruzada un retroceso hacia la base del peine contra la cual efectúa el corte, el filo de la cuchillas, comprendiendo a este fin un peine fijo provisto de cuchillas o guías longitudinales simples o dobles dirigidas en el sentido de la marcha del cabezal, y una pluralidad de cuchillas móviles, articuladas alrededor de ejes verticales sobre un bastidor corredizo en la dirección de la marcha y accionable en movimiento alternativo, estando dichas cuchillas móviles conectadas con un dispositivo de accionamiento que las coloca longitudinalmente en los movimientos hacia delante del bastidor corredizo para entrarlas en la mies, y las bloquea en posición cruzada con respecto a dichas guías durante el retroceso del bastidor, cortando entre ellas y la base de las guías la mies aprisionada.
- 5.
- 10.
- 15.

2. Mecanismo según la reivindicación 1, caracterizado porque las cuchillas móviles tienen un brazo radial conectado mediante una biela a un travesaño desplazable longitudinalmente con respecto del bastidor y solicitado mediante un resorte hacia la posición de cuchillas abiertas y bloqueable en la posición de cuchillas cruzadas por un retén que puede ser soltado en dependencia del desplazamiento del bastidor.
- 20.

3. Mecanismo según la reivindicación 2, caracterizado porque comprende topes fijos al cabezal dispuestos de manera que el travesaño tropieza con ellos antes de llegar al límite delantero de su carrera y un gatillo articulado al bastidor y asociado con el travesaño de modo que se engancha con este último después de la detención del mismo, estando dicho
- 25.
- 30.

249018



gatillo asociado con un segundo tope fijo que lo levanta des-
bloqueando el travesaño al llegar el bastidor al límite pos-
terior de su carrera, siguiendo así un ciclo alternativo du-
rante la marcha de la máquina.

4. Mecanismo accionador para cabezales de corte en
máquinas segadoras y similares.

Según se describe y reivindica en la presente memo-
ria, que consta de siete hojas foliadas y escritas a máquina
por una sola de sus caras, acompañadas de una lámina de dibu-
jos.

Madrid, 27 ABR 1959

JESUS PARIS LES

p. a.

JAMES P. LES

(12. 10)

Fig. 1



249018

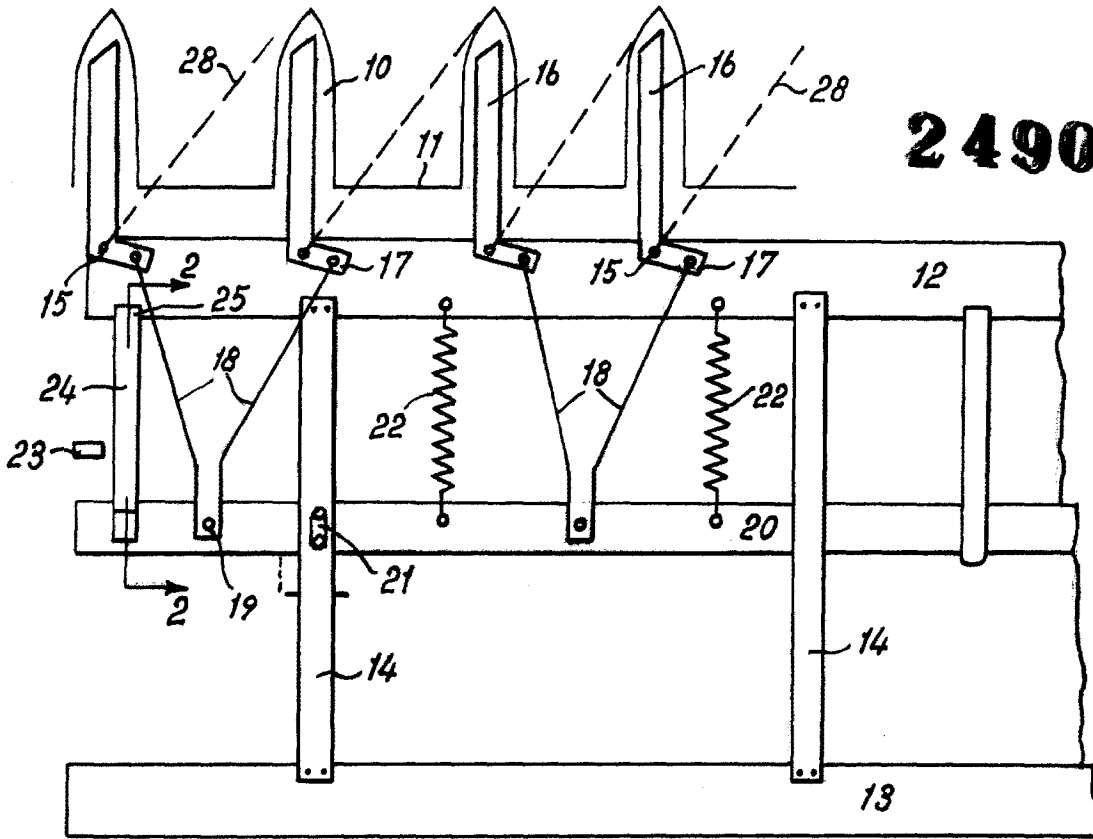
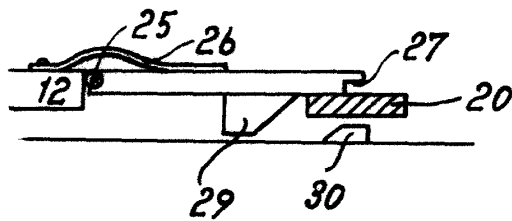

Fig. 2



Madrid, 27. Abril 1959
p.p. Jaime Isern