

AÑO 1959

Expediente núm. _____



218710

248765

REGISTRO DE LA PROPIEDAD INDUSTRIAL

PATENTE DE INVENCIÓN

MEMORIA DESCRIPTIVA

que se acompaña a la solicitud de

una **PATENTE DE** INVENCIÓN por 20 años, en España

a favor de

D. José M^e SANGLAS CASANOVAS, de nacionalidad española domiciliado en BARCELONA, calle de Avda. José Antonio, núm. 655

por:

« Perfeccionamientos en las fíletas de las continuas, para su alimentación con botes de cinta de manuar »,

N^o 13363

Agente Sr. BOLIBAR;

JE.

248765



P A T E N T E D E I N V E N C I O N
=====

a favor de:

D. JOSE M^{te}. SANGLAS CASANOVAS, - de nacionalidad española
domiciliado en Avda. José Antonio Primo de Rivera nº 655
BARCELONA,

por:

"Perfeccionamientos en las filetas de las continuas, para
su alimentación con botes de cinta de manual".

=====

M e m o r i a D e s c r i p t i v a

Ya es conocido el moderno sistema de hilatura del

248765



algodón, que consiste en alimentar las continuas de hilar directamente con la cinta producida en los manuales, es decir, suprimiendo el paso previo de la misma por las máquinas mecheras, y aumentando en correspondencia el estiraje en la continua. Este sistema proporciona un excelente rendimiento, pero en la práctica del mismo se presentan dificultades en la manera de alimentar la cinta a la continua, ya que si se dispone ésta en los mismos botes en que normalmente se arrolla a la salida del manual, las dimensiones de éstos no permiten su colocación en una fileta como se efectúa con las bobinas de mecha, y si se colocan en el suelo como se hace usualmente para la alimentación de las mecheras, el espacio considerable que requieren no permite emplear continuas de dos frentes.

Se ha intentado solucionar estas dificultades mediante dos sistemas de alimentación distintos, ninguno de los cuales constituye una solución perfecta. El primero de ellos consiste en arrollar la cinta producida en el manual en bobinas de dimensiones adecuadas para que puedan disponerse en una fileta sobre la continua, pero este sistema, aparte de la necesidad de la operación de bobinado, presenta el inconveniente de que las bobinas resultantes, por sus grandes dimensiones, son de difícil manejo y de que la cinta se encuentra desprovista de protección y por tanto expuesta a la acción del polvo y de rozamientos que originan el levantamiento de las fibras, lo que repercute en la calidad del hilo producido.

El segundo sistema de alimentación empleado, consiste en arrollar la cinta a la salida de manual en botes semejantes a los normales pero de dimensiones suficientemente pequeñas para que puedan colocarse en una fileta.

248765



En este sistema, si bien la cinta está convenientemente protegida, ya se comprende que la reducida cabida de los botes obliga a un frecuente cambio de los mismos en la alimentación de la continúa, o bien a emplear un mayor
5 número de botes, disponiéndolos en la fila en varias hileras y en varias plantas, lo que, tanto en un caso como en otro, resulta poco práctico.

La presente patente tiene por objeto unos perfeccionamientos en las filetas de las continúa, que permiten la
10 alimentación de las mismas con botes de cinta de manuar de mayores dimensiones y por tanto de mayor capacidad, proporcionando a pesar de ello un fácil acceso al interior de los mismos cuando así sea necesario por rotura de la cinta o por otras causas.

Estos perfeccionamientos consisten esencialmente
15 en disponer en la fileta unos soportes individuales para los botes de cinta de manuar, en los que éstos quedan sujetos firmemente, y que están provistos de medios que permiten su basculación en un ángulo de 45º según un plano vertical de
20 dirección conveniente para que la boca de los botes queden fácilmente accesibles al operario cuando se precisa manipular en el interior de los mismos.

La fileta puede además comprender una segunda hilera de soportes para los botes, semejantes a los anteriores pero montado de manera que además de su basculamiento en
25 un plano vertical, puedan efectuar un giro en un plano horizontal, según un radio apropiado, para situarse delante del bote contiguo de la misma hilera delantera, dejando así libre el acceso al bote correspondiente de la hilera posterior.

30 Como ya se comprende, esta disposición puede apli-



248765

carce a los dos frentes de la máquina, y en caso necesario puede disponerse una segunda planta igual a la anterior.

A continuación se describen con mayor detalle los perfeccionamientos objeto de esta patente con referencia al plano adjunto en el que se representa parte de una fileta para botes de cinta de manual, correspondiente a uno de los frentes de una continúa.

La figura 1 es una vista en planta de la fileta mostrando las distintas posiciones de los soportes de la misma.

La figura 2, es una vista lateral de la misma fileta con los botes en la posición normal o de trabajo.

La figura 3, es una vista semejante a la anterior, mostrando los movimientos que pueden efectuar los botes de ambas hileras.

Según estos perfeccionamientos, la fileta comprende una barra longitudinal -1- sostenida a altura conveniente detrás del mecanismo de estiraje -2- mediante pies adecuados -3-. Sobre esta barra longitudinal -1- van dispuestos, convenientemente distanciados, unos soportes individuales constituidos por un plato -4-, sobre el que se apoya el bote -5- que contiene la cinta de manual, y que está provisto de un dispositivo de sujeción apropiado, constituido por ejemplo por una abrazadera -6- con un cierre de presión -7- que permite aprisionar el bote -5- por su base, sujetándolo firmemente al plato -4-.

Estos platos -4- van montados sobre la barra longitudinal -1- por medio de una articulación -8-, que permite su basculación en un plano vertical hacia el frente de la máquina, según un ángulo de 45° por ejemplo, adoptando el

248765



bote la posición -5'- representada en las figuras 1 y 3, en que, a pesar de su altura, el interior del bote queda accesible al operario gracias a su inclinación. Estas articulaciones -8- están además provistas de medios para fijar el bote -5- en su posición vertical normal, los cuales pueden consistir en un dispositivo de presión accionado preferiblemente por medio de un resorte.

De la barra longitudinal -1-, parten perpendicularmente un serie de brazos -10-, que se extienden por encima de mecanismo de estiraje -2-, y en cuyo extremo llevan articulado sobre un eje vertical -11- un segundo brazo -12- que lleva en su extremo una articulación -13- y un plato de soporte -14- semejantes a los descritos anteriormente, para la colocación y sujeción de otro bote -15-.

Normalmente los brazos -12- se encuentran formando cierto ángulo con los correspondientes brazos de soporte -10-, de manera que cada uno de los botes -15- que soportan quedan situados frente a uno de los botes -5- de la primera hilera, formando así ante esta segunda hilera delantera de botes.

La posición del punto de giro -11- del brazo -12- sobre los correspondientes brazos de soporte -10-, se calcula de tal manera que haciendo efectuar al brazo -12- un giro de 90º aproximadamente, el bote -15- que soporta venga a quedar situado delante del bote -15- contiguo de la misma hilera anterior, es decir, según la posición -15'- representada en la figura 1, en la que el correspondiente bote -5- de la hilera posterior queda libre para poder bascular a la posición -5'-.

Las articulaciones -13- de los soportes de la hi-

248785



lera anterior, están orientadas de tal manera respecto a los brazos -12-, que cuando éstos ocupan la posición de giro en que el bote -15'- queda situado por delante de la hilera anterior de los botes -15- dicho bote -15'- puede a su vez bascular en un sentido conveniente para facilitar su acceso, ya sea hacia delante, como se representa en -15''- de las figuras 1 y 3, ya hacia un lado para reducir el espacio necesario.

Esta disposición hace que durante la posición normal o de trabajo de los botes, en caso de fallo de los dispositivos de retención de las articulaciones no pueda producirse una basculación accidental de los botes, ya que los botes -5- de la hilera posterior quedan retenidos por los correspondientes botes -15- de la hilera delantera, y cada uno de éstos queda a su vez retenido por el bote contiguo de su propia hilera o de la posterior.

N O T A
 = = = = =

Se reivindica como objeto de esta patente:

1) Perfeccionamientos en los filetes de las continuas para su alimentación con botes de cinta de manuar, caracterizados por disponer en la fileta una serie de soportes, constituidos por unos platos para el apoyo de los botes, que están provistos de medios de sujeción para apriar dichos botes por su base fijándolos firmemente a los platos respectivos, estando dichos platos o soportes montados en la fileta mediante una articulación que permite la basculación del bote en un plano vertical según un ángulo apropiado para facilitar la manipulación en su interior.

2) Perfeccionamientos en las filetas según la rei-

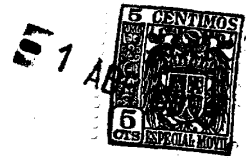

vindicación anterior, caracterizados porque las articulaciones de los platos de soporte están provistas de medios de bloqueo para la retención de las mismas en la posición vertical normal de los botes.

5 3) Perfeccionamientos en las filetas según las reivindicaciones anteriores, caracterizados por disponer los platos de soporte de los botes distribuidos en dos hileras, una posterior montada sobre un soporte longitudinal fijo de la fileta, y otra anterior en la que cada plato de soporte está montado sobre el extremo de un brazo giratorio según un eje vertical sobre un punto fijo de la fileta, de tal manera que, por giro de dicho brazo, el bote soportado por el mismo puede quedar situado delante del bote contiguo de la misma hilera anterior, dejando así accesible el bote correspondiente de la hilera posterior.

10

15

4) Perfeccionamientos en las filetas según las reivindicaciones anteriores, caracterizados porque las articulaciones de los platos de soporte de la hilera anterior están orientados respecto a los respectivos brazos de giro, de tal manera que cuando un bote de dicha hilera anterior está situado delante del contiguo de la propia hilera, puede efectuarse su basculación en el sentido conveniente para hacer accesible su interior.

20

5) Perfeccionamientos en las filetas de las continuas, para su alimentación con botes de cinta de manuar.

25

Esta memoria consta de siete páginas escritas por una sola cara.

BARCELONA, 1 ABR 1959

JOSÉ M. BOLIVAR
P. F.

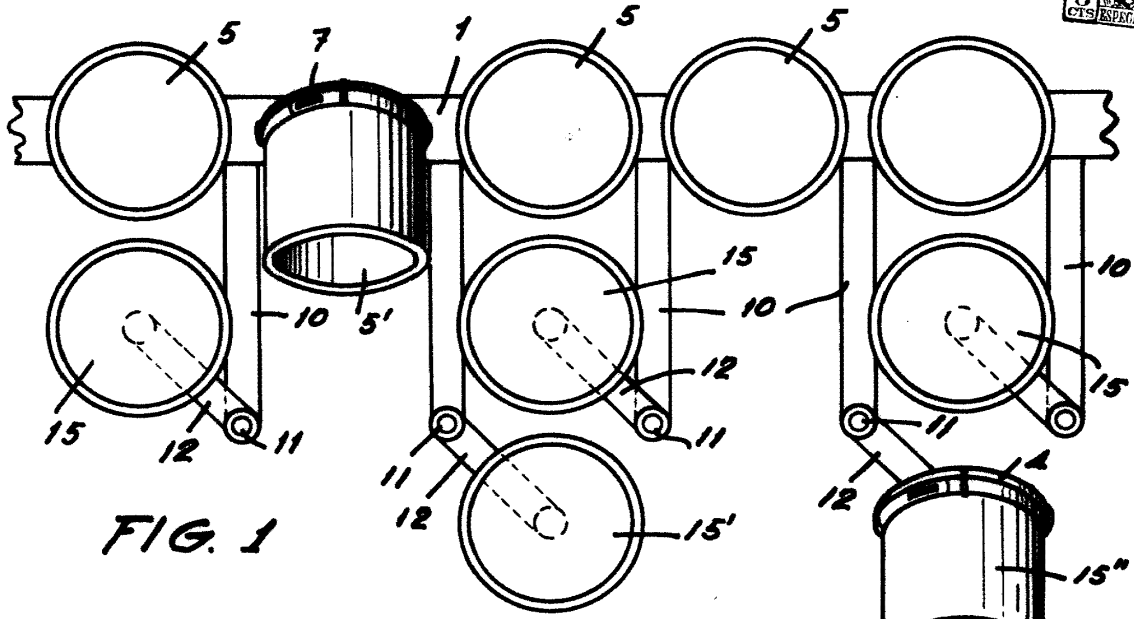

FIG. 1

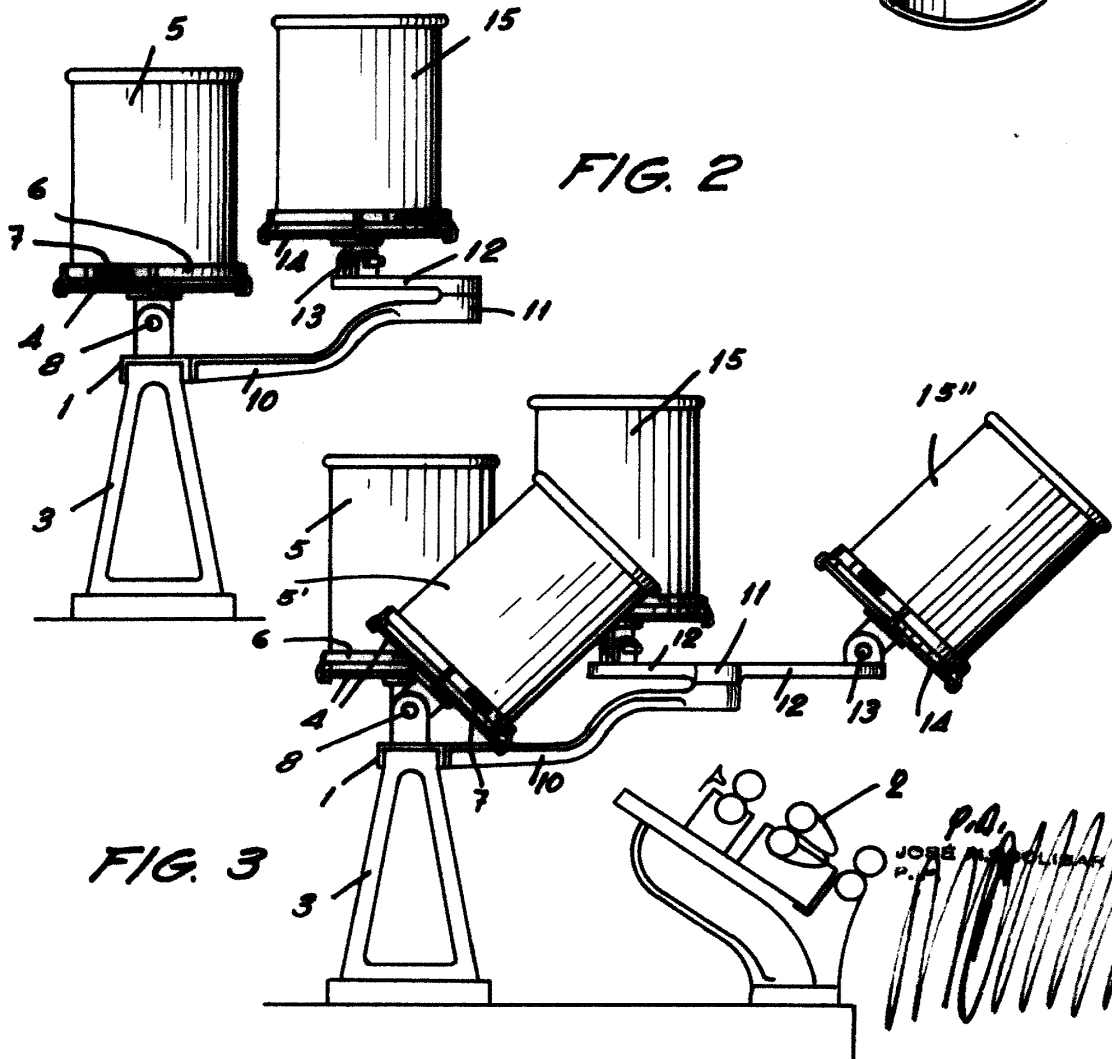

FIG. 2

FIG. 3

P.A.
JOSE SANGLAS
P.