

MINISTERIO DE INDUSTRIA Y ENERGIA

Registro de la Propiedad Industrial



ESPAÑA

19	ES	11	NUMERO	16	Y
		21	1248703		
		22	PRESENTACION		
			21-2-1980.		

MODELO DE UTILIDAD 16 MAYO 1980

30	PRIORIDADES:	32	FECHA	33	PAIS
	31	NUMERO			

47	FECHA DE PUBLICIDAD	51	CLASIFICACION INTERNACIONAL
			A 63 F 7/06

54	TITULO DE LA INVENCIÓN
	"UNA FIGURA ARTICULADA PARA JUEGO DE SOBREMESA"

71	SOLICITANTE (S)
	Contexter, S.L.

	DOMICILIO DEL SOLICITANTE
	Barcelona, Avda. República Argentina, num. 262 Bis.

72	INVENTOR (ES)

73	TITULAR (ES)
	Contexter, S.L.

74	REPRESENTANTE
	Dn. Fernando Peraisre del Molino.

M O D E L O D E U T I L I D A D

por "UNA FIGURA ARTICULARA PARA JUEGO DE SOBREMESA",
a favor de la firma CONTEXTER, S.L., de nacionalidad
española, residente en Barcelona, Avda. República Ar-
gentina, nº 262 bis. - - - - -

=====

M E M O R I A D E S C R I P T I V A

El presente modelo de utilidad hace referencia
a una figura articulada diseñada especialmente para:
su uso en diversos juegos de sobremesa y conretamien-
te en aquellos en que deba ser impulsada una esfera.
5 u objeto similar, a semejanza del conocido fútbol.

La citada figura articulada, objeto del presen-
te modelo de utilidad presenta la posibilidad de mo-
vimiento de una de sus piernas, previa opresión so-
bre un botón situado sobre la cabeza, de forma que
10 el usuario podrá, sosteniendo la figura con una ma-
no, provocar el movimiento rápido de la pierna arti-
culada, a semejanza de un jugador de fútbol, impulsan-
do la esfera que simulando el balón se desplazará so-

bre la superficie de juego.

Esta figura articulada está compuesta por dos medios cuerpos unidos por la línea imaginaria del contorno de los costados del cuerpo, con una pierna, la izquierda, estática, contando cada medio cuerpo con elementos entrantes y salientes para su encaje a presión.

En el interior del cuerpo una vez cerrado, queda dispuesta una varilla central que se inicia en el botón exterior situado sobre la cabeza y finaliza en una articulación fijada a la parte posterior de la pestaña de fijación de la pierna articulada. Esta pestaña es basculante sobre un eje pasador situado en la zona delantera de la pestaña, quedando ésta ubicada en el interior del cuerpo bajo de la figura y apareciendo la totalidad del resto de la pierna, de forma ligeramente arqueada, asemejando la posición de golpeo de un balón.

Oprimiendo el botón se producirá el desplazamiento de la pierna hacia adelante, mientras que al dejar de oprimirlo la pierna volverá a su posición inicial por su propio peso.

En la lámina adjunta y a modo de ejemplo no limitativo, se representa una realización práctica de la figura articulada objeto del presente modelo de utilidad.

En dicha lámina, la Fig. 1, dibuja una vista lateral de la figura.

La Fig. 2, es una vista de frente de la misma y Finalmente, la Fig. 3, es un detalle de costado

de la figura mostrando la articulación de la pierna.

5 Siguiendo los diseños, se observa la figura compuesta por dos semi-cuerpos -4- y -5-, con la varilla central -6-, el botón impulsor -7-, la pestaña -8- de la pierna articulada -9-, unida a la varilla -6- por la articulación -10- y sujeta por el eje pasador -11- sobre el que basculará.

La figura queda completada por la pierna fija -12-.

10 Descrito suficientemente el objeto de la invención, es de hacer notar que al ser llevado a la práctica podrán variar las formas, dimensiones, proporción y disposición de los distintos elementos, así como los materiales utilizados, sin que por ello se altere, ni modifique, su esencialidad.

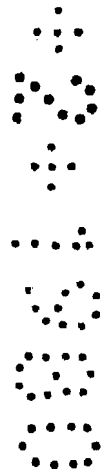

R E I V I N D I C A C I O N E S

1ª.- Una figura articulada para juego de sobremesa, caracterizada por estar formada por dos medios cuerpos unidos a presión por la línea del contorno de los costados, constituyendo el cuerpo y la pierna fija, quedando dispuesto en el interior de la figura una varilla vertical que se inicia en un botón exterior de accionamiento situado sobre la cabeza de la figura y que finaliza en una articulación fijada a la parte posterior de la pestaña de fijación de la pierna articulada.

2ª.- La propia figura articulada, según la anterior reivindicación, caracterizada porque la pestaña de fijación de la pierna articulada está ubicada en el interior del medio cuerpo bajo de la figura, apareciendo la totalidad del resto de la pierna, quedando la pestaña sujeta por un eje pasador sobre el que basculará hacia adelante al oprimir el botón superior y regresando a su posición inicial por su propio peso cuando deja de oprimirse el citado botón, pudiendo la pierna en su movimiento hacia adelante desplazar una esfera sobre la superficie de juego.



3ª.- UNA FIGURA ARTICULADA PARA JUEGO DE SOBREMESA.

La presente memoria descriptiva consta de cinco hojas escritas a máquina por una sola de sus caras y otra de dibujos que la ilustran.

Madrid, 21 de Febrero de 1960-

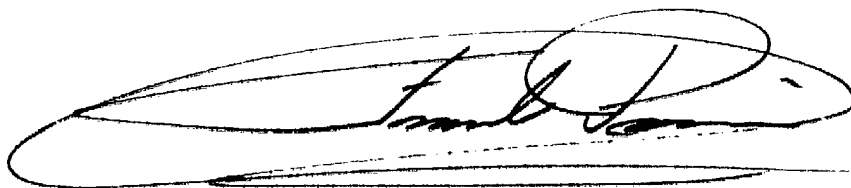
A large, stylized handwritten signature in black ink, enclosed within a large, horizontal oval shape.A vertical column of seven distinct patterns of dots, resembling a barcode or a series of micro-print characters, located on the right side of the page.

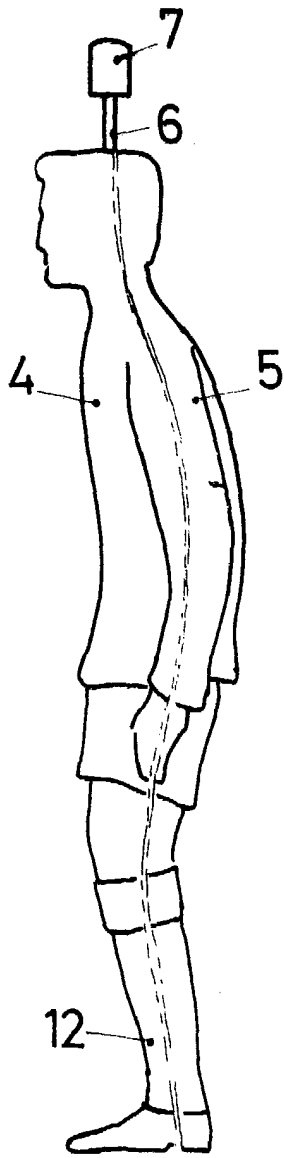

FIG. 1

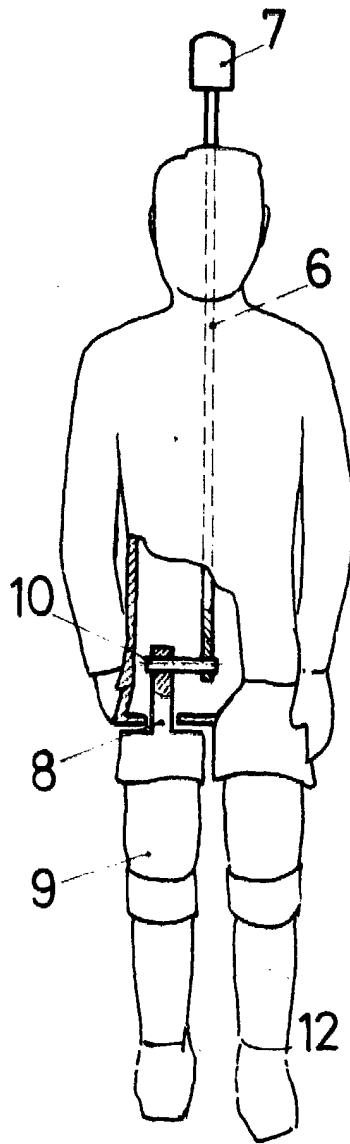

FIG. 2

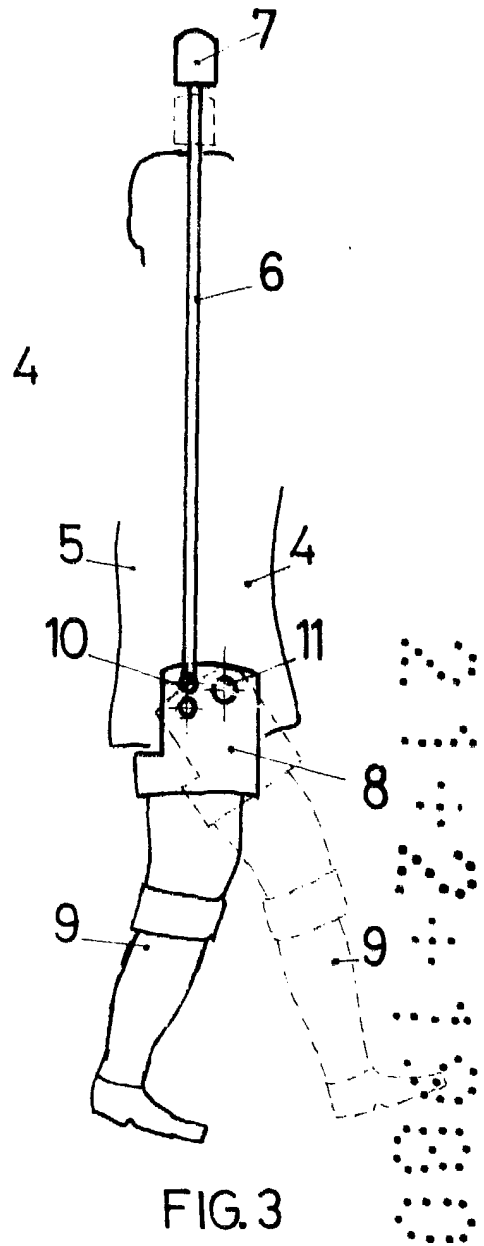

FIG. 3

p.a. Fernando Paraire