



ESPAÑA

19 ES	11	NUMERO	243715	10 Y
	21	FECHA DE PRESENTACION	21 ENE 1980	

**MODELO DE UTILIDAD** 16 MAYO 1980

30 PRIORIDADES:	31 NUMERO	32 FECHA	33 PAIS
-----------------	-----------	----------	---------

47 FECHA DE PUBLICIDAD	51 CLASIFICACION INTERNACIONAL B h h D 3/04
------------------------	--

64 TITULO DE LA INVENCIÓN

"Caja de pinturas provista de tapa apartable con función de pala-  
ta de mano".

71 SOLICITANTE (S)

E. PUIGDENGOLAS, S.L.

DOMICILIO DEL SOLICITANTE

Ausias March, nº 50, BARCELONA, 10.

72 INVENTOR (ES)

73 TITULAR (ES)

E. PUIGDENGOLAS, S.L.

74 REPRESENTANTE

Don Carlos BONET SOLER.

## MEMORIA DESCRIPTIVA

La presente memoria descriptiva se refiere a una patente de registro de modelo de utilidad de una caja de pinturas que posee la particularidad de poseer una tapa corredera que constituye, a la vez de tapa, la paleta de mano del pintor, con lo cual se simplifica el volumen de la propia caja, ya que no es necesario el espacio para contener la paleta de mano y se reduce su costo de fabricación, resultando de esto un más cómodo transporte y un más fácil almacenamiento de la caja de pinturas, así como un ahorro en su compra respecto a las cajas de pinturas hasta ahora conocidas.

Se caracteriza esencialmente la caja de pinturas de que se trata por el hecho de estar estructurada con un cuerpo contenedor prismático abierto por una de sus caras y provisto a lo largo de tres bordes, o a lo menos de dos bordes opuestos, de esta cara abierta, de una ranura formando una corredera por donde resbala y ajusta la tapa de la caja, la cual tapa está constituida de manera de ejercer de paleta de mano al pintor cuando es apartada del cuerpo contenedor.

La descripción de un caso de ejecución práctica ha de dejar plenamente demostrado como está estructurada la caja de pinturas del modelo que se registra y por ello nos referiremos a continuación al que está representado a título de ejemplo en el dibujo adjunto, que no limita en manera alguna que en otros casos presente la caja de pinturas otras formas y otras proporciones.

Como puede apreciarse perfectamente en el dibujo la caja de pinturas está estructurada con un cuerpo 1 prismático abierto por su cara superior que está provista interiormente a lo largo de sus bordes 2 de unas ranuras 3 de las cuales las longitudinales laterales paralelas entre sí 4,4' forman sendas correderas y la transversal central 5 un ajust

te para la tapa 6 de la caja, la cual tapa está formada por una lámina provista de un orificio 7, constituyendo una paleta de mano.

5 Cuando el pintor debe pintar y en consecuencia usar del contenido de la caja y de una paleta de mano, aparta la tapa 6 deslizándola hacia el exterior por las ranuras o correderas 4,4' y hace uso de ésta como paleta, permaneciendo abierta la caja. Cuando el pintor termina de pintar 10 cierra la caja ajustando la paleta o tapa 6, con la cara usada hacia abajo, en las ranuras o correderas 4,4' y deslizándola hacia el interior cierra la caja.

No alterará la esencialidad del modelo la variación de naturaleza y calidad de los materiales empleados en su construcción, ni las circunstancias que concurren en la fabricación o en su uso, siempre que por ser tales circunstancias de carácter secundario, accidental o accesorio, por 15 ejemplo la adición de una asa, no produzcan modificación capaz de modificar la función específica de su esencialidad.



## REIVINDICACIONES

1.- Caja de pinturas prevista de tapa apartable con función de paleta de mano, esencialmente caracterizada por el hecho de estar estructurada con un cuerpo contenedor prismático abierto por su cara superior y provisto a lo largo de tres bordes, e a lo menos dos bordes opuestos entre sí, interiores de esta cara, de una ranura formando una corredera por donde resbala y ajusta la tapa de la caja, la cual tapa está constituida de manera de ejercer de paleta de mano al pintor cuando es apartada del cuerpo contenedor.

2.- "Caja de pinturas prevista de tapa apartable con función de paleta de mano".

Consta la presente memoria descriptiva de tres hojas foliadas, escritas por una sola cara.

Barcelona, 21 de Enero de 1980.

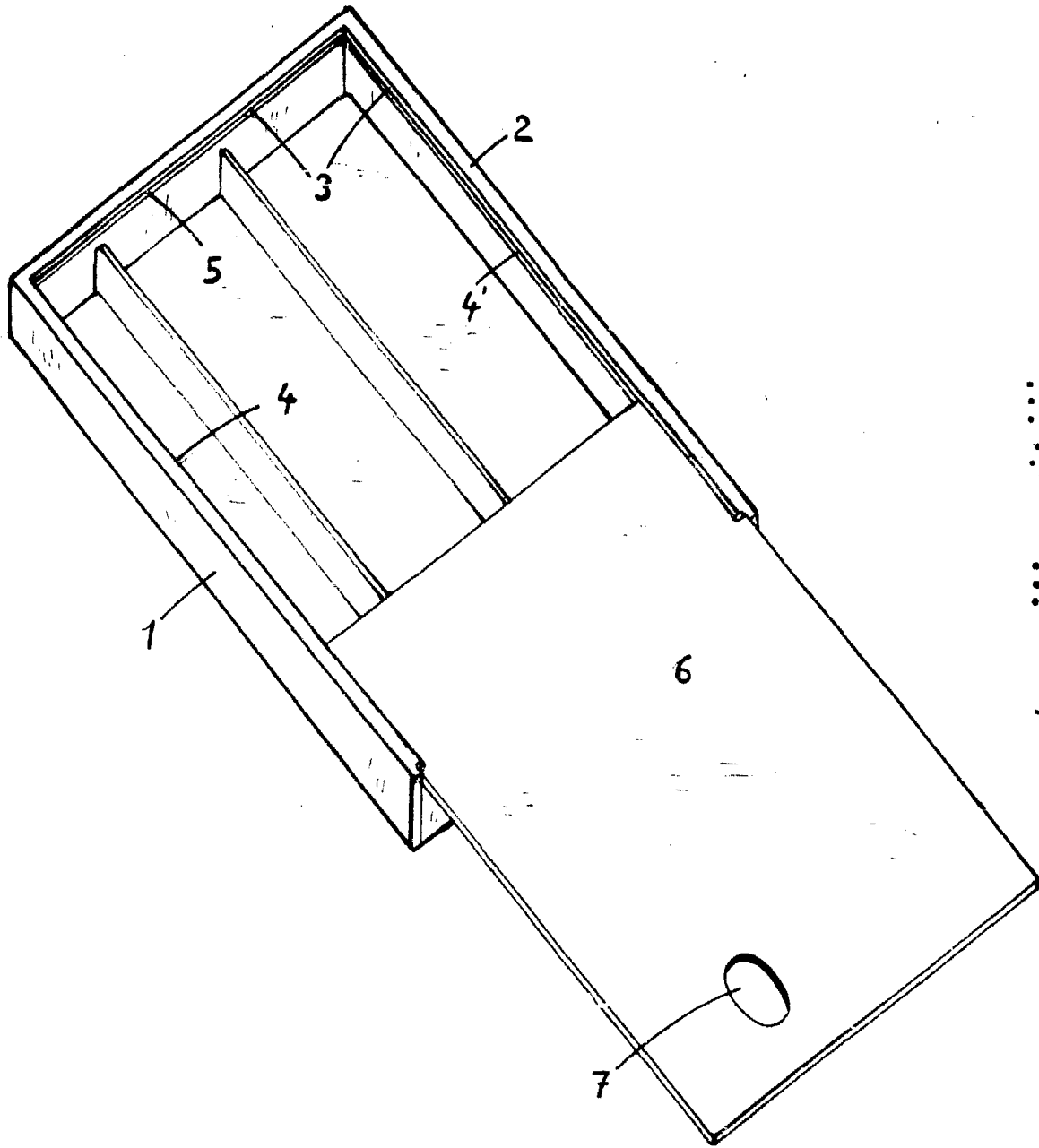

BOCINA VARIABLE  
Dibujada 2-1 ENE. 1980