

MINISTERIO DE INDUSTRIA Y ENERGIA

Registro de la Propiedad Industrial



ESPAÑA

19	ES	21	248586	20	Y
22	FECHA DE PRESENTACION				
14 FEB. 1980					

MODELO DE UTILIDAD

16 MAYO 1980

30	PRIORIDADES:	32	FECHA	33	PAIS
31	NUMERO				

47	FECHA DE PUBLICIDAD	51	CLASIFICACION INTERNACIONAL
		A 47 K 51/02	

54	TITULO DE LA INVENCION
"JABONERA DESMONTABLE CON OREADO TRASERO Y DELANTERO".	

71	SOLICITANTE (S)
D. DOMINGO DE GUZMAN VALLEJO HERAS.	

DOMICILIO DEL SOLICITANTE	
MADRID, Pº Santa Maria de la Cabeza, 12.	

72	INVENTOR (ES)

73	TITULAR (ES)

74	REPRESENTANTE
D. ANGEL LUIS DE LA HERRAN Y DE LAS POZAS.	

El presente Modelo de Utilidad se refiere a una jabonera de barquilla desmontable y volada de manera que permita el oreado por delante y por detrás, con lo que se podrá limpiar y mantener siempre limpia y el jabón seco y duro, con mucha más duración y efectividad.

5.

En efecto, la jabonera normal que se está utilizando ~~ahora~~ pretende separar la pastilla de jabón de la superficie del sanitario correspondiente, evitando encharcamiento y mantenimiento de la humedad que ablanda y deshace la pastilla, produciendo, además de un gasto innecesario, un tacto desagradable al lavarse.

10.

Por otra parte, al ser el primer cuerpo duro que toca después de un servicio, siempre dejará migas y espuma en el barrote, puas, pitones u otros elementos separadores con los que se estructura la jabonera normal, lo que provoca un aspecto de poca limpieza o-

15.

bligando a lavar y enjuagar constantemente la pieza para evitar esto, pero siempre con relativa poca efectividad al disponer de muchos recovecos y huecos de difícil acceso, a no ser que se disponga de mucho tiempo para la limpieza.

20.

Con el fin de poder disponer de una jabonera que permita una limpieza rápida y a fondo, orear y secar constantemente la pasti

lla y cumplir una función de estética y ornamentación se ha idea  
do la jabonera que vamos a describir sobre los dibujos adjuntos  
en los que se ha materializado una realización preferida de la  
misma dada a titulo de ejemplo y sin caracter limitativo.

5. En los dibujos:

La figura 1 muestra en tres vistas la jabonera con su barqui  
lla colocada, y

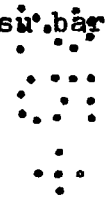

la figura 2 muestra la barquilla en varias vistas desmontada  
viéndose los puntos de implantación de las dos partes simétricas  
longitudinales.

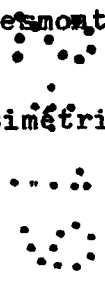

10.

Podemos comprobar como en los dibujos hemos representado por  
1 a la cartela en U tendida con la base adaptable al paramento  
por cualquier medio de fijación y entre cuyos brazos flexibles  
y provistos de orificios 2 pasantes en las orejetas se dispone

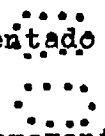

15.

la barquilla dividida longitudinalmente en dos parte simétricas  
2 y 3 y cuyas partes trasera y delantera se prolongan en testa  
plana que compone el apoyo pinzante de las citadas orejetas al  
encajar sendos tetones 4 en dichos orificios. Las dos partes de  
la barquilla, exzctamente simétricas que quedan plenamente enla

20.

zadas por unión de las dos partes de los tetones 4, reunidas al

ser implantadas en el orificio 5 circular de las orejetas, mientras que la linea de quilla queda asegurada en su enlace mediante machihembrado de una cuchilla 7 saliente de una de las partes, sobre alojamiento 6 creado debajo de las costillas transversales del cuenco de la barquilla.

5.

Dentro de la esencialidad de la invención caben variantes de detalle, asimismo protegidas y así podrá ser cualquiera el alojamiento en vuelo de la cartela, así como su implantación al paramento, cualquiera la linea de simetria de la barquilla, o su enlace de quilla y, desde luego, cualesquiera las dimensiones y materias en que se realice.

10.

-----

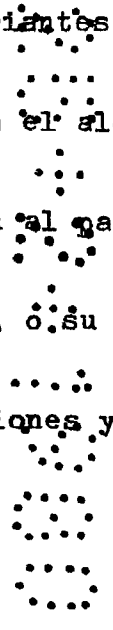

N O T A

Hecha la descripción del presente invento se hace constar que lo que se declara como no practicado ni divulgado en España comprende las siguientes

5. R E I V I N D I C A C I O N E S

1ª.- Jabonera desmontable con oreado trasero y delantero, caracterizada por el hecho de constar de una barquilla con la delantera y trasera prolongada en testa plana y que se divide por plano vertical de simetria, formando dos partes

10. exactamente iguales que con medios de enganche en la linea de fondo y tetones cilindricos salientes en los planos exteriores de las testas quedan perfectamente enlazadas formando un todo monobloque al encajarse los tetones en orificios correspondientes creados en las alas, ligeramente flexibles, de una cartela

15. en U tendida en cuyo hueco se balancea esta barquilla que provista de ranuras y ventanas de aireación mantiene siempre oreado, por todas partes, al jabón contenido.

2ª.- JABONERA DESMONTABLE CON OREADO TRASERO Y DELANTERO.

20. Según se describe y reivindica en la presente Memoria Descriptiva que consta de seis hojas foliadas y mecanografiadas

por una sola cara y de una lámina de dibujos.

Madrid, a 14 FEB. 1980

EL AGENTE OFICIAL  
A. L. DE LAHERRAN Y DE LAS POZAS  
APODERADO

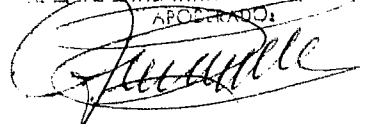

Fdo: Dionisio de la Fuente





FIGURA 1



FIGURA 2

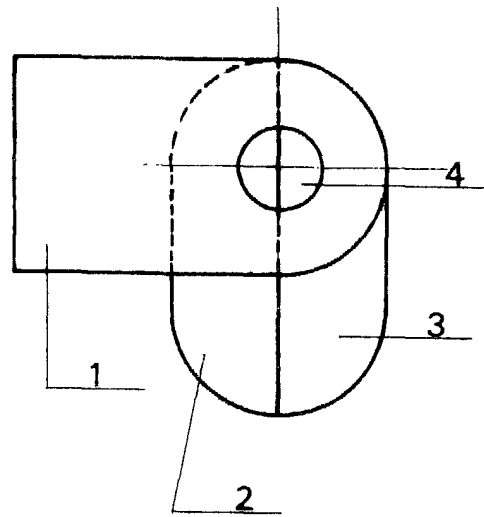
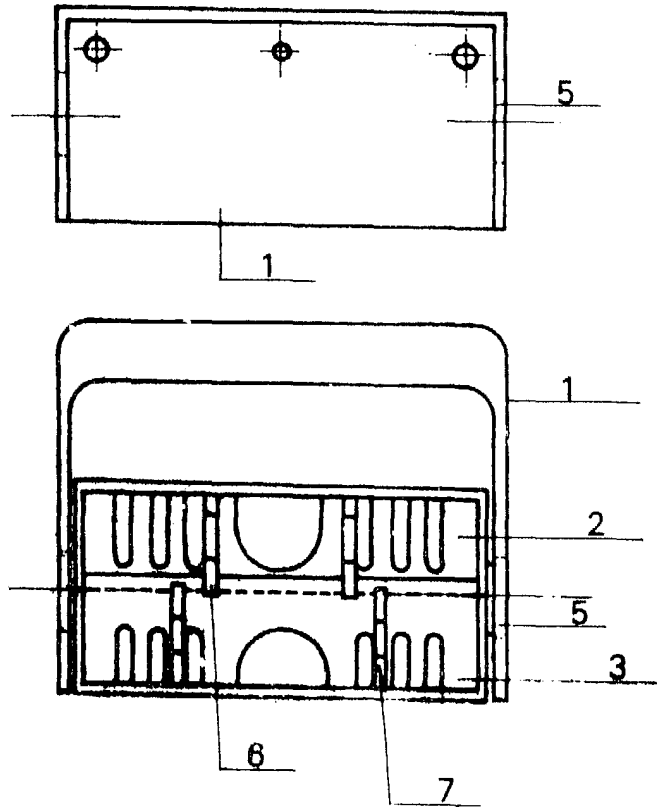

Madrid, a 14 FEB. 1980  
 El AGENTE OFICIAL  
 A. L. DE LANERRAN Y DE LAS POZAS  
 APODERADO:

*[Handwritten Signature]*  
 Fdo: Dionisio de la Fuente  
 ESCALERA VARIABLE.

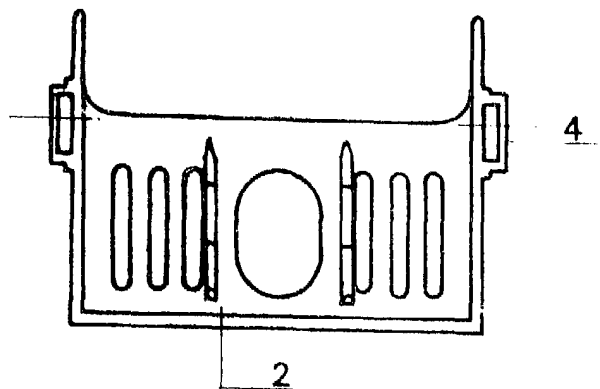
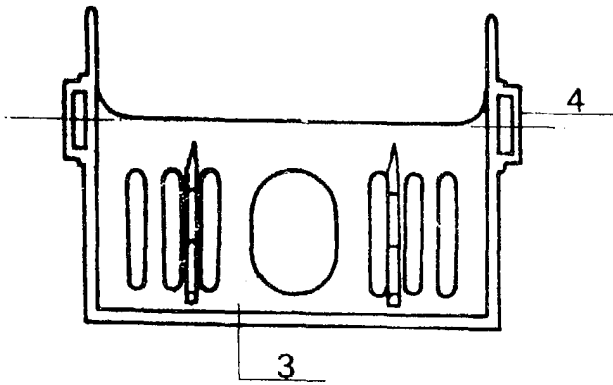
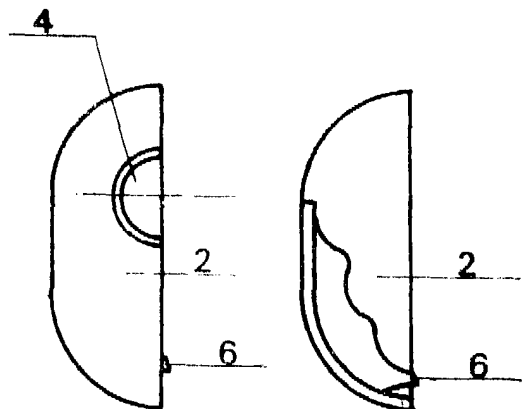
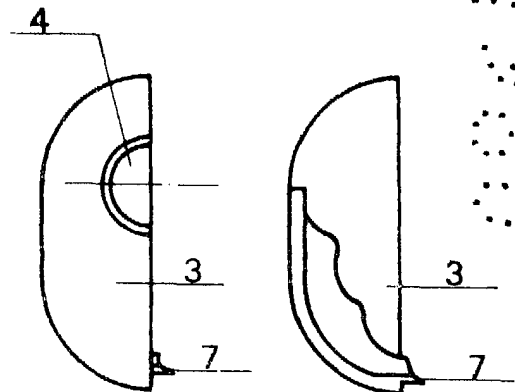