



ESPAÑA

248568

10	ES	11	248568	10	Y
		21			
		22	FECHA DE PRESENTACION		
			13 FEB. 1980		

MODELO DE UTILIDAD

16 MAYO 1980

30	PRIORIDADES:	32	FECHA	33	PAIS
31	NUMERO				

47	FECHA DE PUBLICIDAD	51	CLASIFICACION INTERNACIONAL
			F16L15/02

54	TITULO DE LA INVENCIÓN
"UNION CONICA ESMERILADA DE VIDRIO INTECAMBIABLE Y CON FIJACION A ROSCA INCORPORADA"	

71	SOLICITANTE (S)
AFORA, S.A.	

DOMICILIO DEL SOLICITANTE	
BARCELONA C/. Aribau, 240 - 6ª planta.	

72	INVENTOR (ES)

73	TITULAR (ES)
AFORA, S.A.	

74	REPRESENTANTE
DON JAIME ISERN CUYAS, Agente Oficial de la Propiedad Industrial.	

### MEMORIA DESCRIPTIVA

En el mercado son conocidas las uniones cónicas intercambiables de vidrio, esmeriladas, que permiten, por acoplamiento de sus respectivas configuraciones macho y hembra, montar en forma rígida las piezas componentes de un aparato o dispositivo de laboratorio.

5.

Este tipo de uniones facilita extraordinariamente la modificación, ampliación o reducción de un aparato o la sustitución rápida de una pieza por otra según aconsejan

10.

las circunstancias, pero en cambio presentan una serie de inconvenientes por los que no reúnen las condiciones necesarias para atender el desarrollo técnico de la industria y laboratorios químicos y físicos, a saber:

15.

- las uniones necesitan otro utillaje para la sujeción de las mismas entre sí,
- necesitan en todo momento el uso de grasa para asegurar su estanqueidad,

20.

- permiten trabajar solo a presiones muy reducidas,
- no pueden ser utilizadas como uniones telescópicas, ni es fácil acoplarles termómetros y tubos de entrada de gases,
- los montajes no quedan rígidos y se precisa el uso de pinzas o muelles adicionales para su sujeción.

25.

Por otra parte, las roscas no pueden trabajar con garantía a vacíos elevados y, por sí solas, aunque permiten la unión telescópica, no aseguran el cierre de la unión cónica.

30.

En fin, las uniones cónicas y las roscas no cubren todas las necesidades de montaje de los diferentes equipos de laboratorio.

La presente invención elimina todos los incon-

venientes mencionados y reúne en sí las ventajas de las uniones cónicas intercambiables esmeriladas y las de las roscas.

5. esencialmente consiste en una unión cónica intercambiable esmerilada hembra, análoga a las convencionales, pero dotada con una rosca exterior que permite acoplar unas bridas de plástico con junta, al objeto de:
- sujetarla a la unión cónica intercambiables esmerilada macho, análoga a la convencional, que le corresponde,
10. - poder efectuar una unión telescópica, o sea introducir directamente un termómetro o un tubo de vidrio en su interior, asegurando el cierre hermético .
- efectuar un cierre con un tapón de rosca, y resuelve los inconvenientes mencionados antes en cuanto:
15. - permite trabajar a presión,
- se puede trabajar sin grasa,
  - permite la unión telescópica, y
  - da rigidez a los montajes eliminando piezas.
20. con objeto de facilitar la explicación, se acompaña a la presente memoria una lámina de dibujos en la que se representa un caso de realización que se cita a título de ejemplo.
- en los dibujos:
- La figura 1 representa un despiece semiseccionado del conjunto de la unión cónica esmerilada provista de rosca objeto de la invención y el elemento roscado para el acoplamiento de otras uniones, o cierre de la unión.
25. Las figuras 2, 3 y 4 muestran, en esquema semiseccionado, aplicaciones de la unión objeto de la invención representado en la figura 1, respectivamente en el
30. acoplamiento de un macho cónico esmerilado (figura 2), de

un tubo telescópico (figura 3), o para el cierre.

En las figuras vemos el cuerpo cilíndrico de vidrio (1) en cuya zona terminal presenta, interiormente, la parte cónica esmerilada (2) de configuración hembra, que, exteriormente, está dotada de rosca (3), la cual constituye el medio de acoplamiento para una brida de fijación (4) roscado interiormente en (5) con el mismo paso que (3).

Este elemento de fijación para las piezas insertables en la unión cónica objeto de la invención, de configuración también cilíndrica, presenta exteriormente una corona escalonada (6) para facilitar su manipulación en el acoplamiento roscado (3).

En las figuras 2, 3 y 4 se aprecian diversos casos de aplicación del objeto de la invención, para comprender mejor su utilidad. En ellas vemos el ajuste de una tubuladura (7) de terminal cónica macho (8) (usual en el mercado), o bien una unión telescópica (9), o simplemente el cierre del cuerpo cilíndrico (1), cuyos ajustes se hacen totalmente herméticos o estancos mediante las correspondientes juntas (10), (11) o (12), respectivamente, alojadas bajo el tejadillo (13) de la brida de fijación (4).

La invención, dentro de su esencialidad puede llevarse a la práctica en otras formas de realización que difieran en detalle de la expuesta en la descripción a título de ejemplo y a las cuales alcanzará igualmente la misma protección que se recaba.

podrá, pues, construirse en otras formas y tamaños con los materiales más adecuados, por quedar todo ello comprendido en el espíritu de las reivindicaciones.

N O T A

descrito el objeto y utilidad de la presente invención, lo que se declara como nuevo y no divulgado en España, comprende las siguientes reivindicaciones.

5. 1.- unión cónica esmerilada de vidrio intercambiable y con fijación a rosca incorporada, caracterizada porque comprende, un cuerpo cilíndrico de vidrio en cuya zona terminal presenta interiormente configuración cónica hembra esmerilada y exteriormente está dotada de rosca, la cual constituye el medio de acoplamiento a una brida de fijación roscada interiormente en forma complementaria a la anterior, y cuya brida de fijación, también cilíndrica, presenta una corona exterior escalonada para su manipulación y un tejadillo plano en la boca cilíndrica opuesta a la zona roscada, con abertura circular concéntrica de amplitud variable entre cero y el diámetro menor de la porción cónica esmerilada en función a la unión tubular fijada, el cual constituye el elemento de retención de la junta de cierre hermético de la citada unión....
- 10.
- 15.
20. 2.- unión cónica esmerilada de vidrio intercambiable y con fijación a rosca incorporada.

Según se describe y reivindica en la presente memoria descriptiva que consta de 5 páginas foliadas y escritas a máquina por una sola cara, acompañada de los dibujos reglamentarios.

25.

Madrid, a 10 Feb. 1959

P.a.

JAIME ISERN CUYÁS  
P. P.



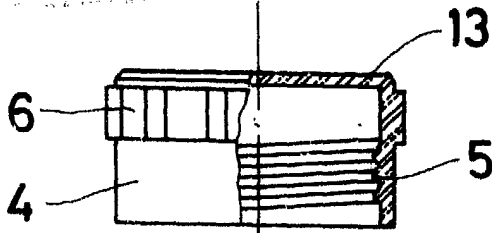

FIG. 1

FIG. 2

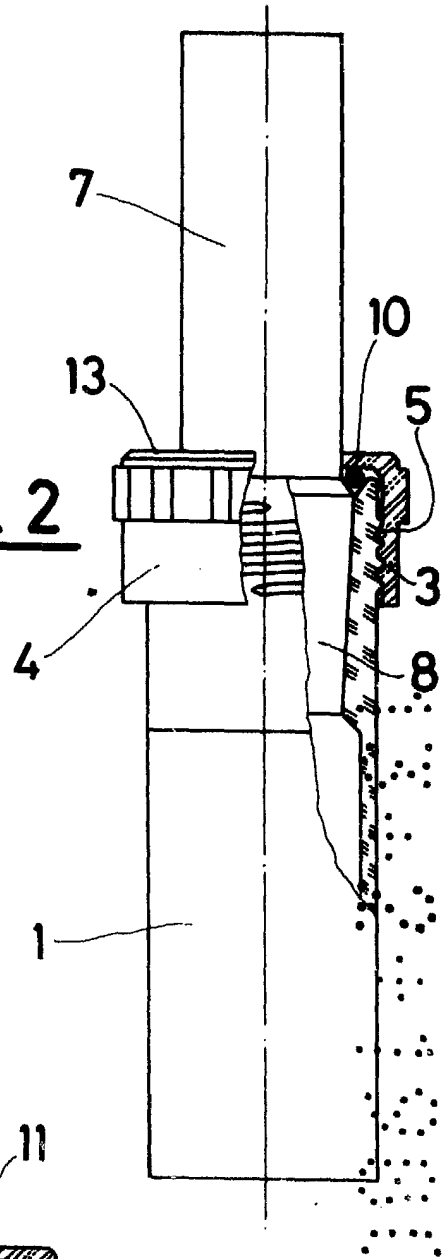

FIG. 3

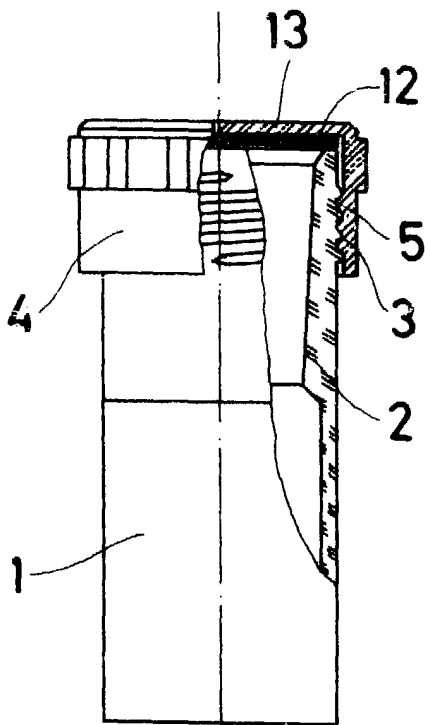
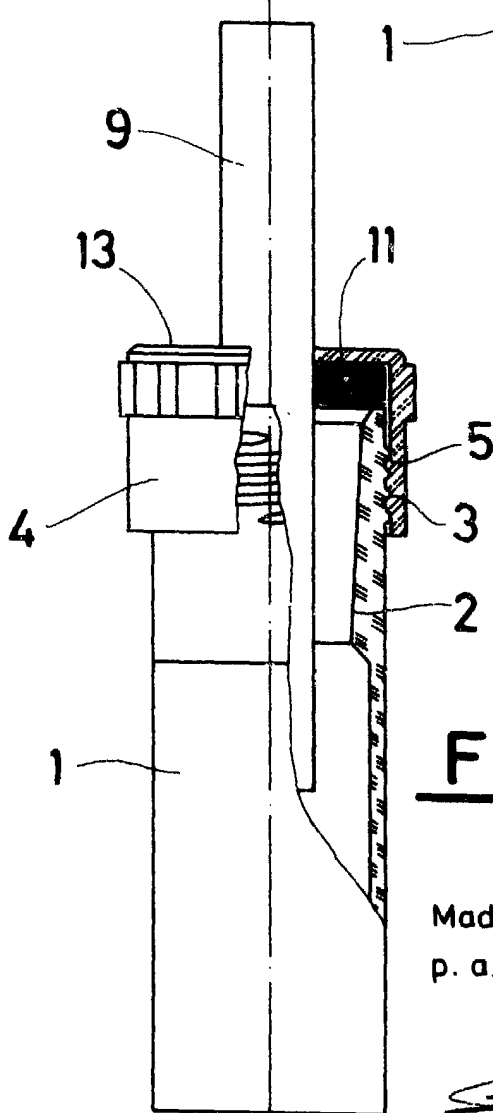

FIG. 4



Madrid, a 13 FEB. 1980  
p. a.

JAIME ISERN CUYAS  
P P

