

PATENTE DE INVENCION

248539

MEMORIA DESCRIPTIVA

sobre:

„PERFECCIONAMIENTOS EN QUEMADORES DE COMBUSTIBLES
LIQUIDOS“.

Solicitante: Don MAXIMILIANO FIEDLER LIPP,
de nacionalidad austríaca, residente en
BARCELONA, Plaza de Cataluña, 21.



248539

En la Patente de Introducción N° 206.270 del propio solicitante se describe un quemador de combustibles líquidos como el petróleo, el gas-oil y otros, aplicable a cocinas y aparatos de calefacción, constituido por un
5 cuerpo inferior dotado de un recipiente orbicular abierto para contener el combustible, que constituye el hogar y al que el combustible llega desde el depósito de reserva a través de un fino tubito de alimentación, y por dos
10 cilindros perforados dispuestos concéntricamente sobre dicho recipiente orbicular, que forman la cámara anular de combustión, estando provisto el cilindro interior de éstos de una tapa ligeramente abombada y dotada en su contorno, cerca de su borde, de una corona de orificios, en tanto que el cilindro exterior está combinado con una
15 cubierta exterior o faldón que determina una cámara de aire.

Durante el funcionamiento del quemador descrito, cuyo encendido se efectúa con ayuda de un combustible auxiliar, como el alcohol, que se vierte en pequeña cantidad sobre la tapa del cilindro interior, los gases de
20 combustión reciben el aire necesario tanto a través de los orificios del cilindro interior como también a través de los orificios del cilindro exterior.

Los gases producidos por la gasificación del combustible suben con una determinada velocidad en la citada
25 cámara anular de combustión, mezclándose con el aire que penetra por los orificios de los cilindros exterior e

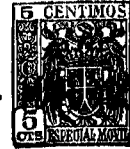

248539

interior, pero sin embargo, una cierta cantidad de gases abandonan la referida cámara sin haberse mezclado con el aire y, por consiguiente, sin haber podido ser quemados, dando lugar con ello a olores molestos y pérdida de calorías.

Con la presente invención queda descartado por completo este inconveniente, caracterizándose la misma, esencialmente, porque la cubierta o faldón exterior que determina una cámara de aire alrededor del cilindro perforado exterior, o por lo menos de la parte superior del mismo, se prolonga hacia arriba por una pantalla circular doblada hacia dentro, de modo que a una cierta distancia cubra parcialmente la salida de la cámara anular de combustión.

Otra característica de la invención consiste en que el cilindro perforado exterior se dota en su parte superior de por lo menos dos filas circulares de orificios de entrada adicional de aire, de mayor diámetro que el de los restantes del propio cilindro, para asegurar una mayor afluencia de aire hacia la zona de salida de la cámara de combustión.

Merced a dicha pantalla, que actúa a modo de deflector, el ascenso de los gases de combustión queda convenientemente frenado, dando tiempo a que los mismos se mezclen en proporción apropiada con el aire suministrado a través de los orificios de los cilindros exterior e interior y completándose esta mezcla por la entrada adi-

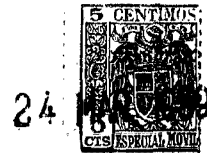

24

248539

cional de aire que tiene lugar a través de las mencionadas filas superiores de orificios de mayor diámetro del cilindro exterior. Además, dicha pantalla protege la cámara anular de combustión contra la penetración directa de aire frío desde arriba.

En el dibujo adjunto se ilustra a título de ejemplo no limitativo y en corte vertical esquemático un quemador perfeccionada según la invención.

El quemador ilustrado comprende un recipiente orbicular abierto 1, que constituye el hogar y al que el combustible llega a través de un fino tubito de alimentación 2, dos cilindros perforados 3 y 4 dispuestos concéntricamente sobre dicho recipiente y que entre ambos determinan la cámara anular de combustión, una cubierta o faldón 5 dispuesto alrededor de la parte superior del cilindro exterior 4 y que con éste determina una cámara de aire, y una tapa 6 ligeramente abombada que cubre el cilindro perforado interior 3 y que va dotada en su contorno, cerca de su borde, de una corona de orificios 7.

De acuerdo con la presente invención, la cubierta o faldón 5 está prolongado hacia arriba por una pantalla circular 8 doblada hacia dentro según puede verse en 8', de modo que a una cierta distancia cubre parcialmente la salida 9 de la cámara anular de combustión determinada por los dos cilindros 3 y 4. El último de estos cilindros está dotado en su parte superior de dos filas circulares de orificios 10 de entrada adicional de aire,



248333

de mayor diámetro que el de los restantes orificios del propio cilindro.

↓ N O T A.

5 Descrita suficientemente la naturaleza del invento, así como la manera de ponerlo en práctica, se hace constar que todo cuanto no altere, cambie o modifique su principio fundamental puede quedar sometido a variaciones de detalle, siendo lo esencial y por lo que se solicita Patente de Invención, por veinte años, lo que queda resumido en las
10 siguientes reivindicaciones:

1ª.- Perfeccionamientos en quemadores de combustibles líquidos constituidos por un cuerpo inferior dotado de un recipiente orbicular abierto para contener el combustible, que forma el hogar, por dos cilindros perforados dispuestos concéntricamente sobre dicho recipiente,
15 que determinan la cámara anular de combustión, y por una cubierta o faldón exterior que determina una cámara de aire alrededor del cilindro perforado exterior, o por lo menos de la parte superior del mismo, caracterizados
20 porque la cubierta o faldón exterior mencionado se prolonga hacia arriba por una pantalla circular doblada hacia dentro, de modo que a una cierta distancia cubra parcialmente la salida de la citada cámara anular de combustión.

2ª.- Perfeccionamientos en quemadores de combustibles líquidos según reivindicación 1ª, caracterizados
25 porque el cilindro perforado exterior se dota en su parte superior de por lo menos dos filas circulares de orificios

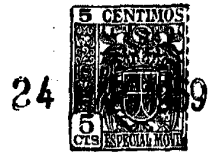

248539

de entrada adicional de aire, de mayor diámetro que el de los restantes orificios del propio cilindro, para asegurar una mayor afluencia de aire hacia la zona de salida de la cámara de combustión.

5 3ª.- PERFECCIONAMIENTOS EN QUEMADORES DE COMBUSTIBLES LIQUIDOS,

tal y como queda descrito y reivindicado en la presente memoria que consta de seis hojas mecanografiadas por una sola cara y de una lámina de dibujos.

10 Barcelona, 24 de Marzo de 1959.

MAXIMILIANO FIEDLER LIPP
P.P.

J. GOMEZ ACEBO Y MODER

Don Maximiliano Fiedler Lipp

Hoja Única

248539

24

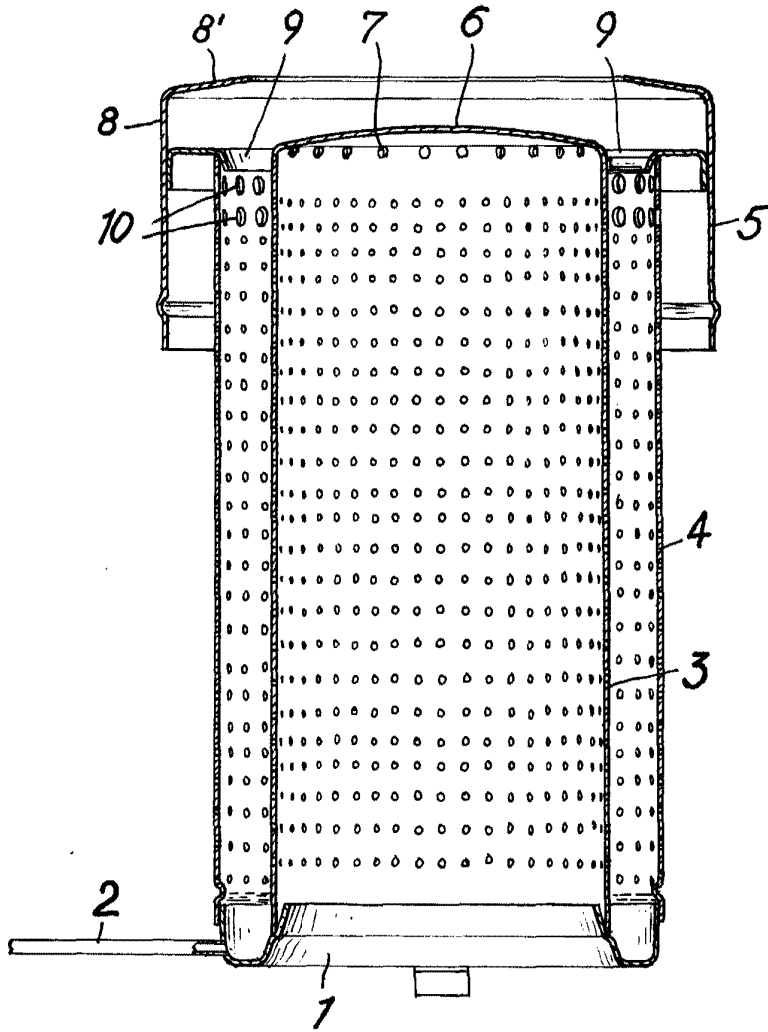

Barcelona, N. le Marzo de 1959.

MAXIMILIANO FIEDLER LIPP
P.F.

A. GOMEZ-ACEBO Y MORA