



ESPAÑA

10	ES	11	NUMERO	10	Y
		21	248313		
		22	FECHA DE PRESENTACION		
			- 1 FEB. 1980		

MODELO DE UTILIDAD

1 MAYO 1980

30	PRIORIDADES:	32	FECHA	33	PAIS
31	NUMERO				

47	FECHA DE PUBLICIDAD	51	CLASIFICACION INTERNACIONAL
			F16 G11/05

54	TITULO DE LA INVENCIÓN
	"CIERRE CENIDOR PERFECCIONADO"

71	SOLICITANTE (S)
	D. EUGENIO GIL GRUART D. FRANCISCO SEMPERE ALOS

	DOMICILIO DEL SOLICITANTE
	BARCELONA, Zamora, 46

72	INVENTOR (ES)

73	TITULAR (ES)

74	REPRESENTANTE
	D. MANUEL DE RAFAEL GARCIA

MEMORIA DESCRIPTIVA

Se refiere el presente modelo de utilidad a un cierre ceñidor perfeccionado, del tipo aplicable a mochilas, sacos de dormir, envolturas de paquetes, etc, que aporta notables y sensibles mejoras de orden constructivo y funcional especialmente sobre los cierres ceñidores existentes hasta el momento.

En efecto, pertenece el presente modelo al tipo de cierre ceñidor integrado por dos piezas fundamentales, una cuña cónica junto a cuyos laterales se dispone los dos tramos de la cuerda a ceñir, y otra pieza en forma de arandela o similar que es la que al recibir la cuña provoca el apriete de la cuerda.

Lo conocido queda sumamente mejorado con el actual modelo de cierre ceñidor en el cual se ha previsto, en primer lugar, que la arandela adopte una constitución de cajetín hueco de sección en "T" y provisto de paredes laterales cónicas y de un tabiquillo intermedio en su extremo más estrecho que determina un alojamiento-guía superior junto con un entrante de la cara superior del propio cajetín.

A su vez, la pieza cuña la constituye un brazo provisto de una cabeza empujadora ensanchada de la que arranca tal brazo, provisto de unos resaltes laterales constitutivos de las cuñas junto con las paredes del anterior cajetín, así como una lengüeta rematada en un diente o apéndice que jugando en el alojamiento-guía de la arandela-cajetín establece, una vez montadas las dos piezas fundamentales



un tope de desplazamiento relativo entre ambas.

5 Todo ello fabricado preferentemente en plástico o similar, amén de económico, es sumamente práctico y de una total efectividad para el fin a que está destinado.

10 Con el fin de facilitar la explicación se acompaña a la presente memoria descriptiva de una lámina de dibujos en la que se ha representado un caso práctico de realización, el cual se cita sólo a título de ejemplo no limitativo del alcance del presente modelo de utilidad.

En dichos dibujos:

15 La figura 1 es una vista en perspectiva del cierre ceñidor en cuestión despiezado.

La figura 2 se corresponde con otra vista en perspectiva del propio cierre montado.

La figura 3 representa una sección longitudinal an alzado del mismo cierre, en fase de actuación.

20 Según tales figuras, el cierre ceñidor perfeccionado objeto del presente modelo de utilidad está constituido por una arandela a modo de cajetín hueco -1-, de sección transversal en "T" invertida, cuyas paredes laterales son cónicas, y cuya prominencia superior presenta un entrante -2- en su zona posterior que, combinado con un tabiquillo horizontal intermedio -3- determina un alojamiento guía -4-.

30 A su vez, la otra pieza la constituye un brazo -5- que dispone de unos resaltes o nervios laterales -6-, a doble labio, y que arranca de una cabeza empujadora ensanchada -7- de la que parte además,

paralela y superiormente a tal brazo -5- una lengüeta elástica -8- rematada en un diente o apéndice superior extremo -9-.

5 Según ello, el enchufe entre ambas piezas -1- y -5-, una vez dispuestos los dos tramos -10-11- de una cuerda por dentro de la arandela -1-, produce cuando se acoplan tales piezas, el apriete de dichos tramos contra las paredes laterales de dicha arandela, mientras que cuando el desplazamiento entre dichas 10 piezas -1- y -5- es hacia afuera limitado por el tope del diente -9- en la parte posterior del alojamiento-guía -4- produce el alojamiento rápido de la citada cuerda.

15 El modelo, dentro de su esencialidad, puede ser llevado a la práctica en otras formas de realización que difieran sólo en detalle de la indicada únicamente a título de ejemplo, a las cuales alcanzará igualmente la protección que se recaba. Podrá, pues, fabricarse 20 este cierre en cualquier forma y tamaño, con los medios y materiales más adecuados, y con los accesorios más convenientes, por quedar todo ello comprendido en el espíritu de las siguientes reivindicaciones.

REIVINDICACIONES

Se reivindica como objeto del presente modelo de utilidad:

1.- Cierre ceñidor perfeccionado, del tipo integrado por una cuña, y una arandela ente las que los dos tramos de cuerda son apretados, 5
c a r a c t e r i z a d o esencialmente porque la arandela la constituye un cajetín hueco, de sección en "T" y paredes cónicas, así como provisto de un tabiquillo intermedio para determinar un alojamiento-guía, 10
junto con un entrante de tal cajetín, mientras que la cuña la constituye un brazo desplazable por el citado cajetín, provisto de nervios laterales actuante contra los dos tramos de cuerda, y que arranca de una cabeza empujadora de la que parte también paralela, 15
y superiormente a dicho brazo una lengüeta con un apéndice superior extremo que juega en el citado alojamiento-guía y establece un tope de salida del brazo.

2.- CIERRE CEÑIDOR PERFECCIONADO.

Consta la presente memoria descriptiva de cinco hojas mecanografiadas y de una lámina de dibujos.

Madrid, a - 1 FEB. 1980

EUGENIO GIL GRUART
FRANCISCO SEMPERE ALOS
P.A.

MANUEL DE RAFAEL

P. R.

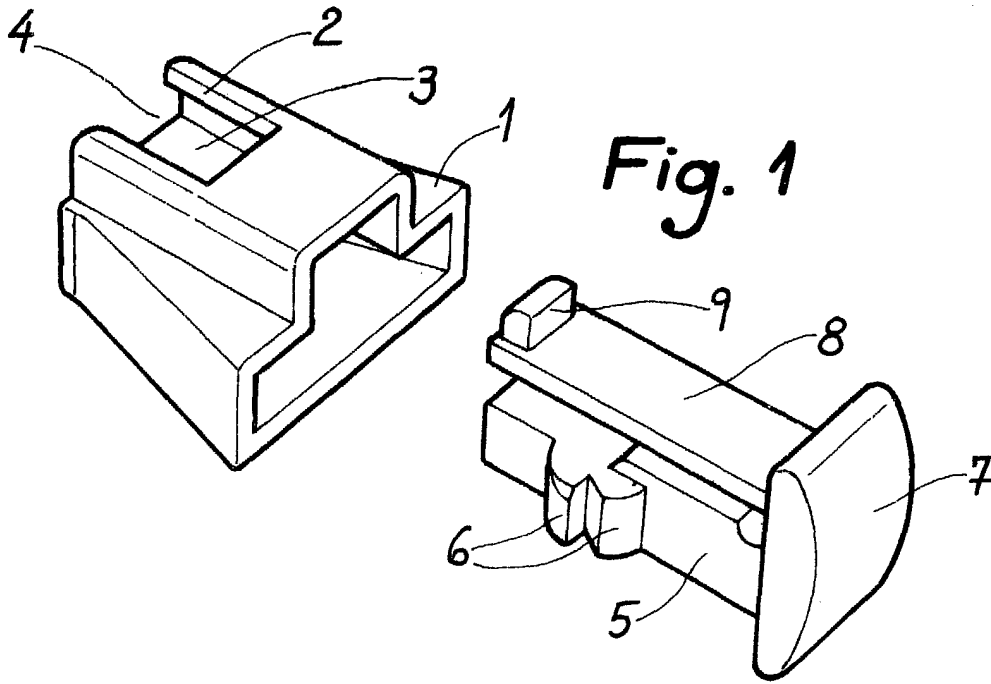

Fig. 1

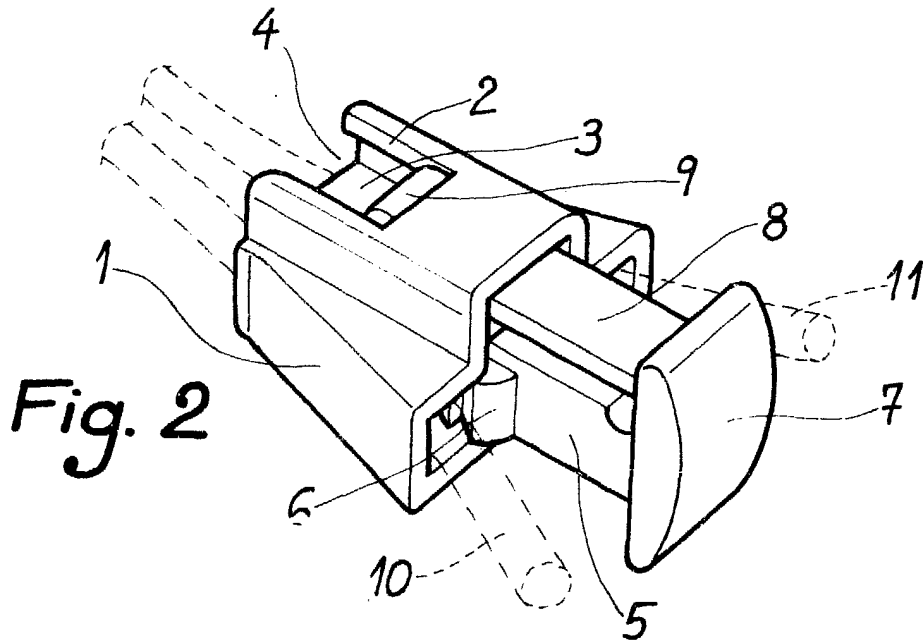

Fig. 2

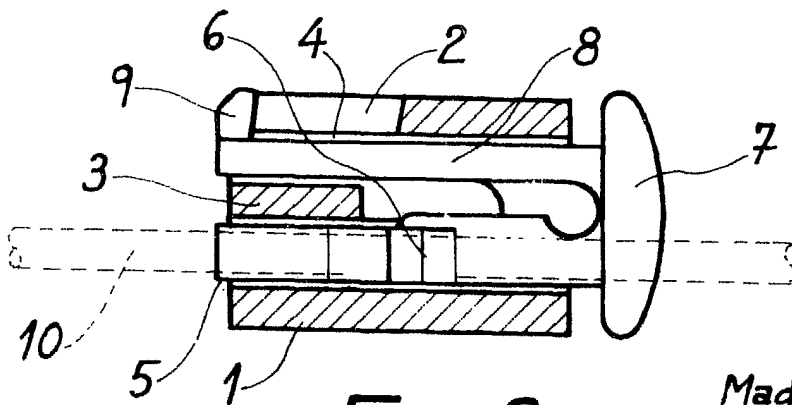

Fig. 3

Madrid, - 1 FEB. 1980

MANUEL DE RAFAEL

P. E.