

MINISTERIO DE INDUSTRIA Y ENERGIA

Registro de la Propiedad Industrial



ESPAÑA

ES

11

21

22

NUMERO	240301
FECHA DE PRESENTACION	1 FEB. 1980

Y

MODELO DE UTILIDAD

16 MAY 1980

30 PRIORIDADES:	31 NUMERO	32 FECHA	33 PAIS
-----------------	-----------	----------	---------

47 FECHA DE PUBLICIDAD	51 CLASIFICACION INTERNACIONAL B 65D 85100
------------------------	---

54 TITULO DE LA INVENCIÓN " Estuche para pinzas de colgar ropa "
---

71 SOLICITANTE (S) Antuñano, S.A. (Sociedad española)
--

DOMICILIO DEL SOLICITANTE PAMPLONA - Apartado, 75
--

72 INVENTOR (ES)
------------------

73 TITULAR (ES)
-----------------

74 REPRESENTANTE D. Carlos Roeb Ungeheuer
--

1 El presente modelo de utilidad se refiere a un estuche pa-  
ra pinzas de colgar ropa, en el cual se alojan tres filas -  
de pinzas que se sujetan por su propia presión en tres plie-  
gues, que al efecto se han realizado en la envuelta inte-  
riormente y que están situados según se detalla mas adelan-  
5 te, en vez de ir sueltas las pinzas en el interior del es-  
tuche en el que están colocadas unas al lado de otras, o a  
lo más fijadas en varias cartulinas independientes unas de  
otras que agrupan las diversas filas de pinzas.

10 La disposición que se reivindica, presenta la ventaja de -  
que permite el almacenamiento de dichas pinzas para la ropa,  
después de su utilización, las cuales al volver a ser colo-  
cadas sujetándolas en los referidas pliegues permiten con-  
trolar si su número ha disminuido y evitar el extravío. Una  
15 vez cerrado el estuche se almacena hasta la próxima vez en  
que sea necesario su uso, ocupando el menor espacio posible  
para un determinado número de pinzas.

20 La disposición que se reivindica consiste esencialmente en  
una pieza de cartulina o material similar, rectangular, cu-  
yos lados menores constituyen el cierre al alojarse los sa-  
lientes de la pestaña de uno de ellos en unas aberturas pro-  
ducidas en el lado menor opuesto. Dicha pieza rectangular en  
el lado menor en el que van las aberturas se constituye una  
de las pestañas de cierre limitada por una primera entalla-  
25 dura paralela al lado menor. A una distancia igual al ancho  
de una pinza y media va la segunda entalladura, formando con  
la tercera y cuarta el primer pliegue para la sujeción de  
una colección de doce pinzas. A una distancia de la cuarta  
entalladura, también igual al ancho de pinza y media, hay  
30

1 una quinta entalladura, seguida del lateral, cuya longitud  
es la de una pinza, y que termina en la sexta entalladura.  
A una distancia de ésta, igual al ancho de media pinza, va  
5 la séptima entalladura que forma con la octava y novena el  
segundo pliegue de sujeción de otra colección de doce pin-  
zas. A continuación y a una distancia igual al ancho de dos  
pinzas, hay una décima entalladura que con la once y doce  
forman el tercer pliegue de sujeción de la tercera colec-  
ción de pinzas. En este extremo y a continuación del último  
10 pliegue va una última entalladura para doblarlo formando la  
segunda pestaña de cierre.

El presente modelo se comprenderá más fácilmente con refe-  
rencia a las adjuntas figuras que corresponden únicamente  
a una forma de ejecución, sin carácter alguno limitativo,  
15 significando que en lo sucesivo se fabricarán los estuches  
para pinzas de colgar ropa de los tamaños y materiales que  
sean mas adecuados al tipo concreto de pinzas de que se -  
trate, sin que tales variaciones, así como las que se pudie-  
ran presentar en cuestiones accesorias, que no repercutan  
20 sobre la concepción del estuche que se reivindica, afecten  
a la protección que solicitamos para este modelo, por lo -  
que se subraya que todos los estuches para pinzas de colgar  
ropa, que se fabriquen dentro de la idea general reseñada,  
con cualquiera de estas modificaciones, no serán sino va-  
25 riantes igualmente comprendidas y protegidas por el presen-  
te registro.

La fig. 1 ilustra la vista por la parte interior de un es-  
tuche para pinzas de colgar ropa, establecida de acuerdo -  
30 con lo que se reivindica.

1

La fig. 2 muestra una sección transversal del estuche cerrado conteniendo tres filas de pinzas, en la que se observa que la fila de pinzas prendida en el primer pliegue, se coloca entre las prendidas en los pliegues segundo y tercero. Con referencia a dichas figuras y a los números que sobre las mismas designan las partes y detalles del estuche representado, que interesan a los fines de esta memoria, la descripción del mismo es como sigue:

5

10

15

20

25

En la fig. 1 se muestra en perspectiva el desarrollo de la tira, con los pliegues realizados en la misma. En ella se observa la primera pestaña de cierre 1, en la que van practicadas las aberturas 2 para los salientes de la segunda pestaña de cierre 8, seguida de la primera parte de la solapa inferior 3 situada entre los dos primeros pliegues, y comprendiendo entre esta parte de la solapa inferior y la segunda parte 5 va el primer pliegue de agarre de pinzas 4. Entre las entalladuras quinta y sexta está comprendido el lateral 6. De la entalladura sexta arranca una de las solapas superiores 13, y entre ésta y la segunda solapa superior 12 está constituido el segundo pliegue de agarre de pinzas 7 formado por las entalladuras séptima, octava y novena. A continuación de la solapa 12 está situado el tercer y último pliegue para agarre de pinzas 11 formado por las entalladuras décima, onceava y doceava. Finalmente y a continuación de la solapa 10, situada entre las entalladuras doceava y treceava va la pestaña de cierre 8 con sus salientes 9.

En la fig. 2 se observan estos elementos plegados con tres filas de pinzas sujetas en los pliegues que hemos descrito. Correspondiendo en esta figura los mismos números que a la

30

anterior, y señalando con 14 a las pinzas.

El presente modelo de utilidad, recaerá sobre las siguientes reivindicaciones.

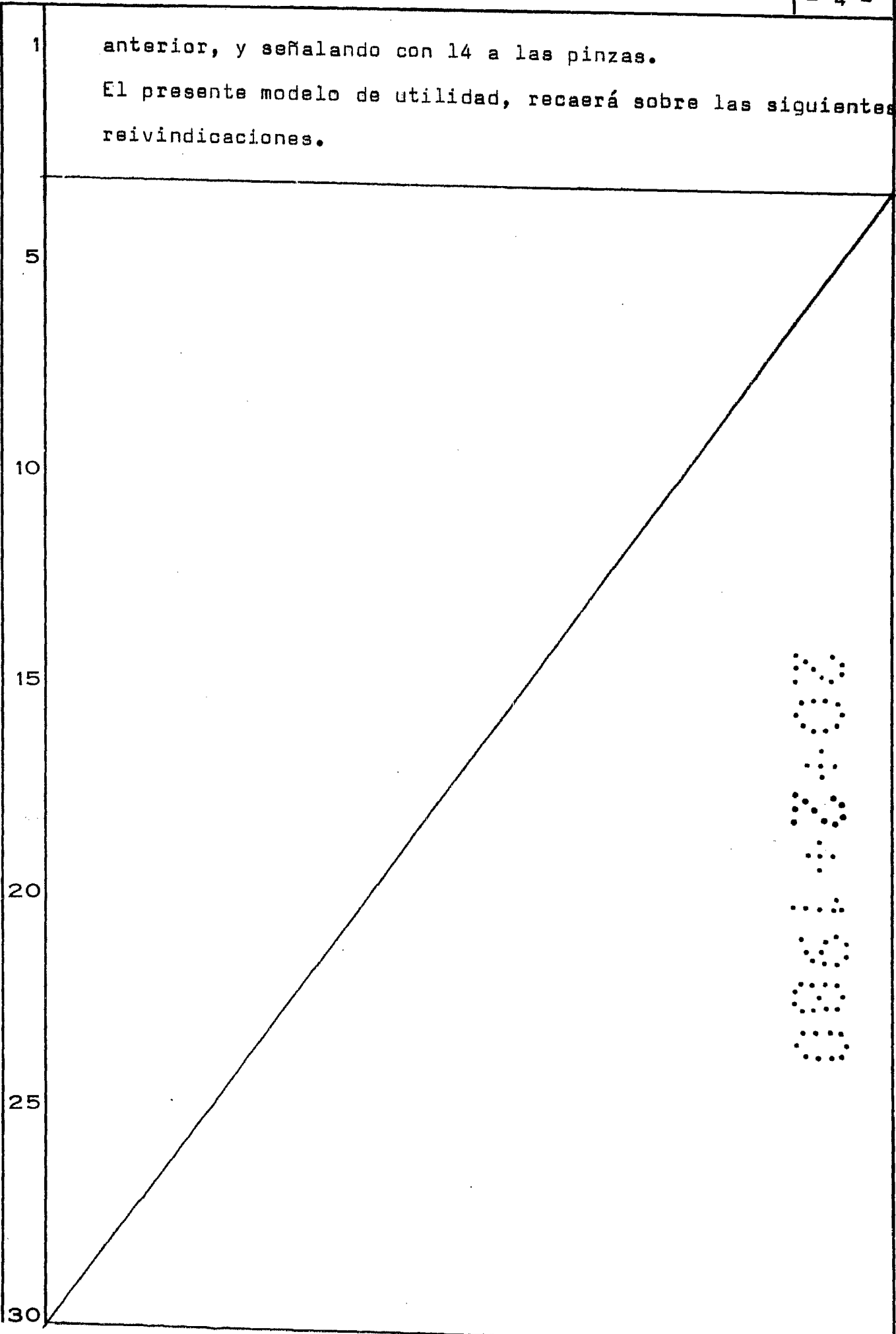

REIVINDICACIONES

=====

1.- Estuche para pinzas de colgar ropa, caracterizado por-  
que está constituido por una pieza rectangular que, por do-  
bleces transversales presenta: una pestaña de cierre en la  
que se han practicado dos aberturas, y que está limitada -  
por la primera entalladura, siguiendo a partir de esta en-  
talladura una solapa de una longitud igual a la anchura de  
una pinza y media, terminando en una segunda entalladura -  
de la que arranca el primer pliegue de agarre de pinzas -  
constituido por la segunda, tercera y cuarta entalladura,  
estando la entalladura central del pliegue, formada por un  
doblez, en sentido contrario a las dos extremas y colocán-  
dose por presión en este pliegue una primera fila de pinzas,  
arrancando de la cuarta entalladura, otra solapa inferior,  
que termina en la quinta entalladura en la que arranca el  
lateral, de la misma longitud que las pinzas, estando si-  
tuado a partir del fin de este lateral, que corresponde con  
la entalladura sexta, una pequeña solapa de la longitud -  
igual a la anchura de media pinza, a continuación de la -  
cual va un segundo pliegue para la colocación de una segun-  
da fila de pinzas por presión, constituido de forma análo-  
ga al primero por las entalladuras séptima, octava y nove-  
na, entre este segundo pliegue y el tercero, que va a con-  
tinuación del mismo, existe una solapa cuya longitud es -  
igual a la anchura de dos pinzas, y al terminar el tercer  
pliegue para las pinzas arranca una última solapa que cons-  
tituye, el cierre con la pestaña inicial, al ir provista -  
de dos salientes que se introducen por las aberturas prac-

1  
5  
10  
15  
20  
25  
30

1      ticadas en la misma.

2.- " Estuche para pinzas de colgar ropa".

Según se describe y reivindica en la presente memoria des-  
criptiva la cual consta de 6 hojas escritas y foliadas a -  
máquina por una sola de sus caras y los planos que a la mis-  
5      ma se acompañan.

Madrid, a      L 1 FEB. 1930

CARLOS ROEB  
P. P.



Fdo.: Pedro Matamoren

5  
2  
5  
2  
5  
2  
5

1  
5  
10  
15  
20  
25  
30

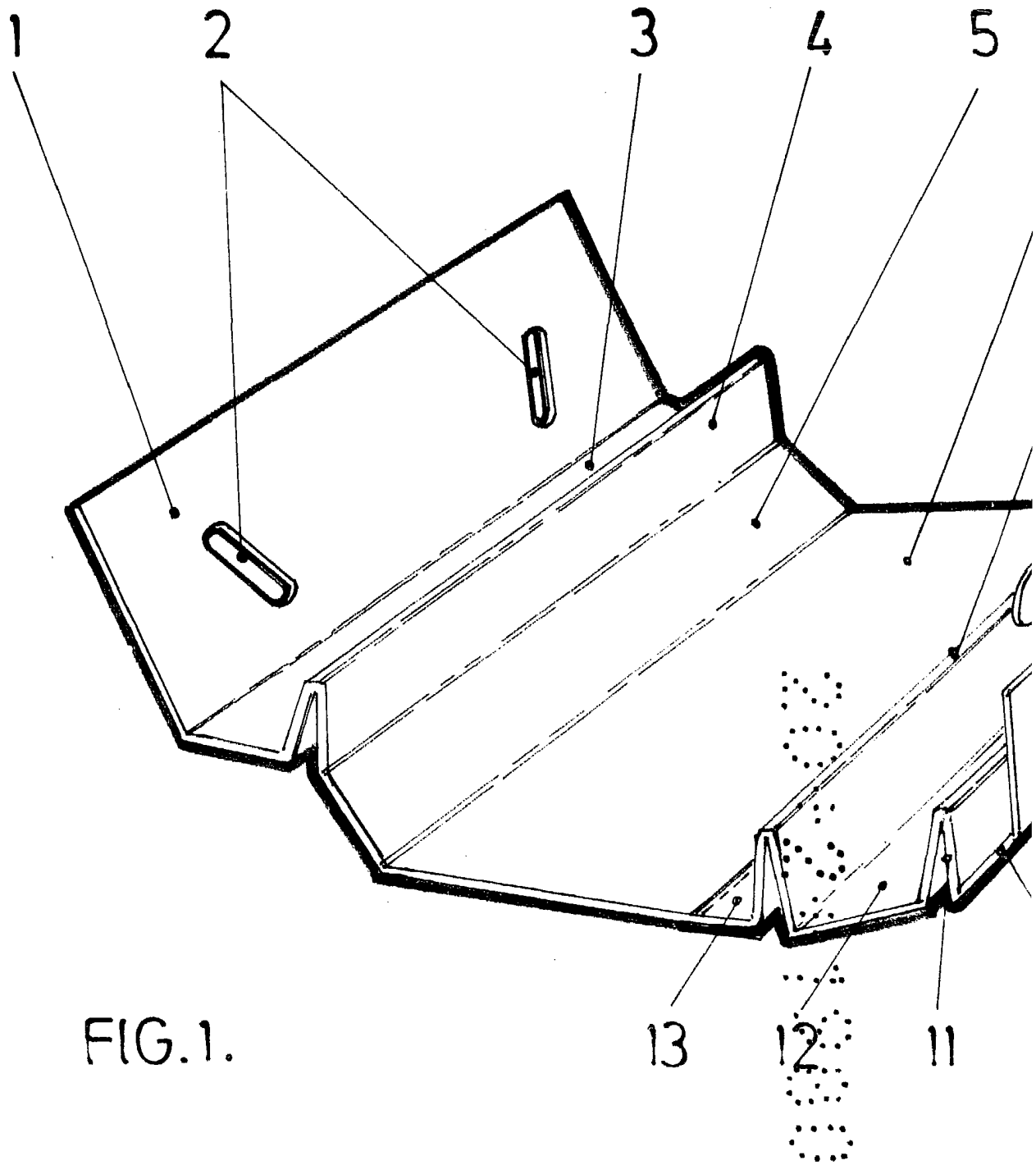

FIG. 1.

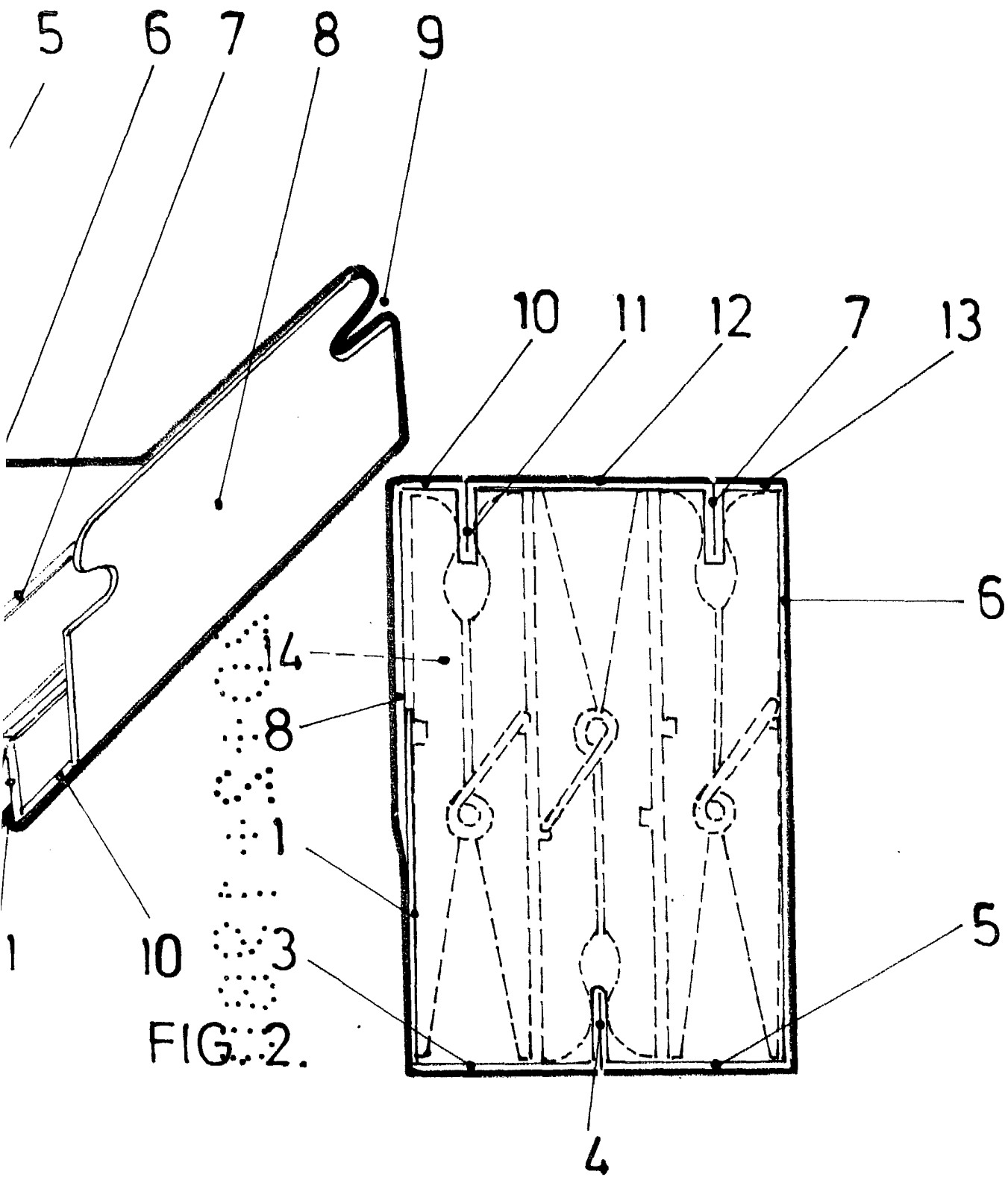

FIG.:2.

ESCALA METRABLE

CALIBRES  
P. R.

Fdo: Pedro Matamorón