



ESPAÑA

MICROFILMADO
MICROFICHAS

NUMERO 48159
FECHA DE PRESENTACION
23 ENE. 1980

MODELO DE UTILIDAD

7 MAYO 1980

30 PRIORIDADES:
31 NUMERO
-- --

32 FECHA
-- --

33 PAIS
-- --

47 FECHA DE PUBLICIDAD

51 CLASIFICACION INTERNACIONAL
A 6 3 H 5 1 0 0

54 TITULO DE LA INVENCIÓN
"Sonajero masticador"

71 SOLICITANTE (S)
HISPANO ICO, S.A.

DOMICILIO DEL SOLICITANTE
Puerto Príncipe nº 56, BARCELONA-27

72 INVENTOR (ES)
-- --

73 TITULAR (ES)

74 REPRESENTANTE
M. Curell Suñol

R-HI-238

M O D E L O D E U T I L I D A D

por VEINTE años

solicitado en España a favor de HISPANO ICO, S.A., entidad española, domiciliada en calle Puerto Príncipe nº 56, BARCELONA, por "Sonajero masticador". - - - - -

5.

MEMORIA DESCRIPTIVA

La presente invención se refiere a un sonajero masticador, apto para ejercer simultáneamente esta doble funcionalidad, además de constituir un artículo atrayente para el bebé, permitiendo que el mismo pueda entretenerse largamente y sin peligros dada la especial contextura del artículo y sus condiciones de asepsia. - - - - -

10.

El expresado sonajero masticador se caracteriza porque está constituido por un cuerpo superior compuesto de un núcleo central hueco, contenedor de unos granos que producen el peculiar sonido, y de unas valvas periféricas articuladas inferiormente al citado núcleo, siendo abatibles manualmente y sirviendo de elemento masticador, y por un cuerpo inferior en funciones de empuñadura compuesta por un vástago con unos relieves salien-

15.

tes en sus lados del extremo inferior, también con carácter de masticador, de modo que el anterior conjunto ofrece el aspecto de una flor, en que el casquete corresponde al cáliz, las valvas a los pétalos y el vástago inferior al tallo. - - - - -

5. Otros objetos y características de la invención se irán dando a conocer en detalle a lo largo de la descripción que sigue, haciendo referencia a los dibujos ilustrativos que la acompañan. En los dibujos: - - - - -



10. Figura 1, representa el sonajero masticador objeto de la invención, en su posición replegada. - - - - -



Figura 2, es una vista análoga a la de la figura 1, representando la posición abierta del sonajero masticador. - -



Figura 3, es un detalle, parcialmente seccionado, del mismo artículo. - - - - -



15. El mencionado sonajero masticador objeto de la invención, consiste en un artículo que se compone de un cuerpo superior 1 que consta de un núcleo central hueco 2, de tipo cupuliforme complementado por un casquete inferior 3, y de unas valvas laterales 4 articuladas inferiormente al citado núcleo 2, y
20. de un cuerpo inferior 5 que se compone por un vástago aplanado 6, con nervaduras 7 de sección circular, que sirve de empuñadura. - - - - -

El núcleo central hueco 2 contiene unos granos 8 para proporcionar el sonido propio de un sonajero, y las valvas late

rales 4 se articulan mediante unas entalladuras complementarias a modo de disposición de bisagra 9 con unos pivotes laterales 10, permitiendo el abatido manual. La parte extrema inferior del cuerpo asidor 5 posee en ambos lados unos relieves salientes 11. - - - - -

5.

El presente artículo es realizado preferentemente en polipropileno, dadas las condiciones de brillo de este material y por permitir el lavado con agua a 100°C. La unión entre el núcleo central 2 y su casquete 3, es ejecutable por medio de un pegamento rápido sin diluyentes, y la fijación del cuerpo inferior 5 en el casquete 3 se efectúa por aplastamiento termo plástico, mediante un soldador eléctrico, formando un remate 12. - - - - -

10.

Este sonajero masticador cumple esta doble funcionalidad por el sonido que emite y por permitir el masticado de las valvas 4 y de la parte inferior del cuerpo asidor 5 dotado de los relieves 11. Para esta finalidad, las citadas valvas 4 poseen sus bordes debidamente redondeados. - - - - -

15.

Una condición importante del artículo estriba en la ausencia de peligrosidades, tanto por su estructura como por la facilidad de lavado. Además, debido a la movilidad de las valvas 4, el bebé en ello encuentra un fácil entretenimiento, o sea abriendo y cerrando las mismas por su juego articulado que proporciona las dos posiciones. - - - - -

20.

En su conjunto, este sonajero masticador tiene el aspecto de una flor, que en el presente ejemplo gráfico corresponde a un tulipán, de manera que el casquete 3 forma el cáliz, las valvas 4 son los pétalos, y el cuerpo inferior 5 es el tallo. - - - - -

5.

Descritas convenientemente las características de la invención, se hace constar que en la misma podrán introducirse cuantas variantes de detalle pueda aconsejar la experiencia, siempre que con ello no se modifique la esencialidad de la misma. - - - - -

10.

A los efectos consiguientes, se declaran de novedad, utilidad y propiedad para España, sus territorios y plazas de soberanía, las reivindicaciones que siguen. - - - - -

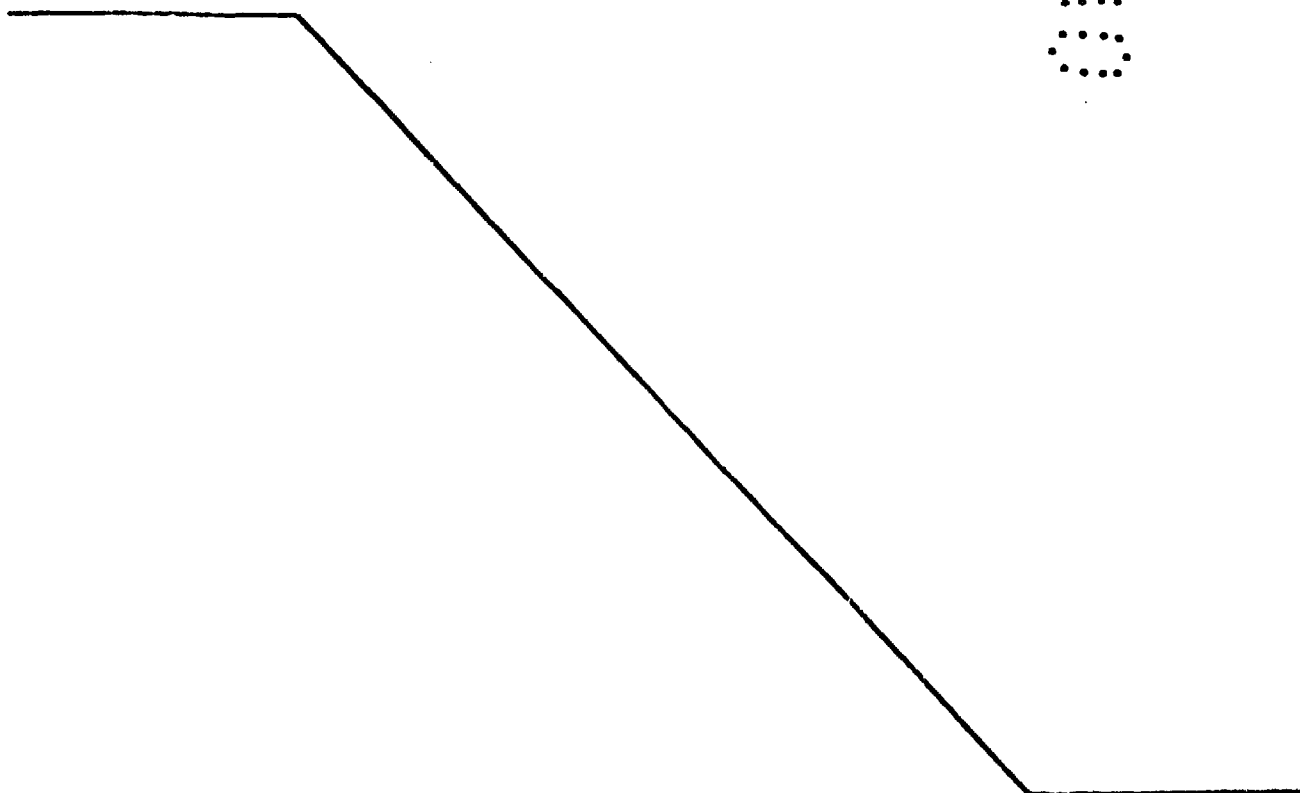

REIVINDICACIONES

5. 1.- Sonajero masticador, caracterizado porque está constituido por un cuerpo superior compuesto de un núcleo central hueco, contenedor de unos granos que producen el peculiar sonido, y de unas valvas laterales articuladas inferiormente al citado núcleo, siendo abribles y cerrables manualmente y sirviendo de elemento masticador, y por un cuerpo inferior en funciones de empuñadura compuesta por un vástago con nervaduras de sección circular y unos relieves laterales salientes en las caras del extremo inferior, también con carácter de masticador, de modo que en su conjunto el artículo ofrece el aspecto de una flor, en que el casquete corresponde a un cáliz, las valvas a unos pétalos y el vástago a un tallo. - - - - -

10. 2.- "SONAJERO MASTICADOR". - - - - -

15. Todo ello conforme se describe y reivindica en la presente memoria que consta de cinco hojas, foliadas y mecanografiadas por una sola de sus caras, y de tres figuras que la ilustran.

MADRID 23 ENE. 1980
 SA: M. CURELL SUÑOL

Curell

FIG. 1

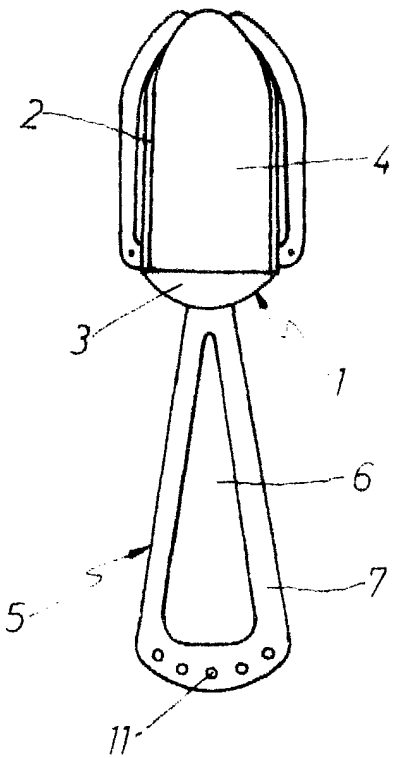

FIG. 2

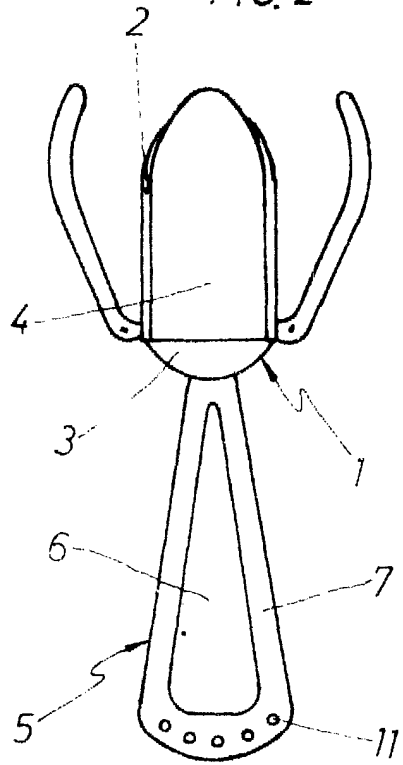
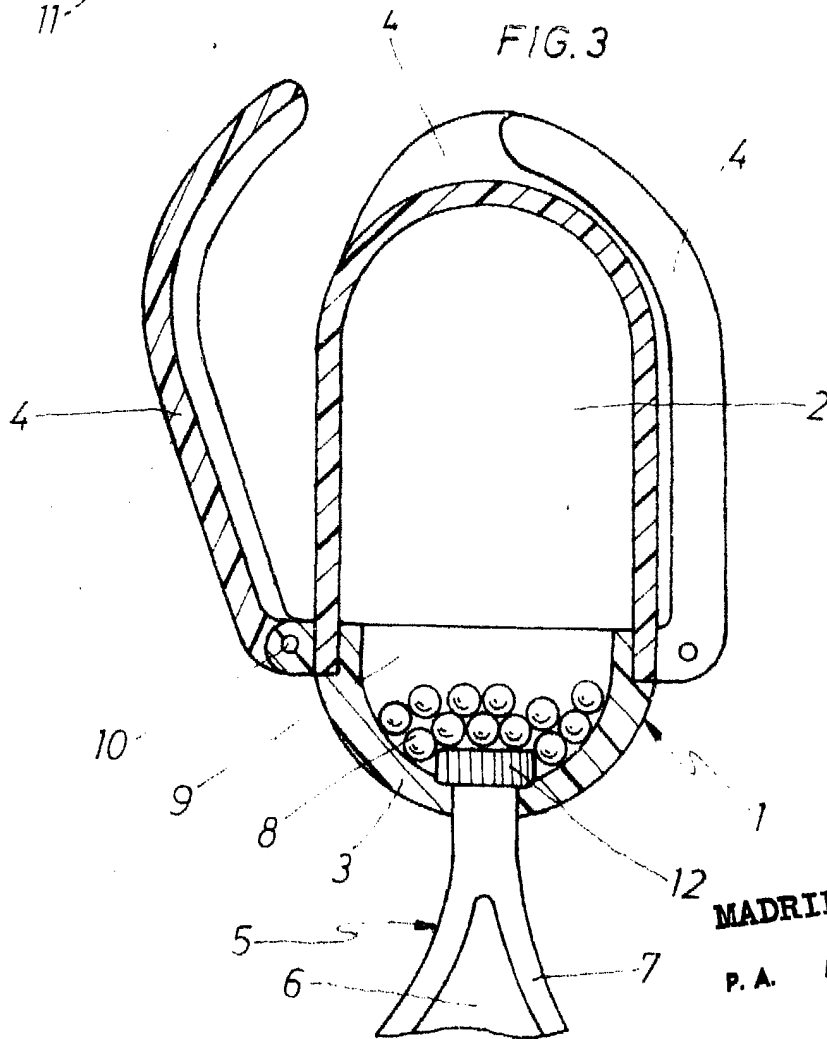

FIG. 3



MADRID 23 ENE. 1980

P. A. M. CURELL SUÑOL