

MINISTERIO DE INDUSTRIA Y ENERGIA

Registro de la Propiedad Industrial



ESPAÑA

ES

NUMERO	247955
FECHA DE PRESENTACION	24 diciembre 1979

Y

MODELO DE UTILIDAD

16 ABR. 1980

30 PRIORIDADES:	31 NUMERO	32 FECHA	33 PAIS
-----------------	-----------	----------	---------

47 FECHA DE PUBLICIDAD	51 CLASIFICACION INTERNACIONAL A 63 H 33/30.....
------------------------	---

54 TITULO DE LA INVENCIÓN "PASAPURÉS DE JUGUETE".	
--	--

71 SOLICITANTE (S) ETS. FERNAND BERCHET, SOCIÉTÉ ANONYME	
---	--

DOMICILIO DEL SOLICITANTE Oyonnax (Francia), 31 Cours de Verdun	
--	--

72 INVENTOR (ES)	
------------------	--

73 TITULAR (ES)	
-----------------	--

74 REPRESENTANTE Don Ignacio PONTI GRAU	
--	--

La presente invención se refiere a un pasapurés de juguete, de constitución sumamente original y atractiva.

Existe un tipo de juguetes que llama poderosamente la atención, particularmente de las niñas, que son aquéllos que imitan artículos culinarios auténticos. Como es lógico la aceptación es tanto mayor, cuanto mayor sea el grado de semejanza que exista en relación al artículo imitado.

Tratándose de aparatos que realizan determinadas funciones, este grado de imitación resulta difícil de conseguir manteniendo la simplicidad del juguete y sin caer en las realizaciones sumamente complejas.

De acuerdo con estas premisas se ha ideado el pasapurés de juguete objeto de la invención que consiste esencialmente en un cazo o recipiente en cuyo fondo se halla montada una rejilla, en tanto que en la boca de este cazo va acoplado un cuerpo anular complementario, portador de un brazo diametral en el cual está montada una manivela giratoria que acciona a un eje en el que están montadas unas paletas a modo de cuchillas, empujadas elásticamente contra la rejilla, formando estos dos cuerpos un conjunto acoplable a un cazo, dotados ambos de sendas empuñaduras, cuyo cazo es a su vez ajustable en un recipiente colector.

Para la mejor comprensión de cuanto queda descrito en la presente memoria, se acompañan unos dibujos en los que, tan sólo a título de ejemplo, se representa un caso práctico de realización del objeto de la invención.

En dichos dibujos, la figura 1 es una vista de un despiece del pasapurés en un cuarto de sección; la figura 2

es una vista en sección longitudinal del pasapurés montado; la figura 3 es una vista en perspectiva que muestra el colador acoplado a la boca del recipiente colector, en tanto que el recipiente portador de las paletas permanece separado; y la figura 4 es una vista en perspectiva del pasapurés montado.

El pasapurés descrito consta en los dibujos de un recipiente o cazo troncocónico -1-, con el fondo ocupado por una rejilla -2-. En la boca del cazo -1- se acopla un cuerpo anular -3-, dotado de unas patillas -4- a modo de punta de arpón, que encajan a presión en aberturas -5- de la boca del cazo -1-. El cuerpo anular -3- está dotado de un brazo radial -6- con un manguito central -7- atravesado por un árbol -8- con un manubrio -9-. Alrededor del árbol -8- está situado un muelle -10- que empuja a unas paletas giratorias -11- contra la rejilla -2-. El cazo -1- está dotado de un mango -12-.

El conjunto que forma el cazo -1- con el cuerpo anular -3- portador del manubrio que acciona a las paletas -11- ajusta en la boca de un colador -13-, dotado a su vez de un mango -14-.

En cuanto al colador -13- presenta un escalonado -15- en su boca para ajustar en la boca de un recipiente colector -16-.

Como se desprende de todo lo descrito y por la observación de los dibujos, el pasapurés de juguete realiza los movimientos iguales a los de un pasapurés auténtico, y tiene el gran atractivo que supone el accionamiento de las paletas -11- sobre la rejilla -2-, con la presión del resorte -10-

que garantiza un perfecto acoplamiento de las paletas -11- sobre dicha rejilla.

Serán independientes del objeto de la invención los materiales empleados en la construcción de las distintas piezas que componen el pasapurés de juguete, formas y dimensiones de las mismas y cuantos detalles accesorios puedan presentarse, siempre y cuando no afecten a su esencialidad.

5

- . -



R E I V I N D I C A C I O N E S

1. Pasapurés de juguete, caracterizado esencialmente por el hecho de que comprende un cazo con el fondo ocupado por una rejilla desmontable, en la boca en cuyo cazo se acopla un cuerpo anular con medios de encaje a presión, dotado de medios de sustentación de un cojinete central de giro para un árbol al que está unido en su extremo exterior un manubrio, en tanto que en el extremo opuesto están montadas unas paletas giratorias que son empujadas elásticamente contra la rejilla descrita, cuyo cazo con el cuerpo anular descrito constituyen un conjunto acoplable en la boca de un colador provisto de un mango, que a su vez dispone de un asiento anular para su ajuste en la boca de un recipiente colector.

2. Pasapurés de juguete.

La presente memoria descriptiva consta de cinco hojas foliadas escritas a máquina por una sola cara.

Barcelona, 24 de diciembre de 1979

ETS. FERNAND BERCHET, SOCIÉTÉ ANONYME

p. a.



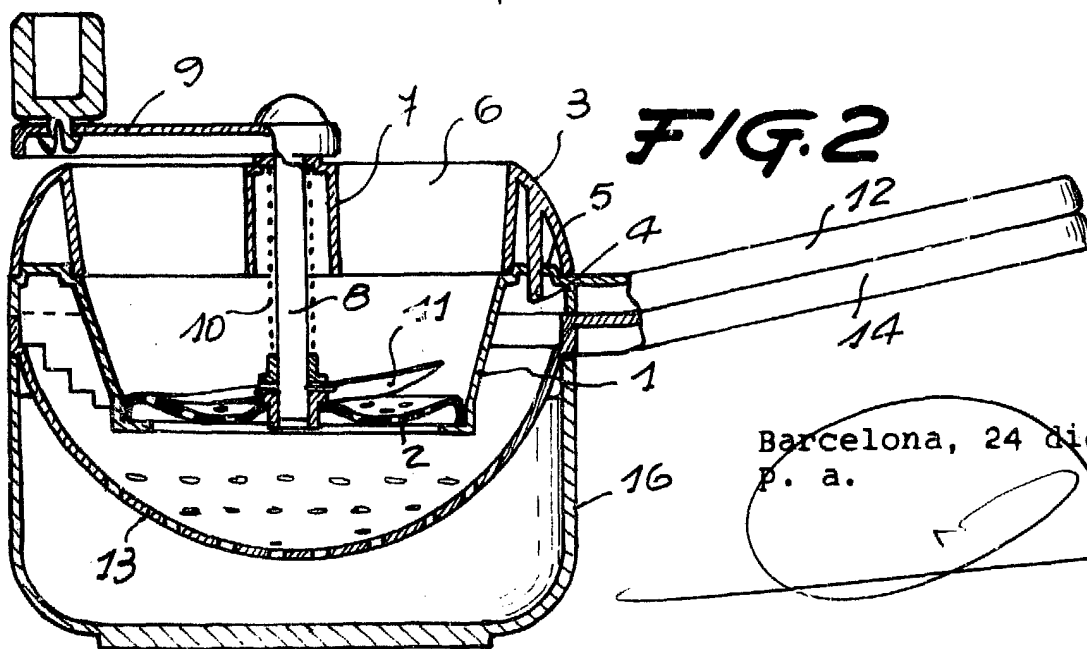
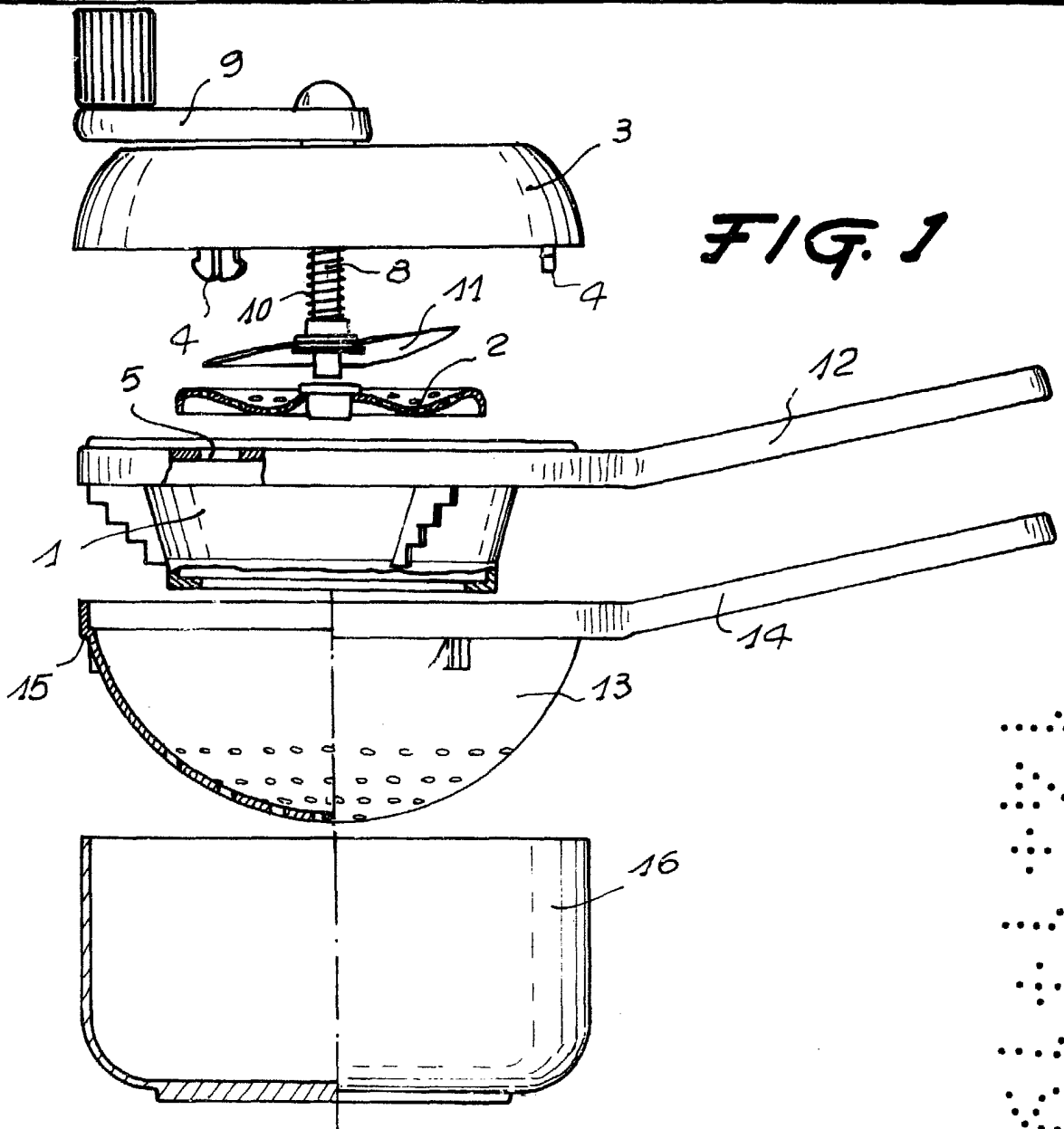

Barcelona, 24 diciembre 1979
P. a.

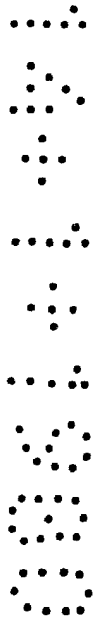

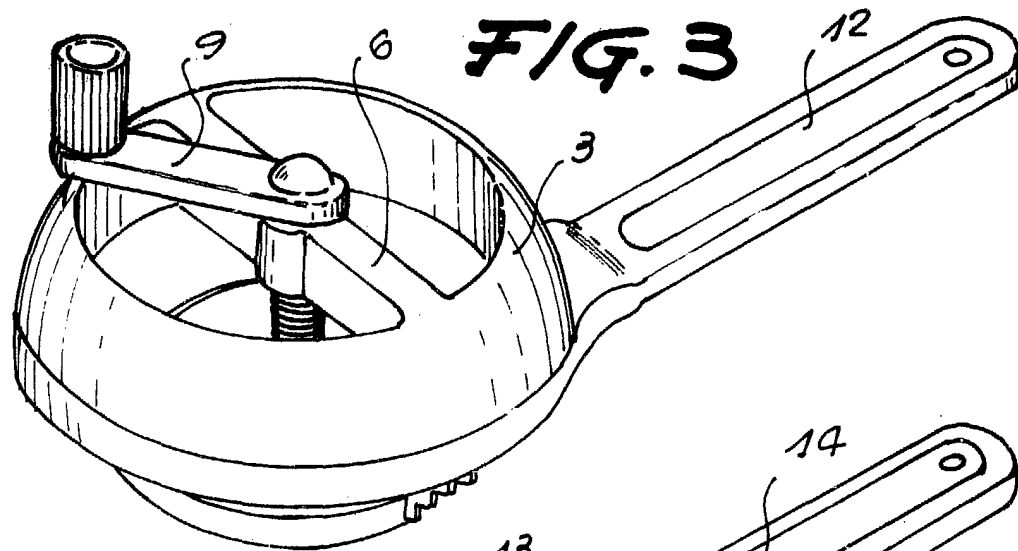

FIG. 3

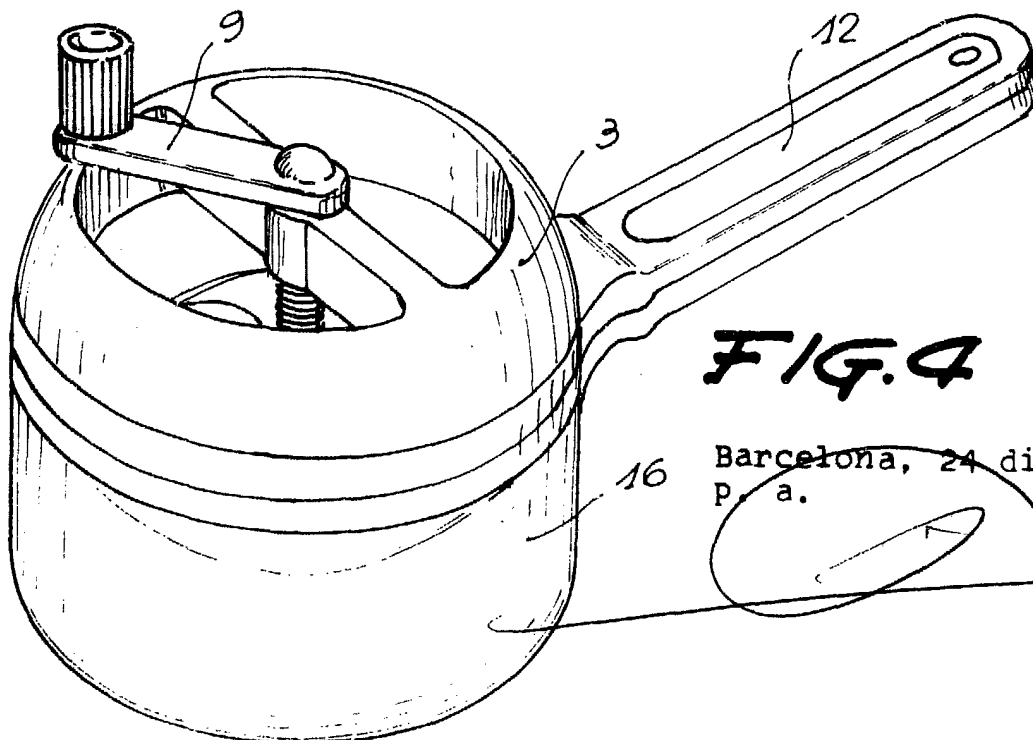
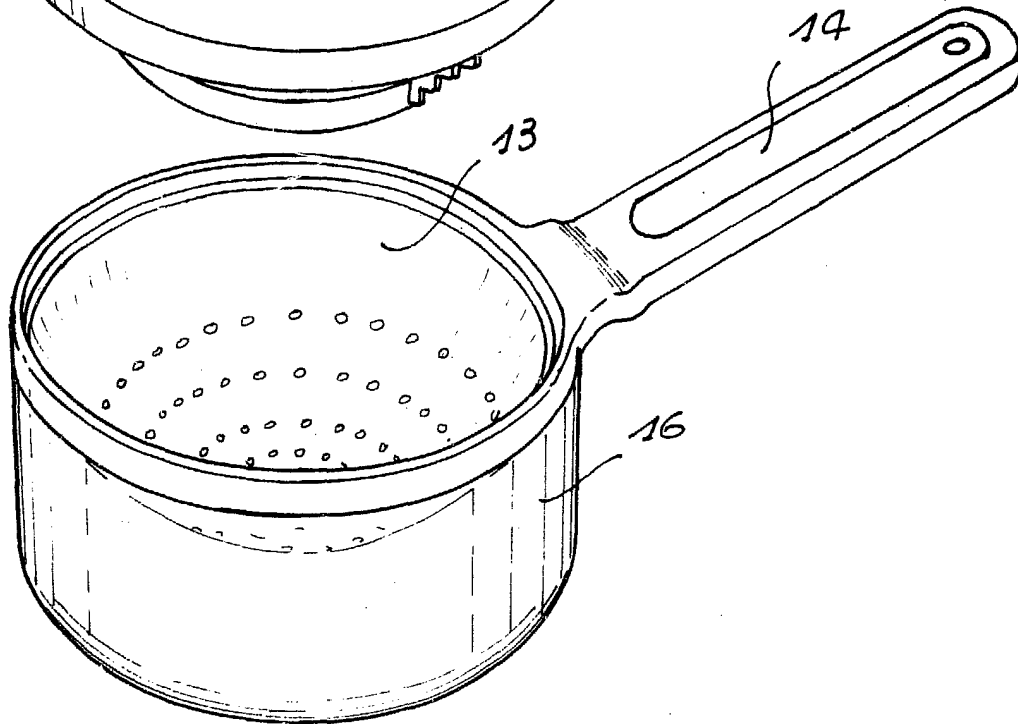

FIG. 4

Barcelona, 24 diciembre 1979
p. a.

