



ESPAÑA

ES 479501
FECHA DE PRESENTACION
14 ENE. 1980

MODELO DE UTILIDAD

16 ABR. 1980

20 PRIORIDADES:	21 NUMERO	22 FECHA	23 PAIS
-----------------	-----------	----------	---------

47 FECHA DE PUBLICIDAD	51 CLASIFICACION INTERNACIONAL F16 B21/02
------------------------	--

54 TITULO DE LA INVENCION
"DISPOSITIVO POSICIONADOR DE UN VASTAGO RESPECTO A UN SOPORTE"

71 SOLICITANTE (S)
D^a María MÁRQUEZ Carrasco

DOMICILIO DEL SOLICITANTE
BARCELONA - Palafox, 35

72 INVENTOR (ES)

73 TITULAR (ES)

74 REPRESENTANTE
D. Alfonso Durán Olivella

MEMORIA DESCRIPTIVA

El presente Modelo de Utilidad se refiere a un dispositivo destinado a asegurar el posicionado de un vástago, de configuración ventajosamente cilíndrica, con relación a un soporte que puede estar formado por una caja portante, de suerte que se definan dos posiciones para el vástago, correspondientes a los extremos de un giro de 90° para el mismo.

El dispositivo en cuestión puede aplicarse a un gran número de casos en los que se precisa dos posiciones límites de un órgano móvil, cada una de las cuales se halla perfectamente determinada y enclavada. Un caso típico de aplicación del dispositivo se tiene en la orientación del brazo sustentador de una rueda en un pequeño carro, bolso o similar, en el que es deseable poder tener cada una de las ruedas en posición funcional o en posición retraída según convenga.

Para facilitar la explicación, se acompaña a la presente memoria unos dibujos en los que se ha representado, a título de ejemplo ilustrativo y no limitativo, un caso de realización de un dispositivo posicionador de un vástago respecto a un soporte, según los principios de las reivindicaciones.

En los dibujos:

La figura 1 es una proyección lateral, parcialmente seccionada, del nuevo dispositivo, y las figuras 2 y 3 son secciones longitudinal y transversal del mismo respecto al vástago, mientras que la figura 4 es una proyección en

conjunto, cuando una prolongación ortogonal del vástago es perpendicular a la base de fijación del soporte.

La figura 5 es una proyección correspondiente a la figura 4 cuando el brazo derivado ortogonalmente del vástago es paralelo a la base del soporte, apareciendo seccionado el conjunto en la vista de la figura 6.

Los elementos designados con números en los dibujos corresponden a las partes indicadas a continuación.

-1- es una base cuadrangular, de vértices redondeados, con orificios -2- para su fijación, de un soporte que adopta la configuración de una caja -3- de forma semiesférica, entre cuyas bases se halla situado el vástago -4- cuyas dos posiciones permitirá enclavar el dispositivo.

El vástago -4- es de forma ventajosamente cilíndrica y puede prolongarse en un brazo -5-, ortogonal o en otra dirección. Un resorte helicoidal -6- se halla dispuesto en torno al vástago, y éste presenta en sus extremos los pares de salientes -7- y -8-, respectivamente, orientados perpendicularmente. Dichos salientes se obtendrán ventajosamente del propio material formante del vástago, por deformación mediante prensa.

Las bases del soporte -3- presentan en sus partes medias y en los orificios en los cuales se halla inserto el vástago, sendos pares de entallas -9- en oposición diametral, de manera que cuando las entallas -8- inferiores se hallen en correspondencia con las entallas -9- de la base inferior, el vástago queda inmovilizado, por ejemplo, en la orientación en que la prolongación -5- es perpendicular

lar a la base -1-. Cuando los salientes -7- se hallan en correspondencia con las entallas existentes en la abertura de la base superior, el vástago queda inmovilizado en la posición perpendicular en la que el brazo -5- queda para 5.- lelo a la base -1-.

El examen de las figuras 2 y 6 permite comprender con facilidad cómo funciona el dispositivo indicado, el cual permite pasar de una posición a la otra a través de una serie de posiciones intermedias para el vástago, ejer 10.- ciendo una fuerza sobre éste en dirección axial y sentido ascendente según los dibujos.

Todo cuanto no afecte, altere, cambie o modifique que la esencia del dispositivo descrito, será variable... los efectos del actual Modelo.

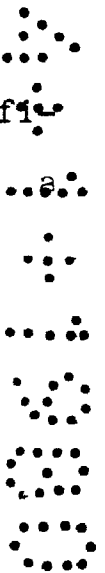

N O T A .

Se reivindica como objeto de este registro por Modelo de Utilidad:

- 1.- Dispositivo posicionador de un vástago res-
5.- pecto a un soporte, caracterizado esencialmente por com-
prender un cuerpo sustentador en forma de caja, cuyas ba-
ses presentan sendos orificios coaxiales, destinados al
paso del vástago, el cual es susceptible de adoptar dos
posiciones correspondientes a un giro axial de 90 grados,
10.- presentando los mencionados orificios sendos pares de en-
tallas, en oposición, orientadas según dos diámetros
perpendiculares, correspondiendo a dichas entallas de los
orificios de las bases sendos pares de salientes derivados
lateralmente del vástago, a una distancia equivalente a la
15.- altura del cuerpo del soporte, quedando situado en el inte-
rior de éste un resorte helicoidal dispuesto alrededor del
vástago y con sus extremos apoyados respectivamente en los
salientes internos de éste y una base de la caja sustentadora.

- Sean cuales fueren las circunstancias que concurren
20.- en la esencialidad del Modelo de Utilidad, definido en la
anterior reivindicación, cuyo objeto es:

2.- "DISPOSITIVO POSICIONADOR DE UN VÁSTAGO RESPEC-
TO A UN SOPORTE".

Consta la presente memoria de seis hojas foliadas, mecanografiadas por una sola cara y de los dibujos unidos a la misma.

Barcelona, 14 ENE. 1980

P.A. de D^a María MARQUEZ Carrasco

ALFONSO DURÁN

P. P.

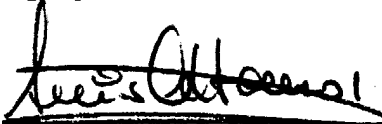

Alfonso Durán

Fdo. Luis A. Durán Moya

FE/no.

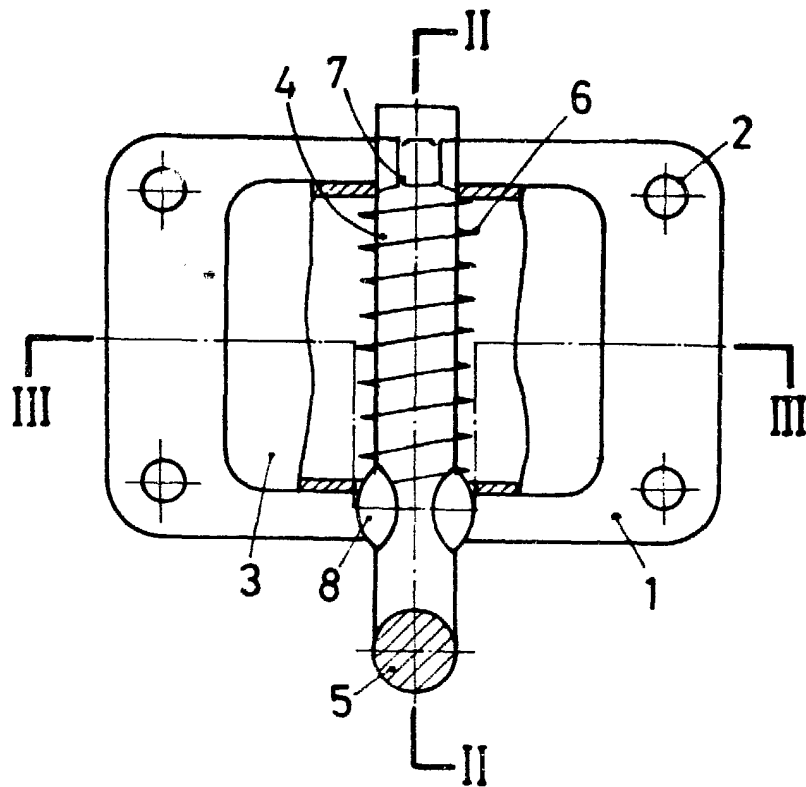

FIG. 1



F

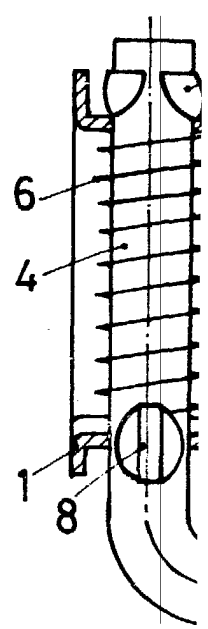

FIG. 3

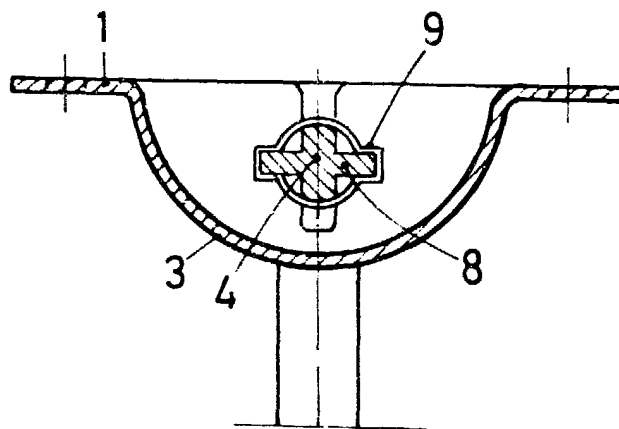

FIG.

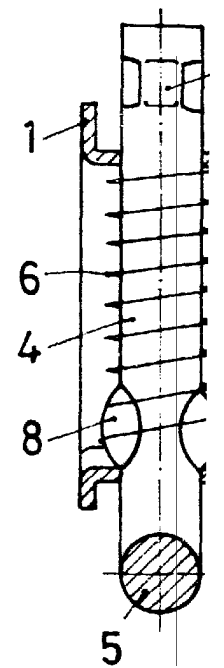

FIG. 2

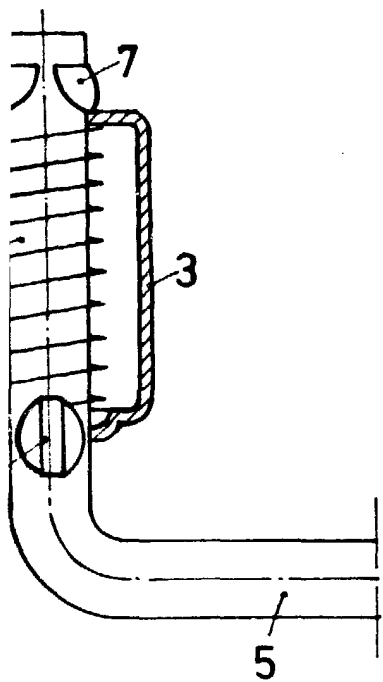

FIG. 4

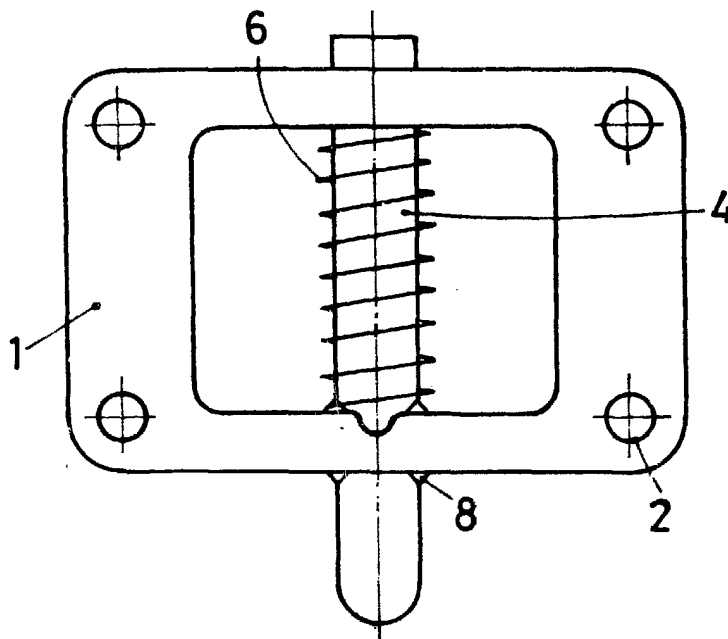

FIG. 5

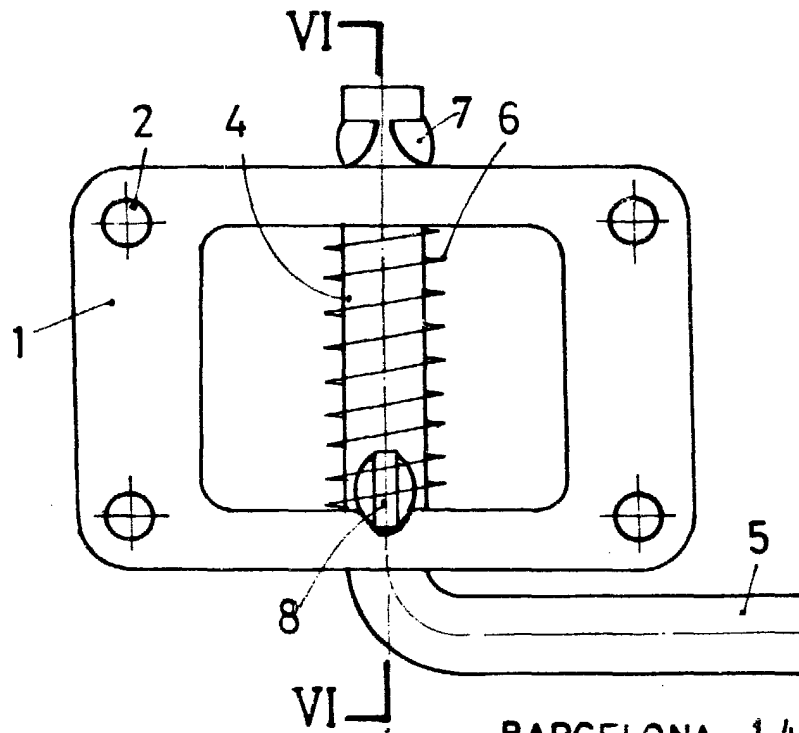
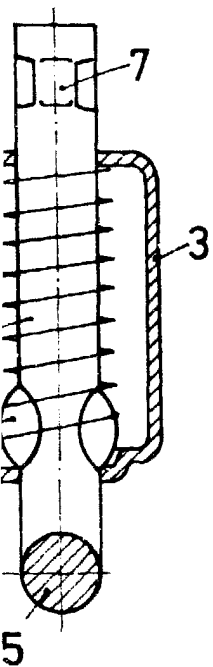

FIG. 6



BARCELONA, 14 ENE. 1980
P.A.

ALFONSO DURÁN
P. P.

Fdo.: Luis A. Durán Moya