



ESPAÑA

10 ES	11	NUMERO	247908	10 Y
	21			
	22	FECHA DE PRESENTACION	10 Enero 1980	

MODELO DE UTILIDAD

16 ABR. 1980

30 PRIORIDADES.	32 FECHA	33 PAIS	
31 NUMERO			
52 826-B/79	11 Enero 1979	ITALIA

47 FECHA DE PUBLICIDAD	51 CLASIFICACION INTERNACIONAL	
	E 05 B 5/00

54 TITULO DE LA INVENCIÓN	
PERFECCIONAMIENTO DE EMPUÑADURAS PARA PUERTAS DE VEHICULOS

71 SOLICITANTE (S)	FIST S.n.c. di BOSSO GIACOMO & C .
DOMICILIO DEL SOLICITANTE	Via Fratelli Macario, 82 - 10090 CASCINE VICA (Torino) ITALIA
72 INVENTOR (ES)	Attilio Dal Palu , de nacionalidad italiana
73 TITULAR (ES)	
74 REPRESENTANTE	DON BERNARDO UNGRIA GOIBURU

1 La presente invención se refiere a un perfecciona-
miento de empuñaduras para puertas de vehículos, del tipo
que comprende una parte fija a la puerta, y una parte móvil
respecto a la parte fija, accionable a mano desde el exterior
5 de la puerta y que coopera con un pequeño árbol de acciona-
miento del mismo picaporte,

que actúa sobre el dispositivo de cerradura y permite la
apertura de la puerta misma. En tales empuñaduras existe la
necesidad de realizar un vínculo axial de tal arbolito res-
10 pecto a la parte fija o móvil, y ello es obtenido, general-
mente, por medio de dos anillos elásticos (Seeger) montados
en dos gargantas realizadas en los dos extremos del árbol,
en la proximidad externa de dos cubos para el pequeño árbol,
realizados por medio de dos porciones de tal parte fija. Tal
15 solución conocida no es, sin embargo, completamente satisfac-
toria en cuanto que, por la presencia de una cavidad axial
realizada sobre el árbol, los dos anillos elásticos pueden
deshilarse, y además se presentan dificultades de montaje
de tales anillos, que sustancialmente impiden un montaje
20 automatizado.

La finalidad de la presente invención es la de
realizar un perfeccionamiento de empuñaduras para puertas
de vehículos del tipo mencionado, a fin de obviar los incon-
venientes de tal solución conocida para realizar un vínculo
25 axial al citado árbol.

En base a la presente invención es realizado un
perfeccionamiento de empuñaduras para puertas de vehículos,
del tipo que comprende una parte fija a dicha puerta, y una
parte móvil respecto a dicha parte fija, accionable a mano
30 y que coopera con un pequeño árbol de accionamiento de dicha

1 empuñadura, caracterizado por el hecho de que dicho árbol
está vinculado axialmente respecto a una de dichas partes
fija o móvil, por medio de un acoplamiento de al menos un
apéndice en una cavidad correspondiente, pertenecientes res-
5 pectivamente a una de dichas partes y a dicho arbolito, o
viceversa. Para una mejor comprensión de la presente inven-
ción será ahora descrito, a simple título de ejemplo, no li-
mitativo, un ejemplo de realización, con referencia al dibu-
jo anexo, en el que:

10 La figura 1, es una vista posterior de una empuña-
dura con el perfeccionamiento de la presente invención; y

Las figuras 2 y 3, son vistas seccionadas, en pla-
nos de sección respectivamente II-II y III-III, de la empu-
ñadura de la figura 1,

15 Con referencia a las figuras 1 a 3, la empuñadura,
de tipo conocido, a la que es aplicado el perfeccionamiento
de la presente invención, comprende una parte fija 1, de
forma circular, con dos agujeros 2 para su fijación. Tal
parte 1, realizada convenientemente de material plástico,
20 por ejemplo resina acetalica, mediante estampado, forma una
pared cilíndrica 3, en la que es ensartado un pequeño cilin-
dro fijo 4 por un cilindrito giratorio de una cerradura de
tipo conocido y no ilustrada, y forma dos alas 5, dispues-
tas paralelas y distanciadas, a los lados de la pared cilin-
25 drica 3, que presentan por un lado, asomados, un respectivo
agujero 6, los cuales son coaxiales, y por el otro originan
un respectivo cubo 7, cuyo agujero central es coaxial con
los agujeros 6.

30 Por la parte anterior de la empuñadura, dentro de
cada cavidad definida por las alas 5, está alojado un res-

1 pectivo apéndice 10, perteneciente a una parte 11 móvil res
pecto a la parte 1, también ella de tipo conocido, y acciona
ble a mano. Cada apéndice 10 origina por consiguiente, una
parte 12 que presenta un agujero 13, coaxial con los agujero
5 ros 6, y en que está presente un pequeño diente 14 de direc
ción radial. Un pequeño eje 16, que constituye el conocido
eje de accionamiento de la empuñadura, está ensartado con su
tramo mayor dentro de los agujeros 6, los cubos 7, y dentro
de los agujeros 13 de las partes 12, y presenta un acanalado
10 do 17 realizado a lo largo de tal tramo mayor, en el que se
introducen los dos dienteillos 14. Un muelle 18 se apoya,
por último, con su extremo sobre el tramo menor del pequeño
árbol 16 y con la otra extremidad contra la superficie de
la parte 1, en una zona delimitada por un pequeño travesaño
15 19. Si bien tal pequeño travesaño 19 constituye ya una cier
ta limitación al desplazamiento axial, según su tramo mayor,
del pequeño árbol 16, tal vínculo es efectivamente realiza
do, según el perfeccionamiento de la presente innovación,
por medio de un apéndice 21, en forma de lengüeta, que se
20 origina en una pieza única de la parte 1, y que se acopla
en una garganta anular 22 realizada sobre el pequeño árbol
16. La anchura de la garganta es un poco superior a la an
chura del tramo superior del apéndice 21, el cual tiene una
anchura progresivamente decreciente hacia lo alto, y además
25 de estar contenido en un plano paralelo a la dirección del
eje del tramo mayor del pequeño árbol 16, está realizado
ligeramente inclinado hacia el mismo árbol 16. De este modo,
siendo tal apéndice elástico, durante la introducción en su
asiento del pequeño árbol 16, al presentarse la garganta 22
30 en correspondencia del apéndice 21 mismo, este último se

1 dispara en la misma garganta 22, hacia la zona central del árbol 16, garantizando así una seguridad de acoplamiento.

5 Con el perfeccionamiento de la presente innovación se obtiene, por tanto, un vínculo de los movimientos axiales del pequeño árbol 16 que es bastante seguro como garantía de vínculo en el tiempo y, además, se presta también a un montaje automatizado de la empuñadura misma, en efecto, el acoplamiento de disparo del apéndice 21 en la garganta 22 es bastante más sencillo que la introducción de los dos anillos elásticos en las dos extremidades del tramo mayor del pequeño árbol.

15 Además, la empuñadura misma resulta más económica, e en cuanto que es eliminado el coste de los dos anillos elásticos (el apéndice 21 es, obtenido con la estampación de la parte 1) y se debe realizar una sola garganta anular central 22 mejor que dos extremas.

20 Tal apéndice 21 y tal garganta anular central 22 del pequeño árbol 16 son, además, realizados centrados respecto a un plano de simetría de dicha parte 1 (el plano coincidente con el plano de sección II-II), por lo que las mismas partes pueden ser empleadas indiferentemente para empuñaduras derechas o izquierdas, es decir, el pequeño árbol 16 puede ser indiferentemente ensartado por una parte o por la otra de su alojamiento (sobre la parte 1 está previsto, por tanto, otro pequeño travesaño 19' dispuesto simétricamente del pequeño travesaño 19, respecto a tal plano de simetría de la misma parte 1). Tal apéndice 21 es, además fácilmente separable del pequeño árbol 16, para desmontar el árbol 16 de su alojamiento.

30 Resulta claro, por último, que a la forma de rea-

1 lización descrita del perfeccionamiento de la presente innovación pueden ser aportadas modificaciones y variantes que no salen del ámbito de la invención misma.

5 Por ejemplo, entre las variantes posibles, además del apéndice 21, puede ser realizado también otro apéndice 25 (indicado con líneas de trazos en la figura 2), dispuesto sustancialmente frente al apéndice 21, y también el inclinado hacia la parte central del pequeño árbol 16, y alojado en la garganta 22; de este modo llega a realizarse también una me-
10 jor condición de guía sobre el mencionado pequeño árbol 16, durante la fase de introducción de este último en su alojamiento. O aún, el apéndice 21 podría ser realizado dispuesto de distinta manera, por ejemplo, contenido en un plano perpendicular al eje del tramo mayor del pequeño árbol 16, y
15 acoplado siempre en una garganta anular del mismo árbol 16. Y así también pueden ser variadas diversas características de las partes conocidas del picaporte.

20

25

30

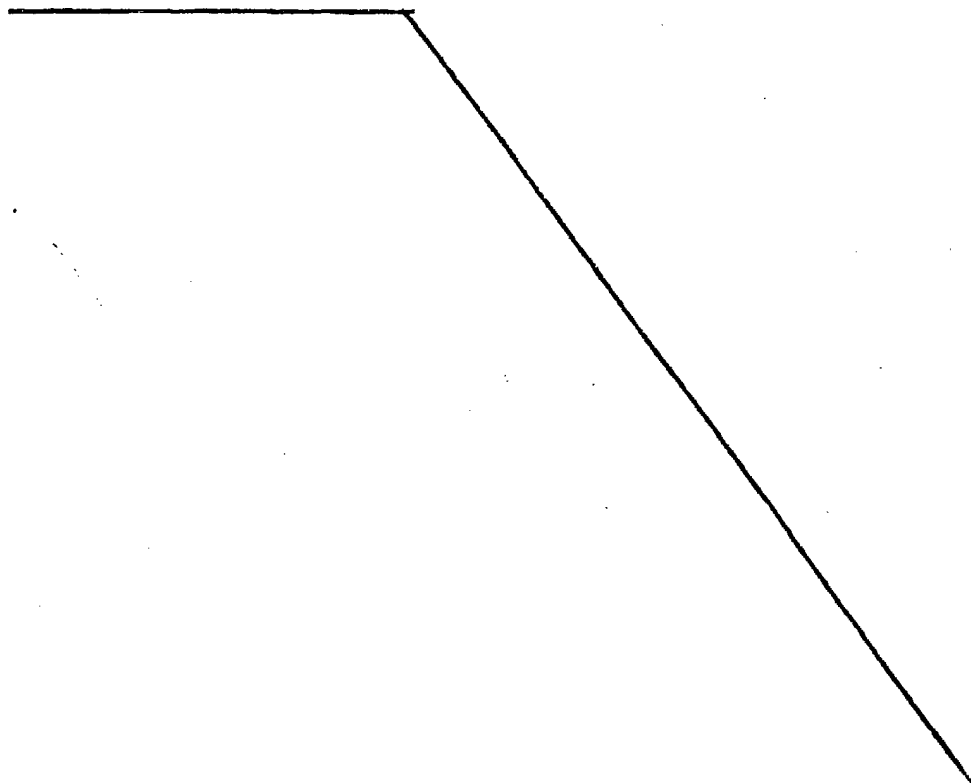

1 En resumen el Modelo de Utilidad que se solicita
deberá recaer sobre las siguientes:

REIVINDICACIONES

5 1.- Perfeccionamiento de empuñaduras para puertas
de vehículos, del tipo que comprende una parte fija a dicha
puerta, y una parte móvil respecto a dicha parte fija, accio-
nable a mano y que coopera con un pequeño árbol de acciona-
miento de dicha empuñadura, caracterizado por el hecho de
que dicho árbol está vinculado axialmente respecto a una de
10 dichas partes fija o móvil, por medio de un acoplamiento de,
al menos, un apéndice en una cavidad correspondiente, perte-
necientes respectivamente a una de dichas partes y a dicho
pequeño árbol, o viceversa.

15 2.- Perfeccionamiento según la reivindicación 1,
caracterizado por el hecho de que dicho apéndice pertenece
a dicha parte fija.

3.- Perfeccionamiento según la reivindicación 2,
caracterizado por el hecho de que dicho apéndice es realiza-
do en una pieza única con dicha parte fija.

20 4.- Perfeccionamiento según una de las reivindica-
ciones precedentes, caracterizado por el hecho de que dicha
cavidad tiene forma de una garganta anulada realizada sobre
dicho pequeño árbol.

25 5.- Perfeccionamiento según una de las reivindica-
ciones precedentes, caracterizado por el hecho de que dicho
apéndice tiene forma de lengüeta, está realizado de material
elástico y está inclinado hacia el pequeño árbol mencionado.

30 6.- Perfeccionamiento según una de las reivindica-
ciones precedentes, caracterizado por el hecho de que dicho
apéndice está contenido en un plano paralelo a la dirección

1 del eje del citado pequeño árbol, y que la mencionada cavi-
dad tiene una anchura un poco mayor que la anchura de dicho
apéndice.

5 7.- Perfeccionamiento según una de las reivindica-
ciones precedentes, caracterizado por el hecho de que dicho
apéndice y dicha cavidad están centrados respecto a un plano
de simetría para dichas partes fija y móvil.

10 8.- Perfeccionamiento según una de las reivindica-
ciones precedentes, caracterizado por el hecho de comprender
dos de dichos apéndices, dispuestos sobre partes diametral-
mente opuestas del mencionado árbol.

15 9.- Se reivindica por último como objeto sobre el
que ha de recaer el Modelo de Utilidad que se solicita por:
PERFECCIONAMIENTO DE EMPUNADURAS PARA PUERTAS DE VEHICULOS.

Todo conforme queda descrito y reivindicado en la
presente memoria descriptiva que consta de o c h o páginas
mecanografiadas y dibujos adjuntos.

Madrid, 10 de Enero de 1980

BERNARDO UNGRIA

P.P.



20

25

30

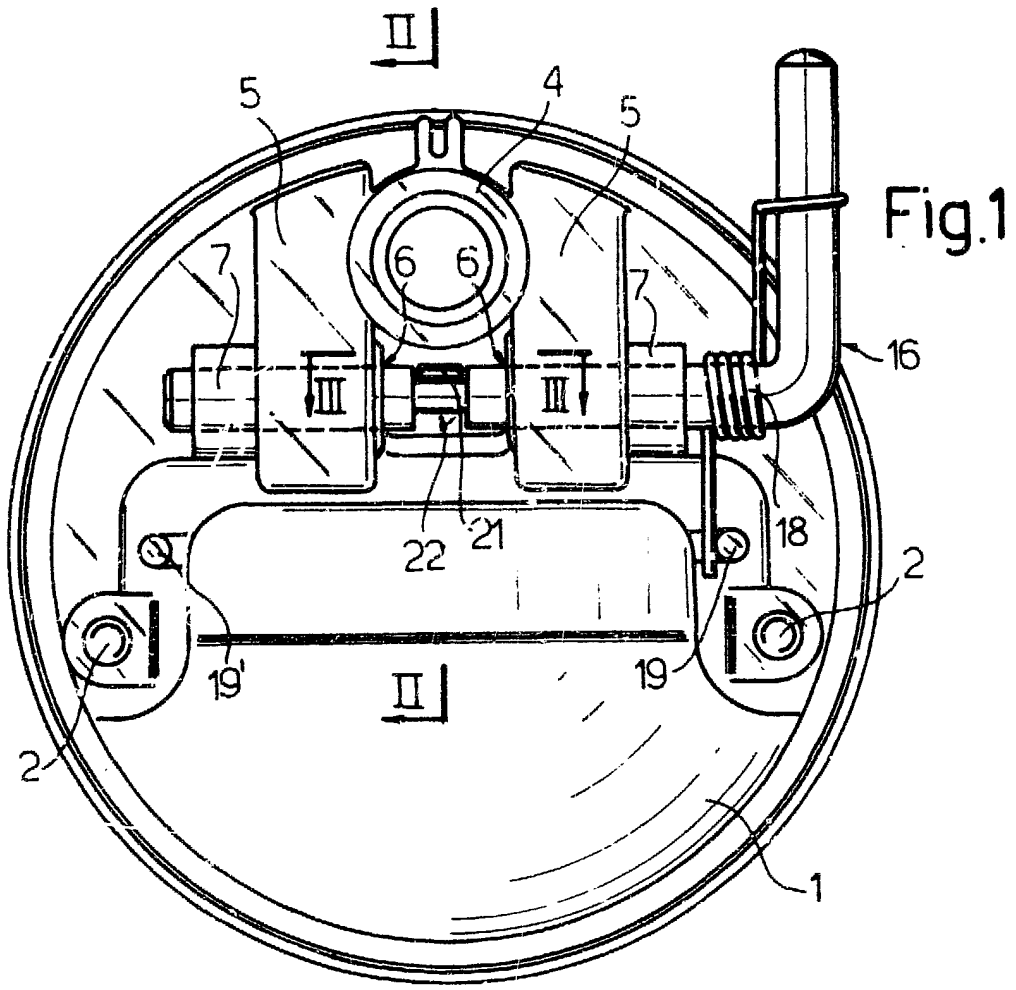

Fig. 1

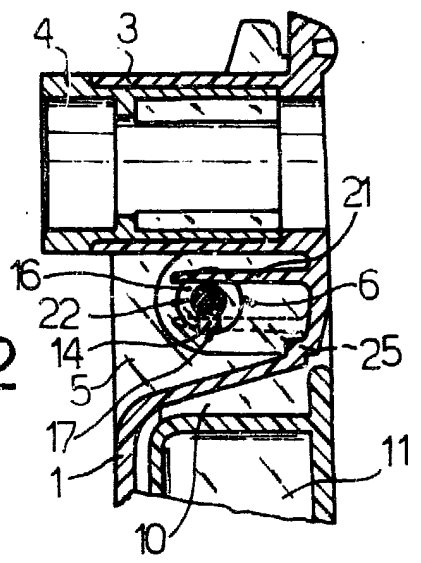

Fig. 2

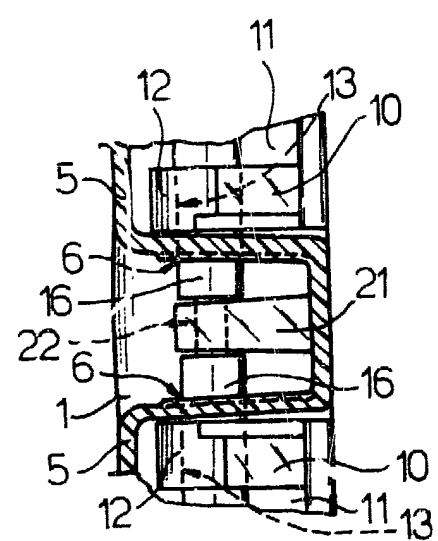

Fig. 3

ESCALA VARIABLE
 Madrid, 10 de Enero de 1980
 BERNARDO UNGRIA
 P.P.

