



ESPAÑA

4 1 0 0 0 0

(10) ES	(11) 247806	(10) Y
(21)	FECHA DE PRESENTACION	
(22)	- 4. ENE 1980	

MODELO DE UTILIDAD

16 ABR. 1980

(30) PRIORIDADES:	(32) FECHA	(33) PAIS
(31) NUMERO		

(47) FECHA DE PUBLICIDAD	(51) CLASIFICACION INTERNACIONAL
	G10D F102

(54) TITULO DE LA INVENCION
"CHISTU PERFECCIONADO"

(71) SOLICITANTE (S)
Don Jesús SEGUROLA URQUIOLA

DOMICILIO DEL SOLICITANTE
ZUMARRAGA (Guipúzcoa), General Mola, 32

(72) INVENTOR (ES)

(73) TITULAR (ES)
Don Jesús SEGUROLA URQUIOLA

(74) REPRESENTANTE
Don Antonio ARICHA FERNANDEZ

El Modelo de Utilidad a que se refiere la presente Memoria, está destinado a garantizar la explotación y la propiedad exclusivas, en todo el territorio nacional, de un chistú perfeccionado.

5 El chistu o "txistu" es una flauta aguda de uso tradicional en el país vasco y en la que, debido a sus características, es muy difícil conseguir una correcta afinación en los dos tonos de fa sostenido y de fa natural de la Escala Internacional, que son los más corrientemente utilizados.

10 Este problema tiene la consecuencia de que la fabricación de chistus sea esencialmente de artesanía y que en la misma se produzcan numerosos rechazos por "fuera de tono".

15 El chistu perfeccionado según el Modelo se construye de acuerdo con unas medidas de longitud normalizadas aplicadas de manera permanente a la extremidad del instrumento contraria a la boquilla, cuales medidas normalizadas constantes guardan una debida relación con la longitud total del chistu, que adopta dos distintas dimensiones según se trate de obtener el sonido con afinado en fa sostenido o en fa natural, siendo estas dos dimensiones también constantes.

25 Esta permanencia de medidas permite industrializar la fabricación de estos instrumentos, consiguiendo así un notable abaratamiento que, unido a la calidad de los sonidos que se producen con ellos y al perfecto afinamiento de los mismos, y sumado a otros perfeccionamientos constitutivos que detallaremos más adelante, proporcionan indudables e importantes ventajas sobre los instrumentos de -

30

este tipo que hoy existen y se utilizan.

Para mejor comprensión del objeto y sólomente a título de ejemplo, se adjunta una hoja de planos en la que se representa una vista lateral de un chistu según el Modelo.

35 Según lo diseñado, el chistu perfeccionado es una pieza de configuración general troncocónica que, en su parte de mayor diámetro lleva incorporada la boquilla -1- y, repartidos en su longitud, varios anillos -2- de superficie exterior cilíndrica que producen unos ligeras y aprecia--
40 bles escalones que permiten localizar el tacto la zona - del chistu que se sujeta con la mano izquierda.

En el extremo opuesto al de la boquilla -1-, el chistu lleva una zona rebajada en la que se montan un casquillo final fijo -3- y un casquillo giratorio -4- que lleva so-
45 lidarizada una anilla -5- destinada a admitir la introducción de la falangeta del dedo anular de la mano izquierda del tocador, con lo cual se fija la posición de la mano - con respecto al instrumento y se facilita la obtención de notas cromáticas por la aproximación del dedo meñique li-
50 bre a la salida del chistu -6-.

Axialmente alineados entre el casquillo giratorio -4- y el primer anillo -2-, van dispuestos dos orificios de - diferente diámetro -7- y -8-; el orificio -7- tiene exac-
tamente un diámetro de 9,75 mm y está destinado a colabo-
55 rar con el dedo corazón mientras que el orificio -8-, con un diámetro de 8,25 mm colabora con el dedo índice. Ambos orificios resultan situados en el centro de sendos rebaja-
mientos en mediacaña -9- y -10- que producen unas huellas elípticas transversales, especialmente adecuadas para -
60 asentar los dedos. En posición diametralmente opuesta a -

la de dichos orificios ~~-7-8-~~ y situado entre el primero y el segundo anillo -2-, va dispuesto un tercer orificio -11- cuyo diámetro es idéntico al del orificio -7-, o sean 9,75 mm; este orificio -11- resulta situado en el centro de un avellanamiento circular -12-.

Las distancias de los centros de los tres orificios -7-8-11- al extremo o salida -6- del chistu han sido determinadas de modo permanente y con las siguientes:

- Distancia -A-, desde la salida del chistu -6- al centro del orificio -7-, 52 mm.
- Distancia -B-, desde la salida del chistu -6- al centro del orificio -8-, 74 mm.
- Distancia -C-, desde la salida del chistu -6- al centro del orificio -11-, 114 mm.

Según se ha indicado anteriormente, las dimensiones -A-B-C- se mantienen permanentes en cualquier realización de chistu, variando únicamente la longitud total del instrumento, -FA/S- para el fa sostenido y -FA/N- para el fa natural.

En el ejemplo que presentamos, la longitud -FA/S- se fija en 420 mm. o sea la distancia -A. multiplicada por 8,075, o la distancia -B- multiplicada por 5,676, o bien la distancia -C- multiplicada por 3,684. Es igual decir que la distancia -A- equivale al 12,38%, la distancia -B- al 17,62% y la distancia -C- al 27,14% de la longitud total -FA/S- del chistu afinado en fa sostenido.

Por su parte, la longitud -FA/N- se fija en 444 mm. o sea la distancia -A- multiplicada por 8,538, o la distancia -B- multiplicada por 6, o bien la distancia -C- multiplicada por 3,895. Es igual decir que la distancia

-A- equivale al 11,71%, la distancia -B- al 16,67% y la distancia -C- al 25,68% de la longitud total -FA/N- del chistu afinado en fa natural.

95 Son variables todas aquellas circunstancias que no supongan una alteración de la esencialidad del objeto expuesto en la pasada descripción, la cual deberá ser considerada en su más amplio sentido y no como una limitación de posibilidades de realización.

N O T A

100 EN RESUMEN: El Modelo de Utilidad que, por veinte años, se solicita para todo el territorio nacional, ha de recaer sobre las siguientes reivindicaciones:

105 1ª.- "CHISTU PERFECCIONADO", caracterizado por el hecho de que, en el extremo opuesto a la boquilla lleva una zona rebajada en la que se montan un casquillo final fijo y un casquillo giratorio que lleva solidarizada una anilla destinada a admitir la introducción de la falanjeta del dedo anular de la mano izquierda del chistulari, inmediatos al cual casquillo giratorio y respectivamente alineados, van dispuestos un primer orificio de 9,75 mm de diámetro, colaborante con el dedo corazon, y con su centro situado a una distancia -A- del extremo opuesto a la boquilla o salida del instrumento y un segundo orificio de 8,25 mm de diámetro colaborante con el dedo índice, y con su centro situado a una distancia -B- de dicho extremo de salida, cuales dos orificios resultan situados en el centro de sendos rebajamientos en mediacaña que producen unas huellas elípticas transversales aptas para asentar los dedos; yendo dispuesto, en posición diametralmente opuesta a los

110

115

120

dos anteriores, un tercer orificio de 9,75 mm de diámetro colaborante con el dedo pulgar, con su centro situado a una distancia -C- del extremo de salida del instrumento y localizado dentro de un avellanado circular.

125 2ª.- "CHISTU PERFECCIONADO", según la reivindicación 1ª, caracterizado por el hecho de que las distancias -A-, -B- y -C- son constantes para las dos versiones de chistu afinado en fa sostenido y de chistu afinado en fa natural dependiendo esta afinación en la distinta longitud total de dichas dos versiones.

130 3ª.- "CHISTU PERFECCIONADO", según las reivindicaciones anteriores, caracterizado por el hecho de que la longitud total del instrumento afinado en fa sostenido es el resultado de multiplicar la distancia -A- por 8,075, o la distancia -B- por 5,676, o bien la distancia -C- por 3,684; siendo igual decir que la distancia -A- equivale al 12,38%, la distancia -B- al 17,62% y la distancia -C- al 27,14% de la longitud total del chistu afinado en fa sostenido.

140 4ª.- "CHISTU PERFECCIONADO", según las reivindicaciones 1ª y 2ª, caracterizado por el hecho de que la longitud total del instrumento afinado en fa natural es el resultado de multiplicar la distancia -A- por 8,538, o la distancia -B- por 6, o bien la distancia -C- por 3,895, siendo igual decir que la distancia -A- equivale al 11,71%, la distancia -B- al 16,67% y la distancia -C- al 25,68% de la longitud total del chistu afinado en fa natural.

145

5ª.- "CHISTU PERFECCIONADO"

Todo conforme queda expresado en la presente Memoria descriptiva, que consta de siete páginas, escritas a máquina por una sola cara, y dibujos que se acompañan.

Madrid, 4 de enero de 1.980

P. A. A.
ANTONIO ARIGONA

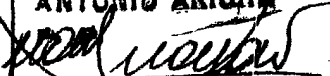

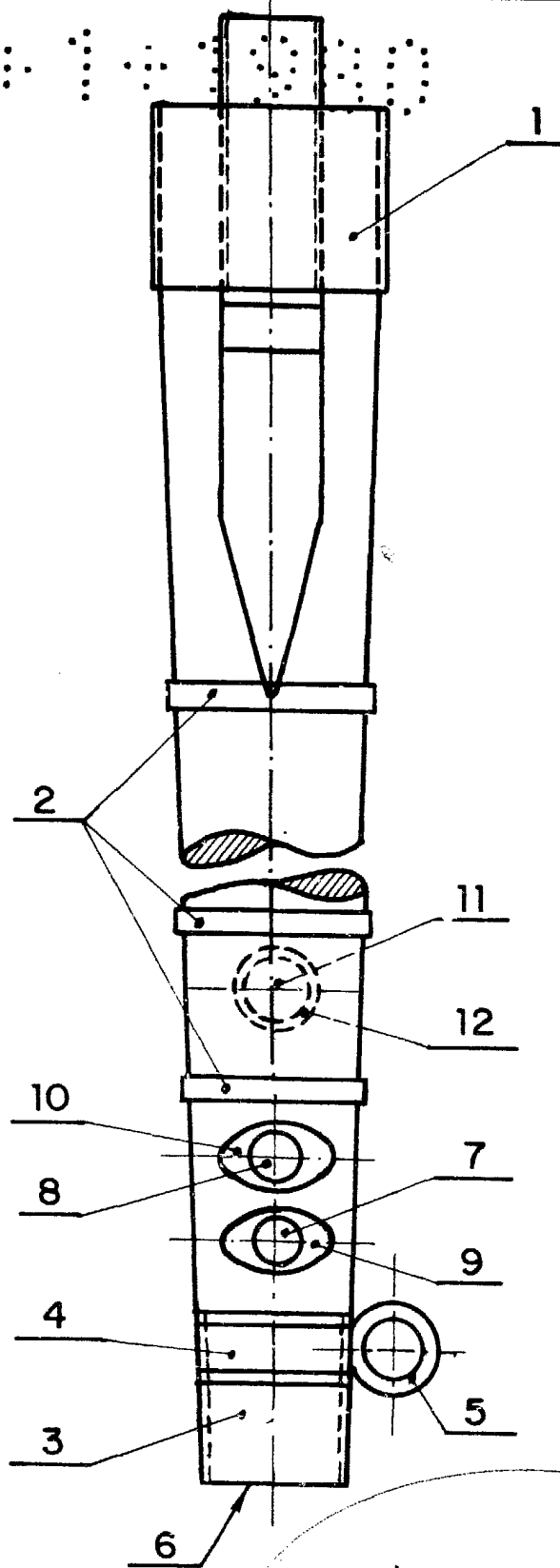

Madrid a 4 de enero de 1.980

P.A. ANTONIO ARICHA