

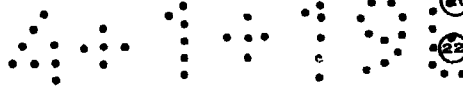

ESPAÑA



NÚMERO	247766
FECHA DE PRESENTACION	29 Diciembre 1.979

MODELO DE UTILIDAD

7 ABR. 1980

30 PRIORIDADES:	32 FECHA	33 PAIS
31 NUMERO		

47 FECHA DE PUBLICIDAD	61 CLASIFICACION INTERNACIONAL
	B 65 D 5/14

64 TITULO DE LA INVENCIÓN

"CAJA-ESTUCHE PARA LOGOTIPOS DE CUALQUIER TIPO"

71 SOLICITANTE (S)

D. EUSEBIO MERINO REDONDO

DOMICILIO DEL SOLICITANTE

LEON, Maestro Nicolás, nº 7

72 INVENTOR (ES)

El solicitante.

73 TITULAR (ES)

El solicitante.

74 REPRESENTANTE

GERMAN GONZALEZ PORTA

5.- El presente Modelo de Utilidad se refiere a una caja-estuche para envasar, guardar y comerciar cualquier tipo de logotipos conservados, normalmente, en filoestuches o carteritas filatélicas y que adaptada a cualquier tipo de medidas pueda ser utilizada como protección para sellos, archivo de los mismos, así como de cromos, pegatinas o diversos tipos de logotipos.

10.- Es conocido el enorme impulso que ha recibido el comercio de cualquier tipo de logotipos coleccionables, así como la afición a las colecciones de sellos, lo que ha significado un movimiento excepcional de estos pequeños grabados de difícil protección y que con el constante trasiego llegan a estropearse perdiendo parte o todo su valor, lo que ha obligado a manejarlos dentro de filoestuches que, a su vez, se conservan en grupos dentro de determinadas cajas o estuches cuya extracción, manejo y manipulación significaba un relativo engorro y dificultad que acababan por hacerlos poco atractivos, además de significar un elemento contaminante de nuestras ciudades por la cantidad de sobres rotos que un determinado comercio significaba.

20.- Con el fin de obtener una caja-estuche atractiva, de fácil extracción, sencillo manejo y de duración suficiente se ha ideado una solución que vamos a describir sobre los dibujos adjuntos en los que se ha materializado una realización preferida de la misma dada a título de ejemplo y sin carácter limitativo.

25.-

En los dibujos:

La figura 1 muestra una vista perspectiva, con transparencia parcial una caja-estuche según la invención llena y lista para utilizar,

30.-

La figura 2 muestra, asimismo en perspectiva y en dos fases, un

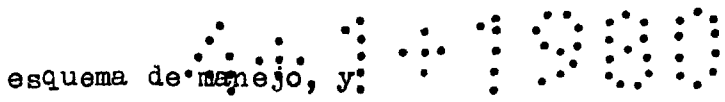

5.-

esquema de manejo, y:

La figura 3 muestra un despiece perspectivo del conjunto.

10.-

Podemos comprobar como en los dibujos hemos representado por 1 la envuelta prismática cuyas dos caras menores están abiertas para acceso al interior en el que se dispone, embutido, el bloque 3 de filoestuches, cromos o logotipos con uno de sus cantos embutido en pinza de empuje 2, que asimismo encajada en la envuelta asoma, en cierre, por una de las caras abiertas admitiendo que cogiendo el estuche 1 pueda empujarse con la punta de un

15.-

dedo la cara asomada de la pinza 2 que protege el bloque 3 de cromos cuyo canto opuesto sobresale por la otra cara acierta de la envuelta 1 lo que permite se pueda extraer, por simple arrastre y uno a uno el o los logotipos deseados, sin romper o rasgar la envuelta y sin estropear el contenido, bastando, una

20.-

vez asido el que nos interesa, volver a introducir y proteger el bloque restante empujándolo en sentido opuesto para encajarlo en la envuelta 1 en donde quedan hasta nuevo uso.

25.-

Dentro de la esencialidad de la invención caben variantes de detalle, asimismo protegidas y así podrá ser cualquiera la extensión y cubierta de la pinza de empuje, cualquiera el volumen de la envuelta y, desde luego, cualesquiera dimensiones y materias en que se realice.

30.-

N O T A REIVINDICATORIA:

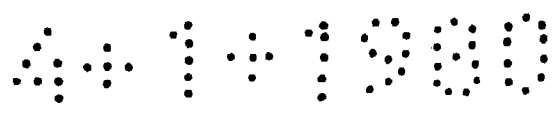

1.- Caja-estuche para logotipos de cualquier tipo, c a r a o
 t e r i z a d a por el hecho de constar de una envuelta prismá-
 tica recta cuyas dos caras menores quedan abiertas formando un
 entubado de sección rectangular en el que se puede encajar un
 5.- bloque o apilado de filoestuches o logotipos uno de cuyos can-
 tos está pinzado por una U del mismo material que la envuelta
 que al encajar asomará por una de las caras abiertas sirviendo
 de apoyo y tope a la acción de un dedo que haga asomar, por la
 otra cara, al bloque completo y sin llegarlo a sacar del todo
 10.- permite extraer, por simple arrastre, uno a uno los cromos con
 tenidos, pudiendo volver a su anterior posición a todo el blo-
 que para uso posterior.

2.- CAJA-ESTUCHE PARA LOGOTIPOS DE CUALQUIER TIPO.

15.-

Según se describe y reivindica en la presente Memoria Descrip-
 tiva que consta de cuatro hojas, escritas por una sola de sus
 caras y lámina de dibujos que la ilustra.

20.-

Madrid, a 29 de Diciembre de 1.979

EUSEBIO MERINO REDONDO

p.a.

GERMAN GONZALEZ PORTA
 PASANTE APODERADO

Fdo. Germán González Sánchez

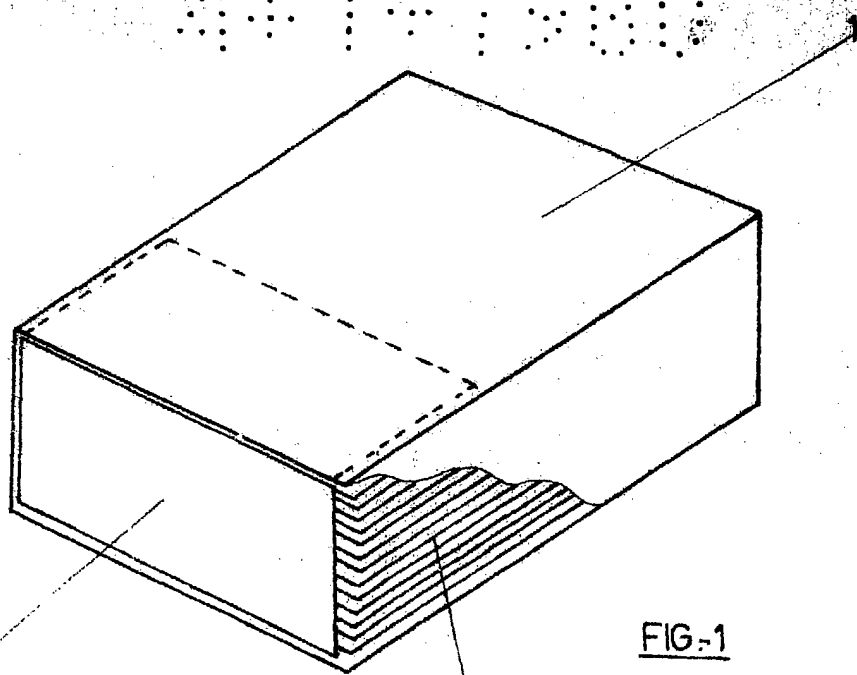

FIG-1

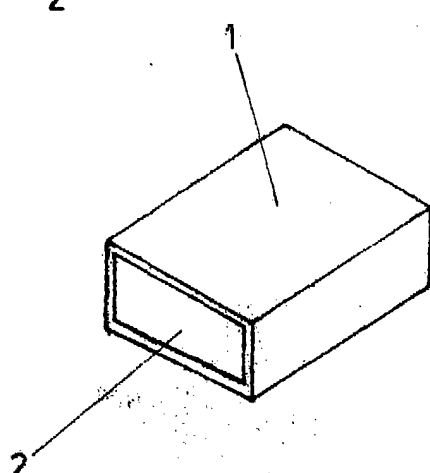

FIG-3

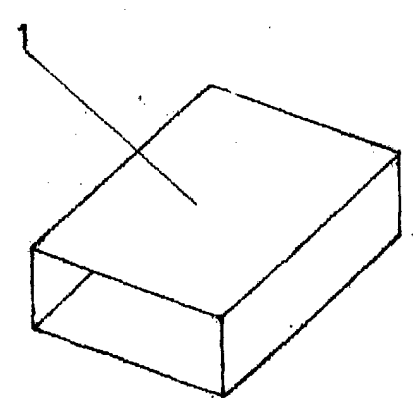
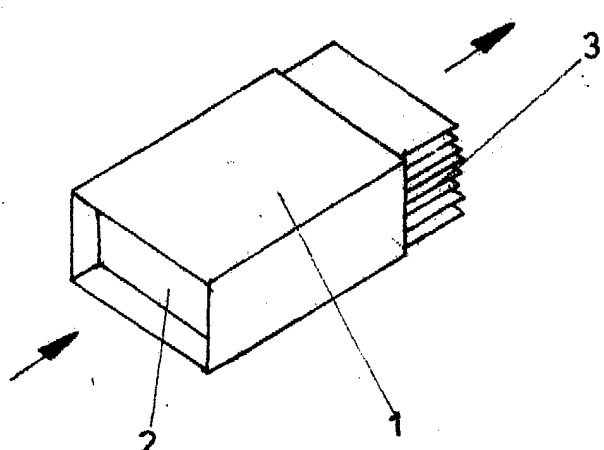
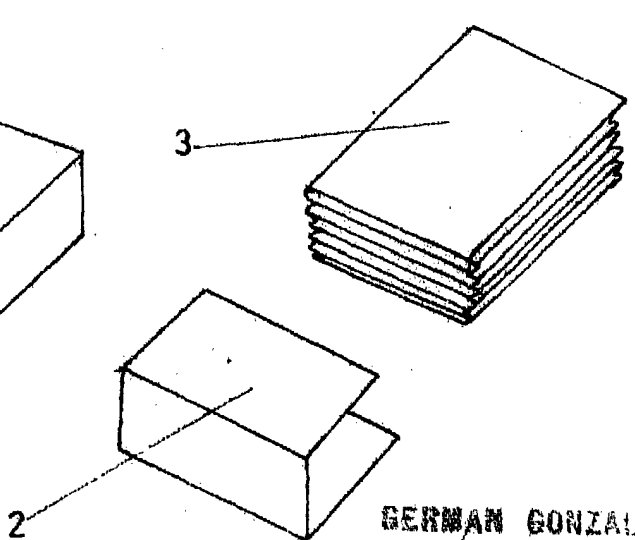

FIG-3



GERMAN GONZALEZ PORTA
PASANTE APODERADO

Fdo: Germán González Sánchez