

AÑO 1959

Expediente núm. _____



247752

REGISTRO DE LA PROPIEDAD INDUSTRIAL

PATENTE DE INVENCIÓN

MEMORIA DESCRIPTIVA

que se acompaña a la solicitud de

una **PATENTE DE INVENCIÓN** por 20 años, en España

a favor de

D. Francisco Orexells Figueras y D. Manuel Rodas de nacionalidad
Rodes
española domiciliado en BARCELONA

calle de Ramblas de Cataluña núm. 36

por:

« ROTOR DE ANTENAS DE TELEVISION Y CONTROL A DISTANCIA »

Nº 13494

Agente Sr. NARANJO



6M

247752

M E M O R I A D E S C R I P T I V A

que se acompaña a una solicitud de patente de invención, por veinte años, para España y sus Posesiones, por "ROTOR DE ANTENAS DE TELEVISION Y CONTROL A DISTANCIA" a favor de D. FRANCISCO CREXELLS FIGUERAS y D. MANUEL RODES ROSES, ambos de nacionalidad española, residentes en Barcelona, Rambla de Cataluña 36.

- - - - -

La finalidad de la presente invención consiste en mejorar notablemente la estabilidad y fideleidad de las imágenes recibidas por la pantalla de los aparatos receptores de televisión.

5

Las vibraciones que frecuentemente se observan en éstos, se deben, en la mayoría de los casos, a que la antena no se halla orientada exactamente hacia el punto de donde proceden las ondas emitidas, o sea, la estación emisora. La utilidad de este mecanismo aumenta notablemente, habida cuenta de la existencia de diversas emisoras que emiten en distintos canales.

10

Mediante el aparato objeto de la presente invención es posible, en los dos casos mencionados, hallar las mejo-

6 MAR 1968



247752

15 res condiciones de recepción, ya que permite el movimiento rotatorio de la antena, orientándola, a través de un complejo de interruptores que son fácilmente manejados desde un control a distancia emplazado cerca del receptor. Todo cuanto se cita puede aplicarse también a equipos de frecuencia modulada.

20 Este aparato consta de dos mecanismos fundamentales; y para mejor comprensión del mismo, y de la presente descriptiva, se acompañan dos hojas de planos que representan esquemáticamente una ejecución del mismo, citada a título de ejemplo meramente ejecutivo, sin carácter limitativo, pues
25 caben variantes de realización, sin que se altere el espíritu de la invención. En dichos planos,

La fig. 1 muestra el motor, cubierto por una carcasa adecuada, y transmite el movimiento giratorio a la antena.

30 La fig. 2 muestra una vista en perspectiva del mecanismo general del aparato.

La fig. 3 es una vista exterior de la caja de control.

La fig. 4 es el mecanismo de control.

35 La fig. 5 es la carcasa que cubre el aparato representado en la fig. 2.

40 Según la invención, y como antes hemos dicho, se han previsto dos mecanismos fundamentales: el motor eléctrico (A) que transmite el movimiento giratorio a la antena (An) y un mecanismo de control (B) que permite conocer exactamente en todo momento el ángulo de orientación en que se halla en cada momento la antena, y fijar así la posición deseada. Estos dos mecanismos se hallan unidos por cuatro hilos conductores. El aspecto exterior del aparato, queda mostrado,

247752

6M



45

por tanto, en las figs. 1 y 2 de los planos adjuntos. La fig. 1 corresponde a la parte del aparato que se halla situada en el exterior, y la fig. 3, a la parte del aparato emplazada normalmente cerca del receptor.

50

Como se vé facilmente en los planos adjuntos, la fig. 1 es el conjunto de las figs. 2 y 5, siendo (A) la carcasa exterior del aparato, y (C) el mecanismo que se aloja dentro de ella, encajando ambas entre sí de manera que se logre un cierre hermético.

55

El aparato propiamente dicho, alojado en la carcasa (A) consiste en un motor eléctrico (H) susceptible de giro en dos direcciones contrarias por desfasaje del condensador; sus características en potencia serán las adecuadas al fin a que se destina, y dependerán de las dimensiones de la antena, clase de corriente, etc., etc.; el movimiento que origina este motor (H) se transmite, a través de un tren de engranajes, reductor (I) a una pieza troncocónica vertical (J) que, mediante unas abrazaderas, sujeta la antena (An) propiamente dicha. Debajo de la plataforma del chasis que soporta el motor y el tren de engranajes descrito, se

60

halla situado un potenciómetro (K), conectado mediante el cable (ca) al eje giratorio del soporte de la antena. El movimiento de ésta, produce variaciones en el potenciómetro (K) que son registradas por la aguja indicadora (P) del aparato de control (B), con lo cual se consigue lograr la finalidad esencial del mismo, que es la de conocer a distancia el ángulo de orientación en que se halla la antena. El

65

aparato (C) tiene también una pkaquita de conexiones (L) de la que parten los cuatro hilos conductores que llegan hasta el aparato de control a distancia (B).

70



247752

75

El aparato de control a distancia encerrado en la caja (B), y que se muestra claramente en perspectiva y en esquema parcial en la fig. 4, consta de un interruptor (M) para el paso de corriente, un pulsador de tecla (N) el cual transmite por presión alternativa en cada uno de sus extremos los dos giros en direcciones opuestas, al motor eléctrico (H); y tiene asimismo, la aguja indicadora (P) que registra la posición de la antena oscilando en un dial en el que figuran las indicaciones de los puntos cardinales N.S, E.O.

80

Este aparato tiene, en su interior, un condensador (O), un transformador (P') un interruptor doble (Q) encima del cual va situada la tecla de mando (N), y un voltímetro o reostato (R) para regular el movimiento oscilatorio de la aguja indicadora (P).

85

90

Finalmente, se hace constar que en la presente invención, cabe cualquier variante de realización que no altere el espíritu de cuanto se ha descrito.

- - - - -

95

NOTA. - Descrito suficientemente cuanto antecede, sólo resta consignar que lo que se declara propio y nuevo de los solicitantes, es el contenido de las siguientes:

REIVINDICACIONES

100

1 - Rotor de antenas de televisión y control a distancia, caracterizado esencialmente por constar de un soporte vertical para una antena rotatoria, y una carcasa situada en el exterior, que cubre un mecanismo consistente en una plataforma que soporta un motor eléctrico susceptible de giro en dos direcciones opuestas, por desfasaje del condensador; cuyo motor mueve un tren de engranajes reductor

247752⁶



105 que a su vez acciona a una pieza troncocónica, vertical, que actúa como elemento de soporte de la antena, solidaria con la misma.

110 2 - Rotor, según reivindicación 1ª caracterizado por que debajo de la plataforma que soporta el motor y tren de engranajes descrito, se halla situado un potenciómetro conectado mediante un cable al eje giratorio del soporte de la antena, a fin de que los movimientos de ésta sean registradas, a través de las variaciones del citado potenciómetro, en un aparato de control de mando a distancia, mediante una aguja indicadora que señala así el ángulo de orientación de la antena.

115 3 - Rotor, según reivindicaciones 1 y 2, caracterizado porque el aparato que se describe, tiene cuatro cables conductores que lo comunican con el aparato de control a distancia antes citado, mediante las debidas conexiones.

120 4 - Rotor, según reivindicaciones de 1 a 3, caracterizado porque se ha previsto un aparato de control a distancia, conectado a la antena de la manera indicada en la reivindicación precedente; constando este aparato de control a distancia, de una caja que por su parte exterior frontal tiene un dial graduado que es recorrido por la aguja indicadora antes citada, para señalar la orientación de la antena giratoria, un interruptor de paso de corriente y una tecla-pulsador que transmite por presión alternativa de cada uno de sus dos extremos, los dos giros en direcciones opuestas, al motor antes descrito.

125 130 5 - Rotor, según reivindicaciones de 1 a 4, caracterizado porque el aparato de control a distancia que se describe, va dotado de un condensador, un transformador, un interruptor doble gobernado por la tecla-pulsador antes

247752⁶



135

descrita; así como de un voltímetro o reostato para regular el movimiento oscilatorio de la aguja antes mencionada; habiéndose previsto los necesarios medios de conexiones de los distintos elementos entre sí, y de conexión del conjunto del aparato a la red de alimentación.

140

6 - ROTOR DE ANTENAS DE TELEVISIÓN Y CONTROL A DISTANCIA.

- - - - -

145

Todo según queda descrito en la presente Memoria, que consta de seis hojas foliadas y mecanografiadas por una sóla cara, con un total de ciento cuarenta y seis líneas y dos hojas de planos que se acompañan.

Madrid, 6 de marzo, 1959

p.a. *Collarín*



FIG. 1

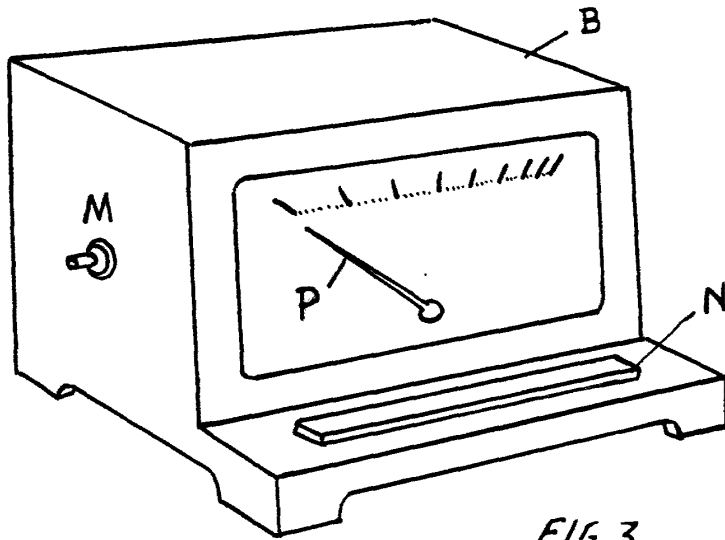
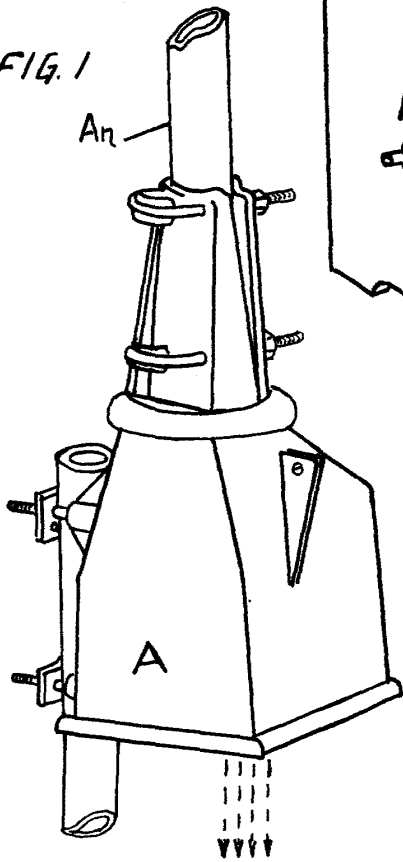
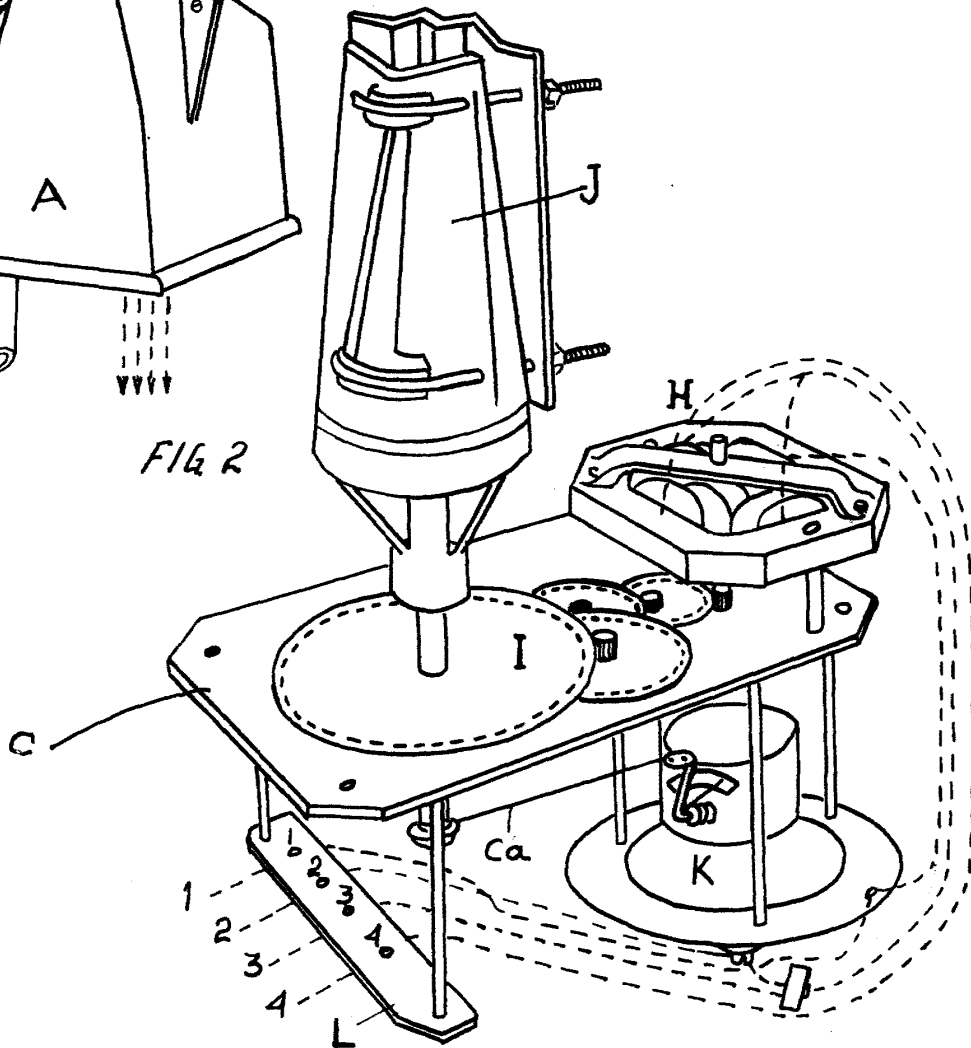

FIG. 3

FIG. 2



ESCALA VARIABLE

MADRID 6 MARZO 1959.

Marayo



FIG. 4

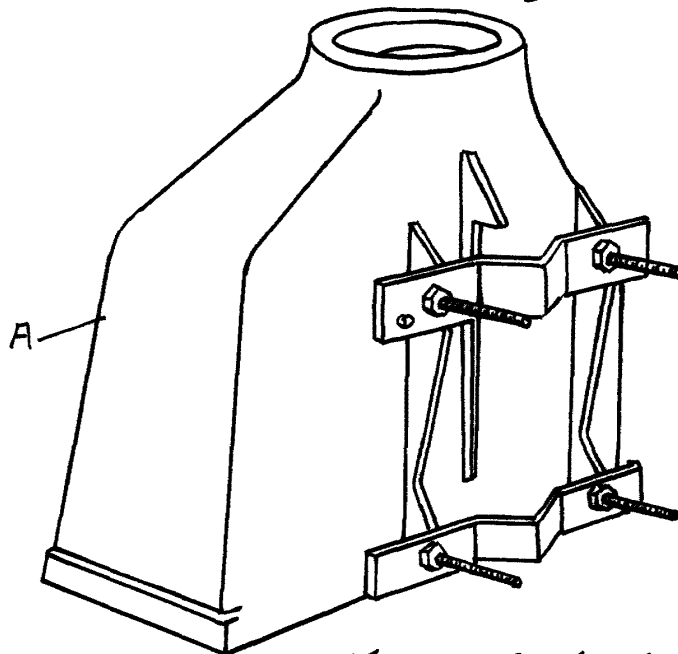
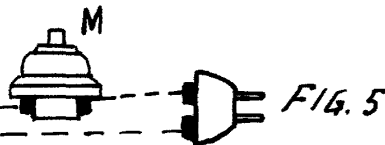
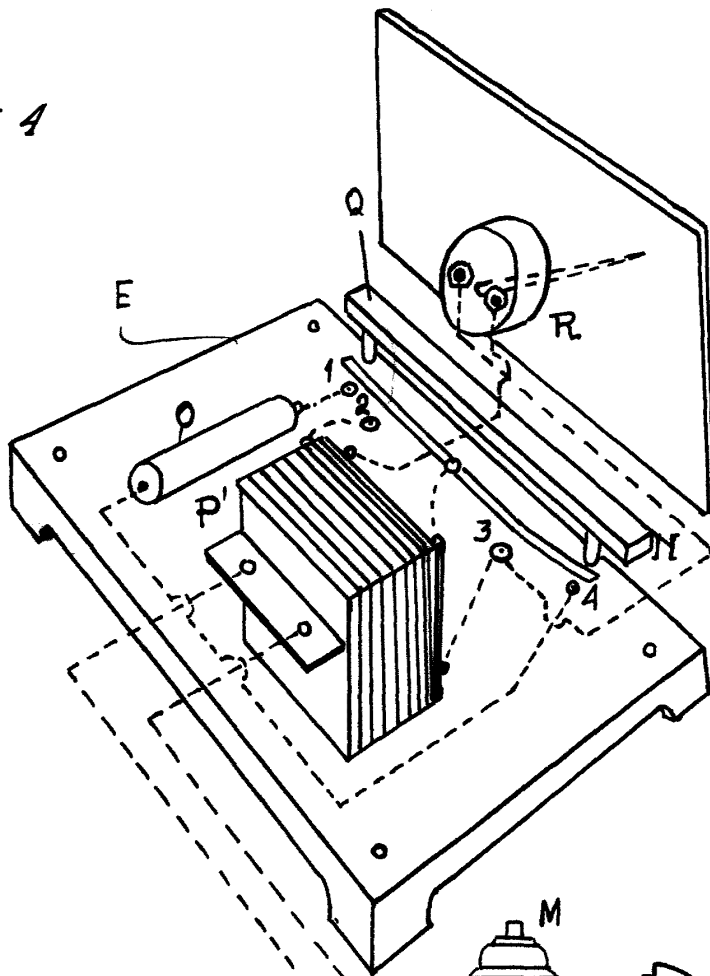

ESCALA VARIABLE

MADRID 6 MARZO 1959

Chavez