

MINISTERIO DE INDUSTRIA Y ENERGIA

Registro de la Propiedad Industrial



ESPAÑA

(10) ES	(11) NUMERO	(10) Y
(21)	<b>247648</b>	
(22)	FECHA DE PRESENTACION	

MODELO DE UTILIDAD

1 ABR. 1980

(30) PRIORIDADES:	(32) FECHA	(33) PAIS
(31) NUMERO		

(47) FECHA DE PUBLICIDAD	(51) CLASIFICACION INTERNACIONAL
	G 09 F 19/18

(54) TITULO DE LA INVENCIÓN
"PIEZA IRIDISCENTE PARA COMPONER PANELES PUBLICITARIOS".

(71) SOLICITANTE (S)
D. GABY REMINI.

DOMICILIO DEL SOLICITANTE
TORREMOLINOS (Málaga), Avda. Imperial, Edificio El Colegial, 5.

(72) INVENTOR (ES)

(73) TITULAR (ES)

(74) REPRESENTANTE
D. ANGEL LUIS DE LA HERRAN Y DE LAS POZAS.

El presente Modelo de Utilidad se refiere a una pieza conformada a base de una serie de varillas implantadas en una base y en cuyo extremo libre se aplican elementos iridiscentes articulados de forma móvil de forma que con sus

5. movimientos irregulares empujados por el viento provoquen refracciones de la luz variables de gran efectividad en los fondos de un panel publicitario.

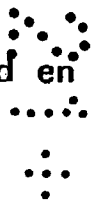

10. Una de las condiciones primarias de una buena publicidad es la de reclamar la atención para fijarla, después, en la intención del anunciante y este efecto primero se consigue con parpadeos o iluminaciones intermitentes que necesitan de una instalación y condiciones relativamente costosas y en determinados casos, impropias e improcedentes.

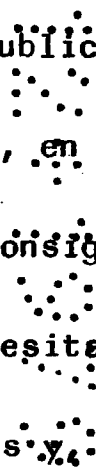

15. Con el fin de obtener efectos parpadeantes o iridiscen- tes se ha ideado una solución que vamos describir sobre los dibujos adjuntos en los que se ha materializado una realiza- ción preferida de la misma dada a título de ejemplo y sin ca- racter limitativo.

En los dibujos:

20. La figura 1 muestra una perspectiva de una pieza según

la invención con una implantación de varillas con elementos iridiscentes,

la figura 2 muestra un corte de la misma pieza con una varilla implantada, y

5. la figura 3 muestra un detalle a mayor escala de una testa iridiscente con el elemento refractante articulado en movilidad.

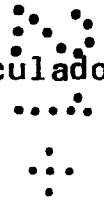

Podemos comprobar como en los dibujos hemos representado por 1 a la base planificada en material capaz de fijar la implantación de las varillas 2 flexibles o no en cuyos extremos se articulan por rótula móvil un elemento 3 iridiscente capaz de romper los rayos lumínicos al menor movimiento

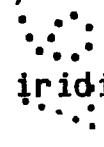
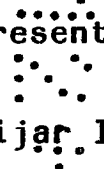

10. to de su superficie y produciendo un efecto conjunto de enorme efectividad y atención. Cubriendo con una alfombra de estas piezas cualquier tipo de panel publicitario, en su totalidad,

15. en partes o en combinaciones preestablecidas y de acuerdo con el texto a anunciar cabe provocar la atención primaria de los eventuales receptores del mensaje y produciendo el efecto buscado de forma muy económica, permanente

20. y, además, sin el menor gasto de energía.

Dentro de la esencialidad de la invención caben variantes de detalle, asimismo protegidas y así podrá ser cualquiera la forma y naturaleza de la base geométrica planificada, con tal que permita una implantación sólida de las varillas, pudiendo ser termofraguante o hidrofraguante, incluso susceptible de clavazón, cualquiera la entidad, longitud y flexibilidad de las varillas y cualquiera la articulación de los elementos iridiscentes a las testas de las mismas y, desde luego, cualesquiera las dimensiones y materias en que se realice.

10.

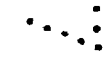
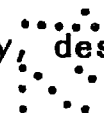
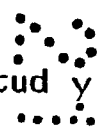

N O T A

Hecha la descripción del presente invento se hace constar que lo que se declara como no practicado ni divulgado en España comprende las siguientes

5.

R E I V I N D I C A C I O N E S

1ª.- Pieza iridiscente para componer paneles publicitarios, caracterizada por el hecho de constar de

una base planificada de contorno geométrico y en la que se implantan, en una de sus caras mayores, una serie de vari-

10. llas inclinadas o verticales en cuya testa libre se articula

móvil un elemento lenticular capaz de refractar los rayos de luz incidentes, produciendo en sus movimientos irregulares e incontrolados, un efecto iridiscente de gran efectivi-

15. dad en un panel publicitario que se cubre de estas piezas formando un alfombrado en su totalidad, en parte o formando un conjunto preestablecido de acuerdo con el texto a anunciar.

2ª.- PIEZA IRIDISCENTE PARA COMPONER PANELES PUBLICITARIOS.

Según se describe y reivindica en la presente Memoria

20. Descriptiva que consta de seis hojas foliadas y mecanogra-

fiadas por una sola cara y de una lámina de dibujos.

Madrid, a **21 DIC. 1979**

**EL AGENTE OFICIAL**  
A. L. DE LAHERRAN Y DE LAS POZAS  
APODERADO:

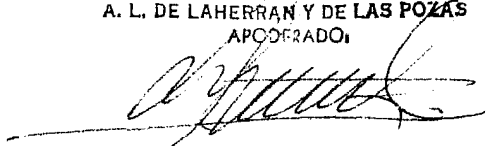

Edo.: Dionisio de la Fuente



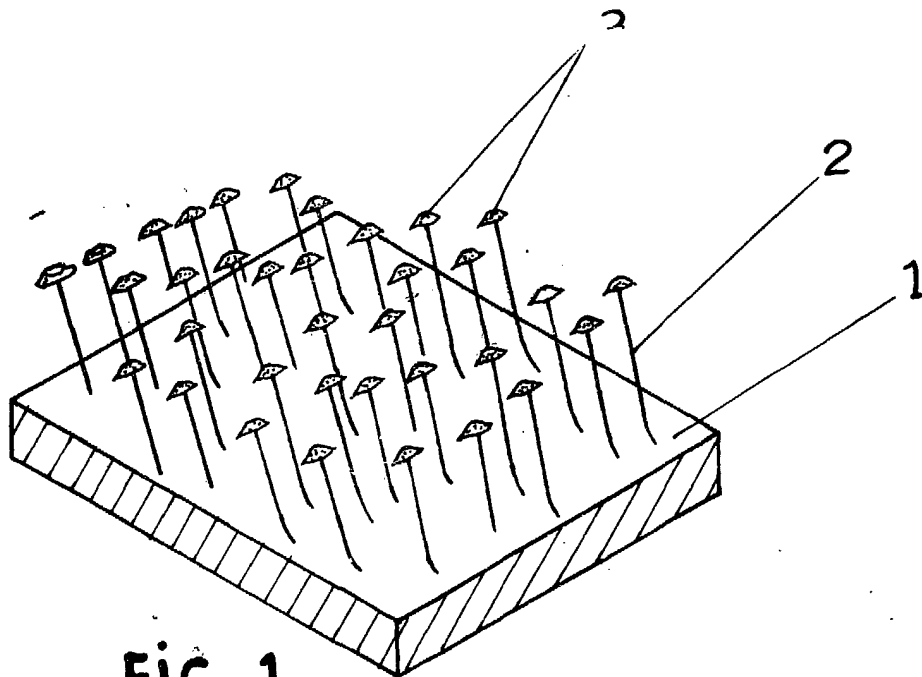

FIG.-1

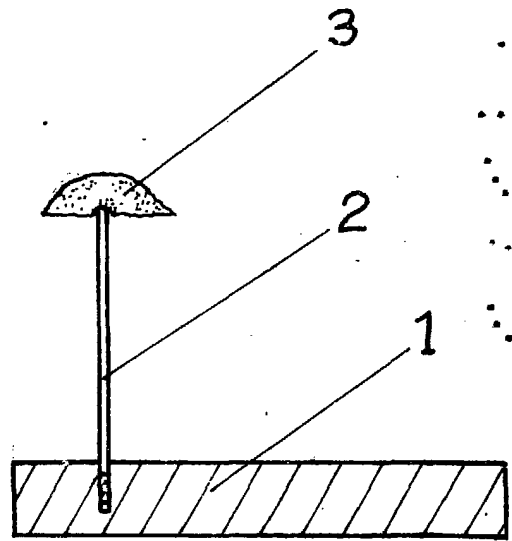

FIG.-2

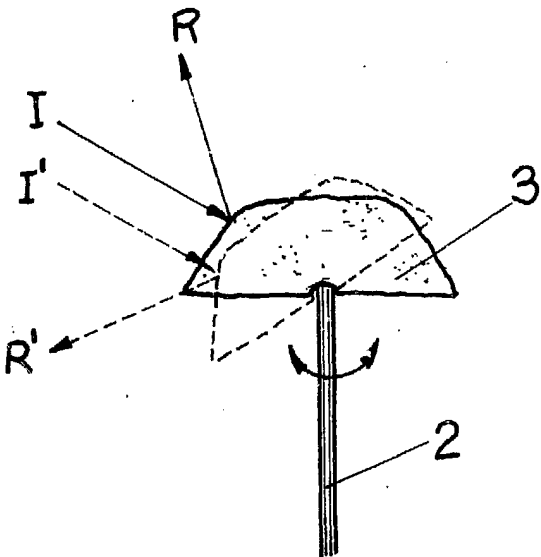
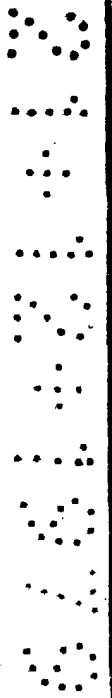

FIG.-3



Madrid, a 21 DIC. 1979  
EL AGENTE OFICIAL  
A. L. DE LAHERRAN Y DE LAS POZAS  
ABOYELABO.

Fdo.: Dionisio de la Fuente