



ESPAÑA

18 ES 11 21 22	NÚMERO <b>247583</b>	10 Y
	FECHA DE PRESENTACION <b>19 DIC. 1979</b>	

MODELO DE UTILIDAD

**1 ABR. 1980**

30 PRIORIDADES: 31 NUMERO	32 FECHA	33 PAIS	..... ..... ..... ..... .....
------------------------------	----------	---------	---

47 FECHA DE PUBLICIDAD	81 CLASIFICACION INTERNACIONAL <i>B 62 D 17/00</i>
------------------------	---

54 TITULO DE LA INVENCIÓN  "DISPOSITIVO ENCUADERNADOR PUBLICITARIO PARA PERIODICOS"	..... ..... .....
---	-------------------------

71 SOLICITANTE (S)  D. EUGENIO GONZALEZ DE CALDAS FERNANDEZ.
--

DOMICILIO DEL SOLICITANTE C/. Balandra nº, 4-15ª VALENCIA.-
--

72 INVENTOR (ES)
------------------

73 TITULAR (ES)
-----------------

74 REPRESENTANTE  DON JOSE LOPEZ CORTES.-
---



M E M O R I A D E S C R I P T I V A  
= = = = =

En la presente memoria descriptiva y en los dibujos complementarios que se acompañan, nos referiremos a un nuevo dispositivo encuadernador, de gran utilidad en sociedades recreativas y culturales, presentando la noble ventaja de realizar una función publicitaria con las evidentes ganancias para la propia sociedad, y al propio tiempo presta a sus socios el gran servicio de mantener diariamente encuadernado el periódico en forma provisional pero eficaz, permitiendo su cómoda lectura sin que se desmonte ó pierda ninguna de sus hojas, resultando extremadamente fácil el desmontado cada día para insertar el nuevo periódico, presentando unas características estructurales y constitutivas que difieren notablemente de cualquier aparato o dispositivo para estos fines actualmente conocido, por cuyas razones unidas a sus cualidades de novedad y utilidad práctica, se estima con fundamento suficiente para obtener el privilegio de exclusividad que se solicita, en lo referente a su fabricación y venta por el titular en España, como consecuencia del presente registro como Modelo de Utilidad.

En líneas generales, este dispositivo encuadernador publicitario para periódicos, está constituido por un cuerpo central alargado de sección tubular rectangular, compuesto por dos perfiles en U encastrados enfrentadamente por su lado abierto, presentando en uno de sus laterales,



5 una abertura longitudinal por la que sale el periódico encuadernado y las tapas o cubiertas anterior, y posterior, solidarios o no de los perfiles en U, preferentemente de material flexible en plástico ó similar, comportando insertados los anuncios publicitarios pero de menor altura que el periódico, dejando ver la cabecera de éste para que el usuario pueda fácilmente elegir el periódico que desea leer.

10 El conjunto de este dispositivo encuadernador publicitario, queda rematado superiormente por una cubierta y un gancho para poder colgarlo, mientras que inferiormente dispone de un mango para facilitar su manejo y lectura.

15 Los dos perfiles en U que constituyen el cuerpo central alargado de sección rectangular, articulan entre sí por un extremo bien sea por el mango o la punta, con un enclavamiento de cierre por el extremo opuesto, con posibilidad de abertura a través de un punzón con desplazamiento o retracción de la plancha de enclavamiento.

20 La fijación del periódico entre los dos perfiles en U, se obtiene a través de unos punzones que solidarios de uno de los perfiles, se encajan en unas cavidades del perfil opuesto atravesando el periódico, pudiendo o no, disponerse de pestañas que limitarán la introducción del lomo del periódico en el dispositivo.

25 Para una mejor comprensión de las características generales anteriormente expuestas, se acompañan dos láminas de dibujos que nos muestran gráficamente representado, un caso de realización práctica del dispositivo encuadernador



publicitario para periódicos objeto del presente registro, haciendo constar, que dada la condición eminentemente informativa de los dibujos en cuestión, las figuras representadas en los mismos, deberán ser examinadas con el más amplio criterio y sin carácter limitativo alguno. ....

Las figuras representadas en las dos hojas de dibujos que se acompañan, exponen como a continuación se expresa: ....

Figura 1.- Vista frontal general de uno de estos dispositivos encuadernadores, observándose la disposición de la cubierta provista de rectángulos para los anuncios publicitarios, sobresaliendo el periódico por la parte superior para poder ver su cabecera, encontrándose montados sobre sí los perfiles en U, de modo que articulan por la parte superior del conjunto, junto a la anilla de colgar y se enclavan o fijan por la parte inferior junto al mango.

Figura 2.- Detalle en sección longitudinal por A-B de la figura 1, por el mecanismo de enclavamiento, presionado por un muelle interno.

Figura 3.- Sección transversal por C-D de la figura 1, con la disposición enfrentada de los perfiles en U, la regleta desplazable de enclavamiento, la cubierta y contracubierta de material flexible entre las que se dispone el periódico, y el punzón que atraviesa y retiene el periódico encuadernado.

Figura 4.- Detalle en sección longitudinal del extremo del dispositivo por el que articulan los dos perfiles en U, viéndose la disposición de un muelle que tiende a mantener abiertos los perfiles.



Figura 5.- Perspectiva del perfil en U inferior sobre el que se asienta el lomo del periódico para su encuadernado, observándose la disposición de unos tacos perforados en cuyos orificios se alojan los punzones que encuadernan atravesando el periódico. ....

Figura 6.- La misma perspectiva que la figura 5, con la diferencia de que en los tacos perforados, se encuentran situados unos topes que limitan la introducción del lomo del periódico para evitar que parte de su lectura, quede aprisionada en el dispositivo encuadernador. ....

Al objeto de facilitar la localización de las diferentes partes de que consta este dispositivo encuadernador publicitario para periódicos, se han incorporado acotaciones numéricas en las figuras de las dos láminas de dibujos adjuntas, relacionadas con las descripciones que de sus características y funcionamiento se realizan a continuación, siendo -1-, el perfil en U que constituye la base de acoplamiento del otro perfil -2- asimismo en U, siendo este de menor anchura y capaz de alojarse dentro del perfil -1-. Estos dos perfiles que se disponen enfrentados por su lado abierto, quedan montados articulando por medio del pasador transversal -3- situado en uno u otro extremo del dispositivo, en cuyo pasador transversal -3-, se dispone el muelle -4- que tiende a mantener abiertos los dos perfiles -1- y -2-, disponiéndose para su cierre o enclavamiento, una plancha desplazable -5- montada al perfil -2-, teniendo su punta ó extremo, cortada en bisel -6- para facilitar



su enclavamiento por simple presión sobre el canto inclinado -7- del perfil -1-, en el punto adecuado de, enclavamiento, presentando el orificio -25- para obtener el desenclavado por un punzón, desplazándose por el orificio alargado -26- en el perfil -2-.

La plancha desplazable de enclavamiento -5-, adopta por su extremo posterior, una doblez descendente -8-, sobre la que apoya el muelle -9- que tiende a mantenerla, extraída, quedando alojado este muelle, dentro de una cavidad a modo de cajetín, obtenida por las dobleces -10- de una plancha que se une mediante el remache -11-, al perfil -2-, alojado dentro del otro perfil mayor.

El periódico -12- que resultará visible a una franja superior para poder ser su titular, quedará situado entre la cubierta -13- y contracubierta -14-, en las que se pueden insertar los anuncios de publicidad -15-, pudiendo a no resultar solidarias dicha cubierta y contracubierta de los perfiles -1- y -2-, mientras que el periódico por su lomo, se dispone sobre los tacos -16-, apoyando sobre el fondo del perfil -1- según la figura 5, ó bien sobre los tacos -17- con apoyo sobre los topes -18- montados al taco -17-, limitando la introducción del lomo del periódico, según la figura 6, en evitación de que parte de su lectura resulte ilegible al quedar pisada entre los dos perfiles en U que forman el dispositivo.

En el interior de los perfiles -2-, existen los tacos -19- provistos de los punzones -20-, los cuales al



5 cerrarse sobre sí los perfiles -1- y -2-, atraviesan el periódico -12-, alojándose en los orificios -21- de los tacos -16- ó -17-, reteniendo y encuadernando el periódico al dispositivo, siendo este maniobrable con facilidad a través del mango -22-, mientras que en el extremo superior provisto de la contera -23-, comporta la anilla -24- para poder colgarse.

10 Estimando ámpliamente descritas todas y cada una de las partes que constituyen el dispositivo encuadernador publicitario para periódicos objeto de la invención, solamente nos resta manifestar la posibilidad de que sus diferentes partes podrán fabricarse en variedad de materiales, tamaños y formas, pudiendo igualmente introducirse en su constitución, aquellas variaciones de tipo constructivo que la práctica aconseje, siempre y cuando las mismas no sean capaces de alterar los puntos esenciales de que es  
15 objeto el presente Modelo de Utilidad.



R E I V I N D I C A C I O N E S  
= = = = =

5 1ª.- Dispositivo encuadernador publicitario para  
 periódicos, esencialmente caracterizado por comprender un  
 cuerpo tubular de sección cuadrangular, compuesto por dos  
 perfiles en U enfrentadas entre sí por sus respectivos lados  
 abiertos, siendo uno de estos perfiles en U de mayor tamaño  
 que el otro, de manera que el segundo se aloja dentro del  
 primero con una abertura longitudinal en uno de los lados  
 para dejar paso al lomo del periódico, articulando los per-  
 files en U, por un extremo, mediante un pasador provisto  
 de un muelle de hilo de acero, mientras que por el extremo  
 opuesto, el perfil menor, dispone de una plancha despla-  
 zable con la que enclava a presión en el perfil en U de ma-  
 yor tamaño, manteniendo su posición.

15 2ª.- Dispositivo encuadernador publicitario pa-  
 ra periódicos, esencialmente caracterizado porque la plan-  
 cha desplazable para enclavamiento de los dos perfiles en U  
 según la precedente reivindicación, se encuentra situada  
 debajo del tramo central de la U del perfil menor en una  
 guía practicada en el mismo, y en su extremo posterior pre-  
 20 senta una doblez descendente sobre el que apoya el extremo  
 de un muelle en expansión alojado en el interior de un a-  
 modo de cajetín obtenido por una plancha provista de las  
 adecuadas dobleces y fijada al perfil a través de un rema-  
 che, finalizando el extremo anterior de la plancha de encla-



vamiento, con un remate en bisel del mismo modo que el remate asimismo en bisel del perfil en donde se enclava, cerrándose ambos perfiles por simple presión, comprendiendo el perfil que soporta la plancha de enclavamiento por el centro de la U, un orificio alargado que coincide con otro orificio practicado en la plancha de enclavamiento para su desplazamiento y abertura de los perfiles con un punzón,

3ª.- Dispositivo encuadernador publicitario para periódicos, esencialmente caracterizado porque en la parte interior del perfil en U de mayor anchura, existen unos tacos provistos de una cavidad u orificación con o sin guías tope para regular la medida de introducción del lomo del periódico a encuadernar, encontrándose en la parte interior del otro perfil en U de menor anchura, otros tacos enfrentados a los anteriores, provistos de un punzón saliente que al cerrar ambos perfiles, atraviesan el periódico y se alojan en la orificación de los tacos inferiores.

4ª.- Dispositivo encuadernador publicitario para periódicos, esencialmente caracterizado por comprender unas tapas como portada y contraportada entre las que se incorpora el periódico a encuadernar, cuyas portada y contraportada de material flexible como plástico o similar, presentan menor altura que el periódico permitiéndose observar la cabecera del mismo, siendo o no solidarias estas tapas respectivamente de los perfiles en U superior de menor anchura e inferior de mayor anchura, ofreciendo unos espacios en los que se insertarán anuncios de publicidad.

19 00 079



-10-

5ª.-"DISPOSITIVO ENCUADERNADOR PUBLICITARIO  
PARA PERIODICOS".

De conformidad en un todo en lo esencial y  
fines industriales a lo descrito en la precedente memo-  
ria descriptiva y gráficamente representado en los adjun-  
tos planos para su mejor comprensión.

Esta memoria consta de DIEZ hojas escritas o  
mecanografiadas por una sola cara a doble espacio.

Madrid, 19 DIC. 1979

Por autorización del interesado -



Fig. 1

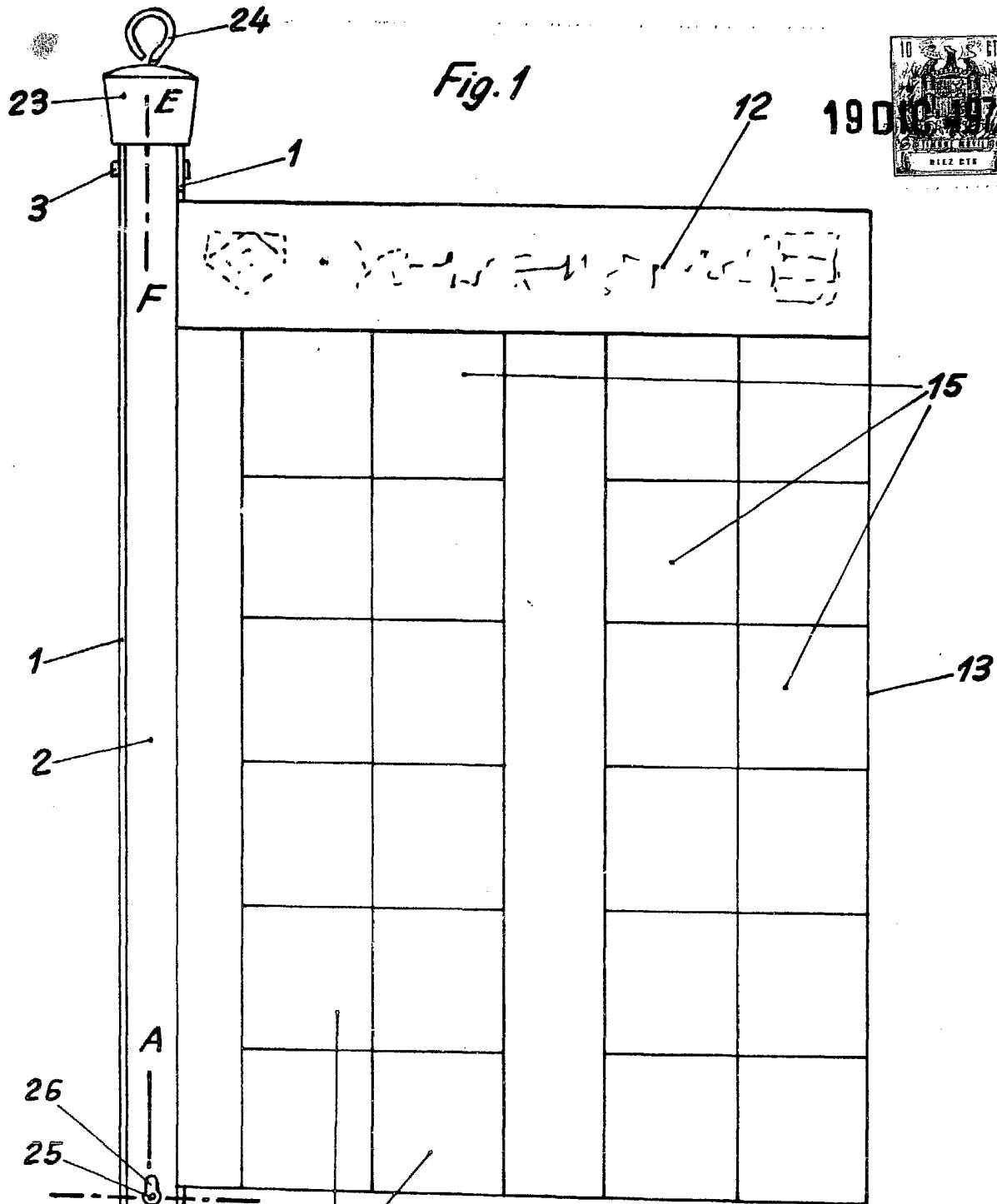
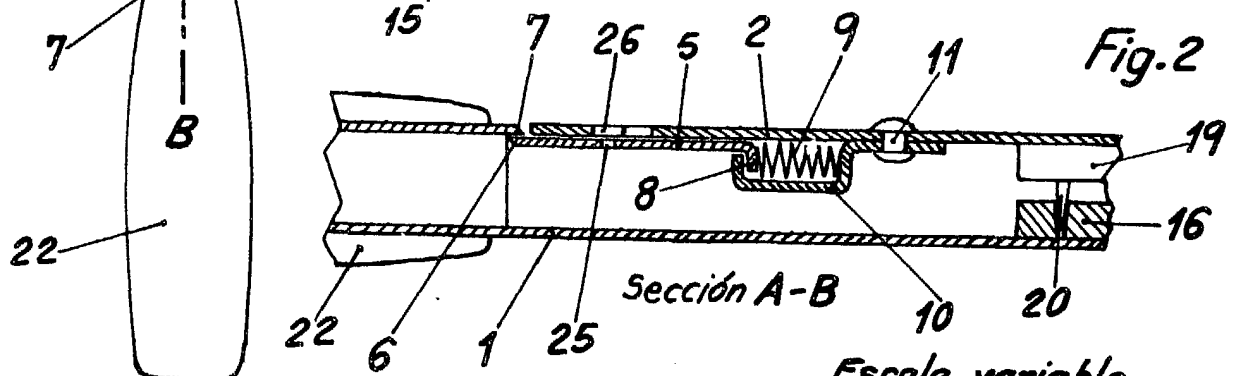
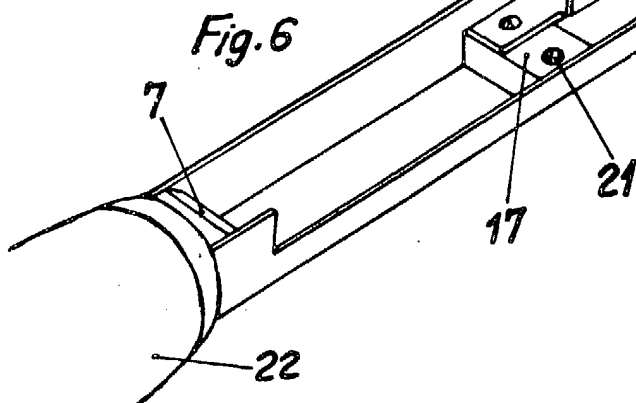
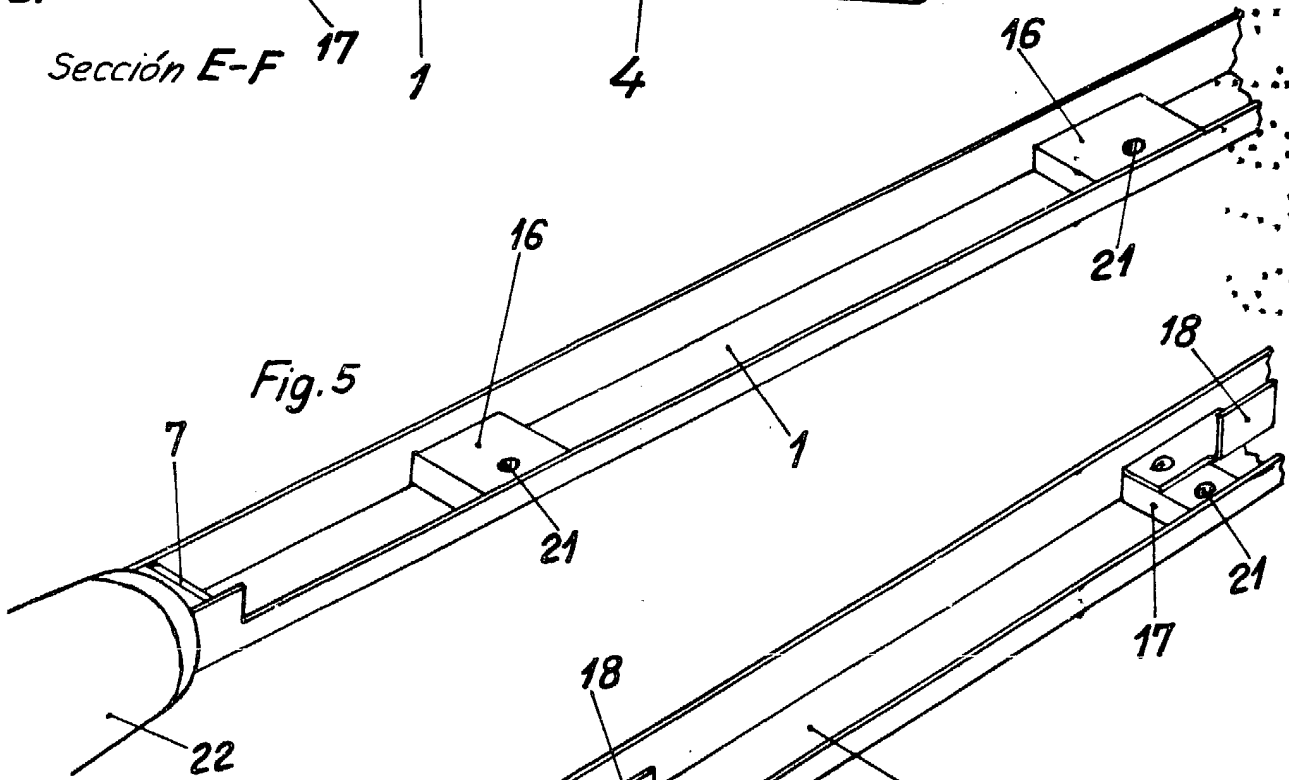
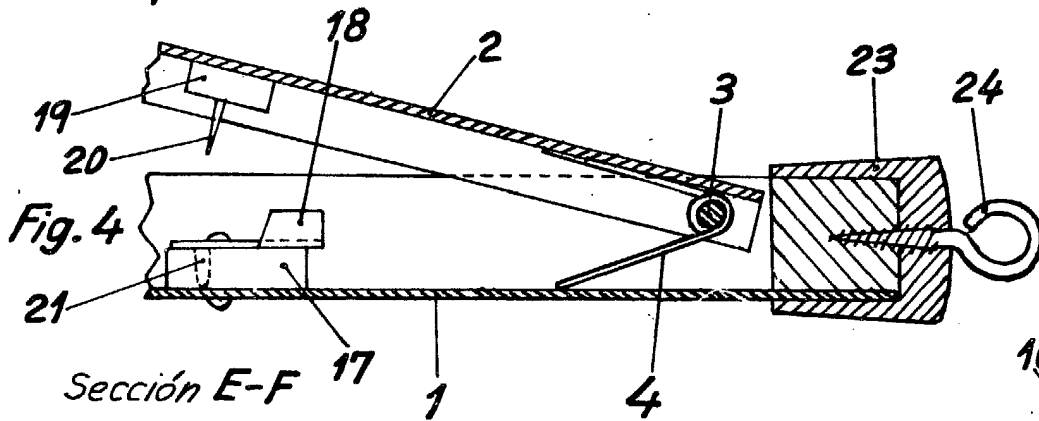
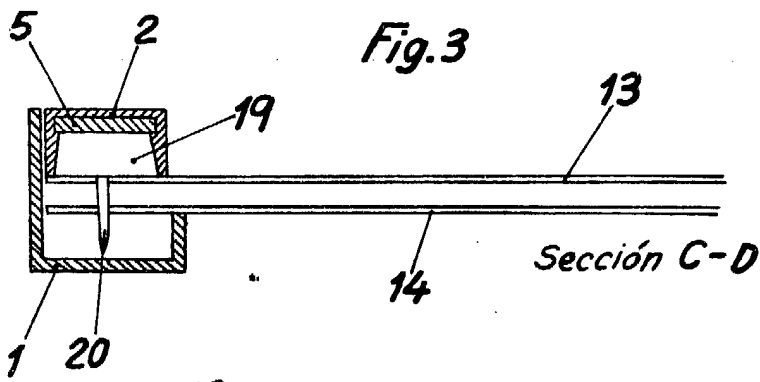

Fig. 2



Sección A-B

Escala variable  
MADRID 19 DIC 1979



Escala variable  
MADRID 19 DIC. 1979