

11 FEB

247560

247560

P A T E N T E  
D E  
I N T R O D U C I O N

a favor de Don Jorge BORRERA SANCHEZ, de nacionalidad española, residente en Barcelona, Calle Torre Vélez, 35, por "PERFECCIONAMIENTOS EN LOS EQUIPOS PORTATILES TOCA-DISCOS".

MEMORIA DESCRIPTIVA

La presente invención se refiere a unos perfeccionamientos introducidos en los equipos portátiles tocadiscos, mediante los cuales se consiguen varias e importantes ventajas no sólo de carácter constructivo sino, en particular, funcional, por cuanto es factible obtener una elevada fidelidad de reproducción sonora, especialmente en lo que atañe a los efectos estereofónicos, no susceptibles de alcanzarse con las ejecuciones corrientes debido a la carencia de orientabilidad de los altavoces y a la falta de independencia local de los mismos res-



11 FEB 6

207560

pecto al grupo electromecánico tocadiscos propiamente dicho.

5. Con estos perfeccionamientos ha sido posible construir un equipo portátil que ofrezca la particularidad arriba indicada. Para ello se ha estructurado una caja a modo de maletín provista interiormente de todos los elementos funcionales correspondientes y mandos propios para la actuación electromecánica de los mismos. Los altavoces como mínimo en número de dos, se han montado aparte pero acoplables lateralmente a la referida caja por medio de unos juegos de bisagras desajustables y cierres apropiados que permitirán adosar cada altavoz, a su vez contenido en una caja individual, siguiendo las líneas generales del maletín. Debido a la independencia de tales altavoces, que están unidos únicamente por la parte eléctrica a través de los necesarios conductores, es posible situarlos a gran distancia del mecanismo tocadiscos, a fin de cubrir así estereofónicamente una amplia zona. Por lo que respecta a la orientabilidad de dichos altavoces, la misma no viene limitada ni en la fase de articulación de aquellos a la caja principal ni en la de independización de los mismo.
- 10.
- 15.
- 20.

25. Para la mejor comprensión de la presente memoria descriptiva, se acompaña un dibujo en el que, tan sólo a título de ejemplo, se representa un caso práctico de ejecución de un equipo tocadiscos estructurado según los aludidos perfeccionamientos.

En dicho dibujo:

247560



La figura 1 es una vista en perspectiva del equipo en forma de maletín, abierto para permitir apreciar sus componentes básicos;

5. La figura 2 muestra el mismo equipo con sus altavoces alejados del grupo electromecánico tocadisco propiamente dicho; y,

La figura 3 representa el maletín cerrado y en posición de transporte.

10. De acuerdo con los citados perfeccionamientos se construye una caja -A-, de material, forma y dimensiones apropiadas, provistas de la oportuna tapa abatible -B- y de un asa -C-. En estas condiciones, el conjunto queda convertido en un maletín al que pueden agregarse los pies -D-.

15. Dentro de esta caja -A- se instala el mecanismo reproductor de sonido, del que son visibles el brazo fonocaptor -E-, el cambiador -F-, los discos -G- y los botones de mando -H-.

20. La particularidad fundamental del equipo consiste en el montaje independiente, desde el punto de vista mecánico o constructivo, de los altavoces (como mínimo dos), los cuales se colocan dentro de sendas cajas -I-, poseedores también de los pies -J- y de rejillas para paso de las ondas sonoras, cuyas cajas son de dimensiones apropiadas para poder adosarse a los costados de la caja principal -A- como puede verse en la figura 3.
- 25.

Estas cajas altavoz -I- se articulan al equipo -A- por medio de unas bisagras -K-, del tipo desajusta-

247560

11 FEB 1953



ble por desplazamiento axial de sus mitades. Para fijar el cierre de las aludidas cajas se adopta un dispositivo fiador -L- -M-. El enlace eléctrico entre los altavoces y el grupo alimentador tiene lugar por mediación de los cables -N- de gran longitud para permitir que aquellos altavoces -I- puedan situarse lejos de la caja-tocadiscos -A-, tal como es visible en la figura 2.

Para conseguir efectos estereofónicos en estas condiciones, pueden realizarse dos operaciones, de acuerdo de la amplitud del área acústica. Si esta es reducida, pueden mantenerse aplicados al tocadiscos -A- los altavoces -I- haciendo describir a los mismos sobre -D- un determinado ángulo, que estara en función de la dirigibilidad de las ondas. Es evidente que también puede estar uno de estos altavoces -I- articulado a la caja -A-, en tanto que el otro se coloca separado de la misma. Si el área a cubrir es de gran magnitud, pueden desarticularse los dos altavoces -I- y situarles, con la debida inclinación, en los puntos que interese. Las dimensiones asignadas a los conductores -N- permiten los necesarios alejamientos impuestos por la esterofonía a conseguir. Cuando no se utiliza el equipo, sus componentes se acoplan y cierran (una vez recogidos los conductores -N- dentro de las propias cajas -I-), con lo que el maletín resultante se encuentra en condiciones del transporte manual.

Serán independientes del objeto de la invención los materiales, formas y dimensiones de las piezas que

247 330 1 FEB



integran un equipo tocadiscos concebido de acuerdo con los perfeccionamientos descritos, siempre que las variaciones que se introduzcan no afecten a su esencialidad,

- . -

#### N O T A

Se reivindica como objeto de la presente patente de introducción:

5. 1. Perfeccionamientos en los equipos portátiles tocadiscos, caracterizados porque consisten esencialmente en disponer el grupo electromecánico giradiscos y el sistema amplificador asociado con el mismo, dentro de una  
10. caja provista de una tapa protectora y de los medios oportunos para suspensión durante el transporte y apoyo en su uso, mientras que los altavoces están montados en respectivas cajas acústicas articuladas exteriormente sobre las  
15. caras laterales de la caja del grupo electromecánico, de manera que pueden ocupar una posición de trabajo en la que las rejillas de los altavoces quedan visibles y una posición de transporte en la que dichas rejillas quedan aplicadas en posición adyacente a los lados de dicha caja.
20. 2. Perfeccionamiento en los equipos portátiles tocadiscos, según la reivindicación 1, que se caracteriza porque las cajas acústicas están abisagradas en posición amovible a la caja del grupo electromecánico y



247560

- los altavoces respectivos estén conectados con las ca-  
lidas del sistema amplificador mediante conexiones ex-  
tensibles que permiten la separación de las primeras  
con respecto de la segunda, estando dichas cajas acus-  
ticas constituidas de manera que complementan los late-  
rales de la caja del grupo electromecánico con la tapa  
cerrada sobre ella, y el conjunto provisto de dispositi-  
vos de cierre para mantener acopladas las distintas par-  
tes entre sí.
10. 3. Perfeccionamientos en los equipos portátiles  
toccadiscos.

La presente memoria consta de seis hojas folia-  
das, escritas a máquina por una sola cara.

Barcelona, a 11 de febrero de 1959.

Jorge BORDERA SANCHEZ

p.a.

500

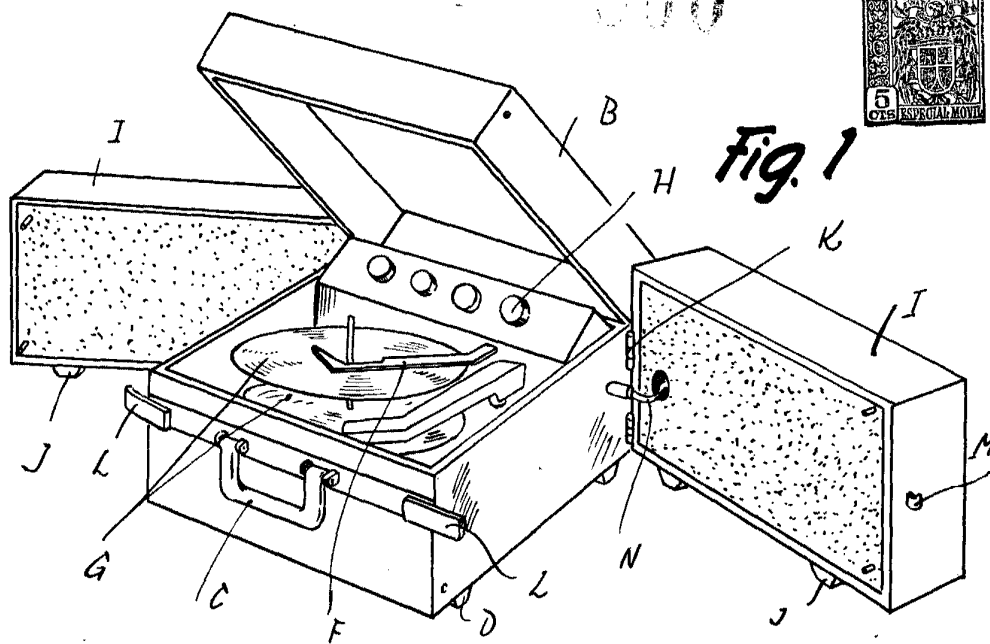

Fig. 1

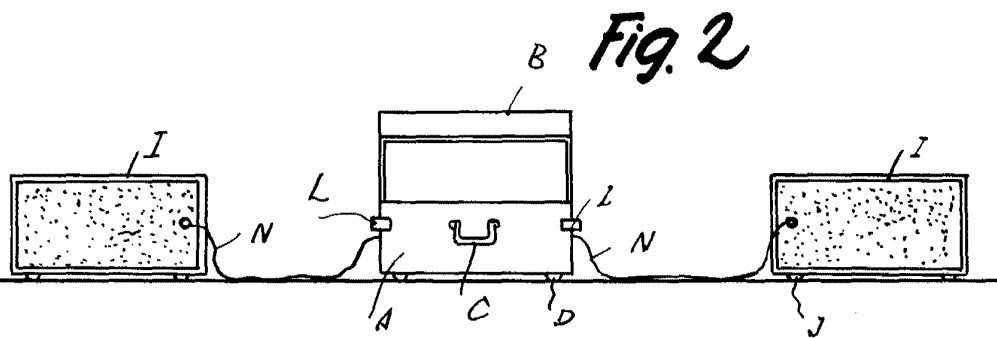
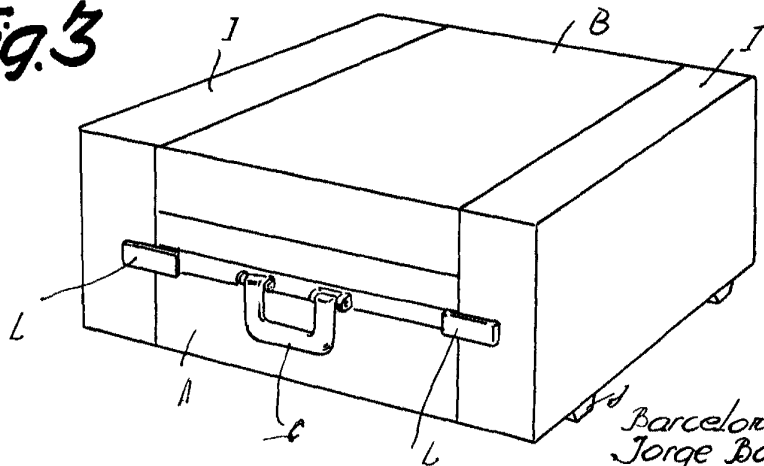

Fig. 2

Fig. 3



Barcelona, 11 Febrero 1954  
Jorge Bordera Sangeres  
r.a.