



ESPAÑA

MODELO DE UTILIDAD

1 ABR. 1980

11	NUMERO	10	Y
19	ES	21	
22	FECHA DE PRESENTACION		

30	PRIORIDADES:	32	FECHA	33	PAIS
	31	NUMERO			

47	FECHA DE PUBLICIDAD	51	CLASIFICACION INTERNACIONAL
			B60 2 11/00

64 TITULO DE LA INVENCION

TOLDO MEJORADO PARA AUTOMOVILES DE TURISMO

71 SOLICITANTE (S)

D. MANUEL CHOVER SALOM

DOMICILIO DEL SOLICITANTE

C/. Valencia, nº 9 - TABERNES DE VALLDIGNA (Valencia).-

72 INVENTOR (ES)

73 TITULAR (ES)

74 REPRESENTANTE

D. JOSE LOPEZ CORTES



MEMORIA DESCRIPTIVA  
=====

El Modelo de Utilidad a que se refiere la presente memoria descriptiva y los dibujos anexos que la acompañan tiene por objeto proteger unas importantes mejoras introducidas en la composición de los toldos empleados para cubrir los automóviles de turismo.

Para la finalidad arriba indicada suelen emplearse una especie de funda de tela de muy diversas clases, que cubre totalmente las superficies externas del automóvil, o sea tanto el techo, ventanillas, parabrisas y cristal posterior, como los laterales inferiores, capó, parte delantera y portaequipajes y parte trasera. Pero esta clase de fundas necesitan ser muy extensas y por ello de engorroso manejo, así como muy voluminosas, de manera que se hace un uso limitado de las mismas.

A la vista de los citados inconvenientes, se ha ideado un nuevo tipo de funda para automóviles de turismo, a la que se ha conformado de manera que sólo cubra el caparazón de la carrocería, o sea el techo y los cuatro lados acristalados contiguos, con lo cual se reduce su extensión y resulta manejable y fácilmente colocable y retirable rápidamente, completándose esta composición con un sencillo dispositivo de sujeción integrada por cuatro tirantes, preferentemente elásticos, fijados en los cuatro ángulos, provisto cada uno de ellos de un gancho para en gancharse en el borde de la curva del Guardabarros correspondiente.

La descripción general anteriormente efectuada podrá comprenderse mejor a la vista de la adjunta lámina de dibujos que representa un ejemplo de realización de uno de estos nuevos

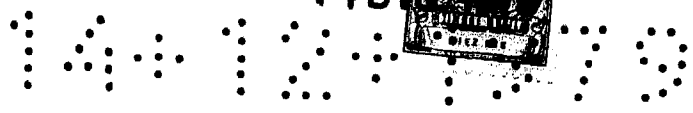

toldos, con la salvedad de que debe interpretarse ámpliamente y sin sentido restrictivo alguno.

Los referidos dibujos representan en la figura 1, una planta del toldo, visto por la cara inferior, siendo la figura 2, una perspectiva del toldo colocado sobre un automóvil de turismo.

De acuerdo con los dibujos mencionados, el ejemplo de toldo representado en ellos es una tela plastificada, lámina de plástico, lona impermeabilizada o cualquier otro material, de forma general rectangular, compuesta por una porción central -1-, destinada a cubrir el techo del vehículo, con dos piezas -2- y -3- a ambos lados longitudinales, para cubrir los cristales de las ventanillas y otras zonas -4- y -5- en los lados menores destinadas a cubrir el parabrisas delantero y el cristal trasero, siendo -6- las líneas de unión de las piezas longitudinales al centro, mientras que con -7- se designan las líneas oblicuas de unión de las partes extremas a las laterales, con la particularidad de que están unidas de tal modo que al centro -1- se le da cierta concavidad para que acople bien sobre la configuración del techo del vehículo.

Finalmente, los medios de fijación a la carrocería los constituyen los cuatro tirantes elásticos -8- (sean cintas, cordones o de otra clase) fuertemente fijados cerca de los ángulos del toldo y provistos cada uno en su extremo de un gancho -9- que, aún cuando en los dibujos es doble, también podría ser sencillo.

Como se ve claramente en la figura 2, el toldo se coloca cubriendo el caparazón de la carrocería del automóvil de

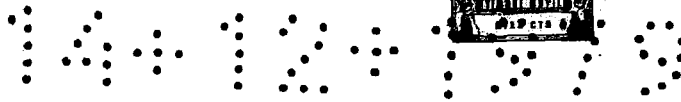

5 turismo -10-, sujetándose a la misma mediante los ganchos -9-  
enganchados en el borde -11- de los guardabarros, quedando ten  
sa y acoplada por la fuerza elástica de los tirantes -8- cuya  
longitud será tal que sea necesario distenderlos para que sus  
ganchos -9- alcancen a engancharse en los bordes respectivos  
-11-.

10 Conviene tener en cuenta que la forma del toldo y  
sus dimensiones variará para poderse aplicar a las diversas mar  
cas y tipos de automóviles de turismo y que podría ser variable  
también el color, material y demás detalles constructivos, siem  
pre que no altere lo esencial que se especifica en las siguien  
tes.



14D

REIVINDICACIONES  
=====

5

10

1ª- Toldo mejorado para automóviles de turismo, caracterizado esencialmente por estar constituido por una tela o plástico de cualquier clase, provista de una zona central configurada con cierta concavidad para acoplarse al techo y con cuatro lados a su alrededor, conformando en las zonas de los ángulos una cierta concavidad para acoplarse a los cuatro lados acristalados del caparazón de la carrocería del vehículo, poseyendo, fijado a cada ángulo, un tirante elástico, cada uno de los cuales tiene en su extremo libre un gancho apropiado para poderse enganchar en el borde inferior de cada respectivo guardabarro, para mantener al toldo acoplado sobre el mencionado caparazón de la carrocería.

2ª- TOLDO MEJORADO PARA AUTOMOVILES DE TURISMO.

15

De conformidad en un todo en lo esencial y fines industriales a lo descrito en la precedente memoria descriptiva y gráficamente representado en los adjuntos planos para su mejor comprensión.

Esta memoria consta de CINCO hojas escritas o mecanografiadas por una sola cara a doble espacio.

20

Madrid, 14 DIC. 1979

Por autorización del interesado.-



14000000 14000000

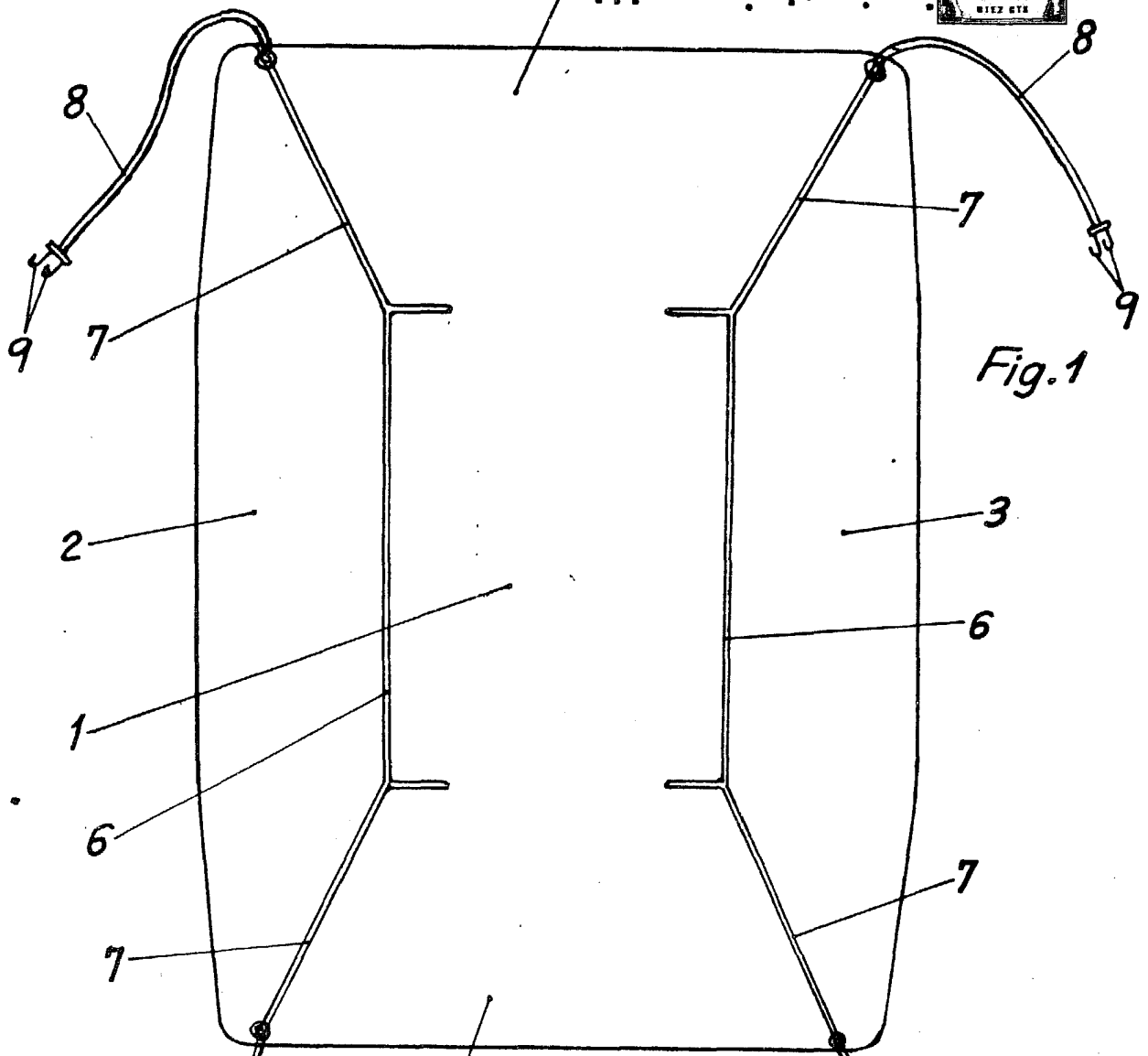

Fig. 1

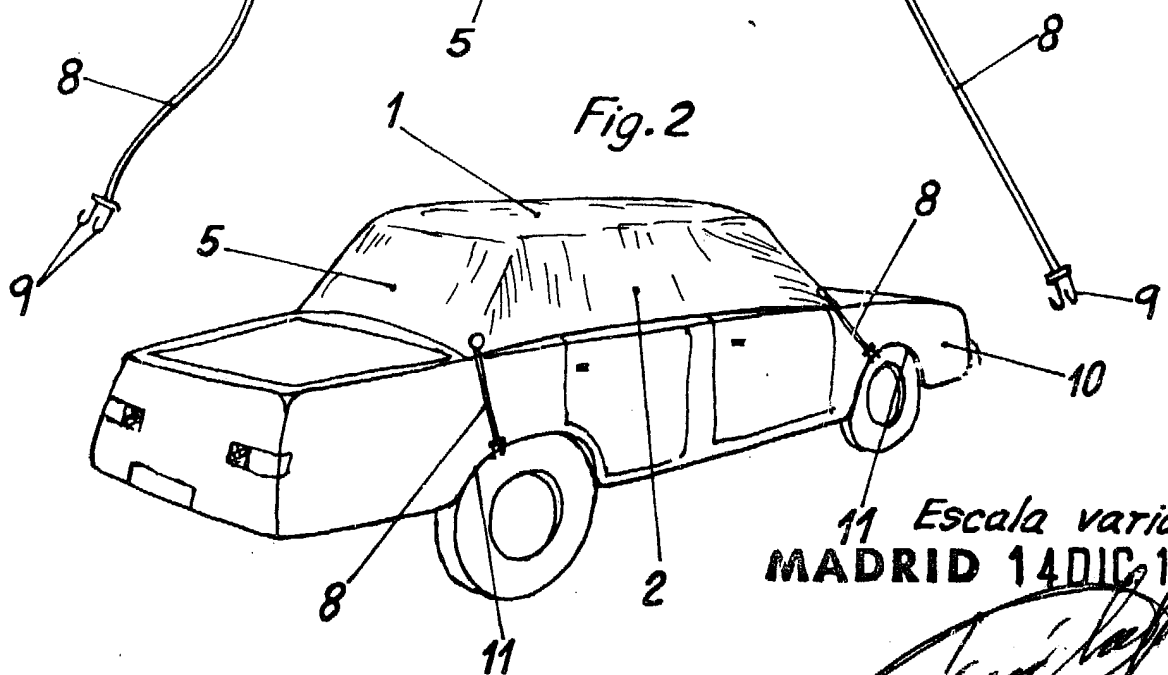

Fig. 2

11 Escala variable  
MADRID 14 DIC 1979