



ESPAÑA

13 12 11 10 9 8 7 6 5 4 3 2 1

ES

11

21

22

| |
|---|
| NÚMERO 247472 |
| FECHA DE PRESENTACION 13.DIC.1979 |

Y

MODELO DE UTILIDAD

| | | |
|------------------------------|----------|---------|
| 30 PRIORIDADES: 31 NUMERO | 32 FECHA | 33 PAIS |
|------------------------------|----------|---------|

| | |
|------------------------|--|
| 47 FECHA DE PUBLICIDAD | 51 CLASIFICACION INTERNACIONAL A 63 H 3/16 |
|------------------------|--|

54 TITULO DE LA INVENCIÓN
"JUGUETE DESMONTABLE PERFECCIONADO"

71 SOLICITANTE (S)
D. JORGE PIQUE SERRA

DOMICILIO DEL SOLICITANTE
BADALONA (Barcelona) San Agustión Esquina Depósito

72 INVENTOR (ES)

73 TITULAR (ES)

74 REPRESENTANTE
D. MANUEL DE RAFAEL GARCIA

MEMORIA DESCRIPTIVA: 1073 -

Se refiere el presente modelo de utilidad a un juguete desmontable perfeccionado, que ha de resultar sumamente atractivo para los pequeños, tanto por su facilidad de montaje y desmontaje, como por la multitud de combinaciones que dichos pequeños pueden efectuar con los distintos componentes de uno o varios de dichos juguetes.

Para ello, en esencia el juguete en cuestión está integrado por una pieza fundamental provista en su interior de un imán, y en su superficie de una serie de taladros por donde pueden tener acceso al efecto de dicho imán unos elementos esféricos metálicos solidarios al resto de piezas componentes del juguete. Este tipo de acoplamiento entre las citadas piezas, permite la articulación a rótula de las mismas, con lo que se puede dotar a aquellas de diversas posiciones. También el pequeño puede combinar las piezas en diferentes lugares, si así lo desea, o incluso intercambiarlas con las de otro juguete similar.

Se ha previsto asimismo que las mencionadas piezas puedan presentar salientes o apéndices que haciendo de topes en alguna dirección prohiban el giro a rótula de la correspondiente pieza limitándola por ejemplo a un movimiento únicamente oscilante o articulado en un sentido.

Tal realización como se desprende de todo lo anterior permite además una facilidad y rapidez suma de montaje y desmontaje de los diferentes

13.12.1973

componentes del juguete.

Con el fin de facilitar la explicación, se acompaña a la presente memoria descriptiva una hoja de dibujos en la que se ha representado un caso práctico de realización, el cual se cita solo a título de ejemplo no limitativo del alcance del presente modelo de utilidad.

En dichos dibujos:

La figura 1 es una vista en perspectiva del juguete en cuestión, figurando un animal, totalmente montado.

La figura 2 se corresponde con otra perspectiva del propio juguete, desmontado, o sea, en despiece.

La figura 3 representa un detalle parcial en sección del sistema de unión entre dos de las piezas del mismo juguete.

Según tales figuras, el juguete desmontable perfeccionado, objeto del presente modelo de utilidad está constituido por una pieza básica -1- que, por ejemplo, conforma el cuerpo del animal, provista interiormente de un imán -2- montado entre dos placas metálicas -3-4- que presentan un pequeño rebaje en las zonas donde coinciden con una serie de orificios -5- distribuidos en la superficie de la pieza -1-.

Tales orificios están destinados a recibir unos cuerpos esféricos metálicos -6- solidarios a otras partes del juguete como pueden ser la cabeza -7-, las patas delanteras -8- o las traseras -9-.

Dichas esferas son atraídas en consecuencia por el imán -2- y asientan en los rebajes citados de las placas -3-4-.

5 Con ello, como se ve, la cabeza -7- puede orientarse en cualquier sentido debido a la articulación a rótula entre esfera -6- y orificio -5-. No obstante, las otras piezas -8- y -9-, para obligar a que sólo dispongan de un movimiento oscilante hacia adelante y hacia atrás, llevan unos
10 apéndices -10- que al cabalgar lateralmente sobre el cuerpo -1- hacen tope en el mismo y prohíben cualquier otro movimiento relativo entre dichas piezas.

El modelo, dentro de su esencialidad, puede
15 ser llevado a la práctica en otras formas de realización que difieran solo en detalle de la indicada únicamente a título de ejemplo, a las cuales alcanzará igualmente la protección que se recaba. Podrá, pues, fabricarse este juguete en cualquier
20 forma y tamaño, con los medios y materiales más adecuados y los accesorios más convenientes, por quedar todo ello comprendido en el espíritu de las siguientes reivindicaciones.

13.12.1979 5 -

REIVINDICACIONES

Se reivindica como objeto del presente modelo de utilidad:

5 1.- Juguete desmontable perfeccionado, caracterizado esencialmente por estar constituido por una pieza fundamental provista en su interior de un imán, y en su superficie de una serie de orificios que constituyen el asentamiento amovible para unos cuerpos esféricos metálicos solidarios
10 al resto de piezas componentes del juguete, las cuales debido a tal articulación a rótula pueden adoptar cualquier posición relativa con respecto a la pieza fundamental .

15 2.- JUGUETE DESMONTABLE PERFECCIONADO. Consta la presente memoria descriptiva de cinco hojas mecanografiadas y una lámina de dibujos.

Madrid, a 13 DIC. 1979

JORGE PIQUE SERBA

p.a.

MANUEL DE RAFAEL

P. P. *[Handwritten signature]*

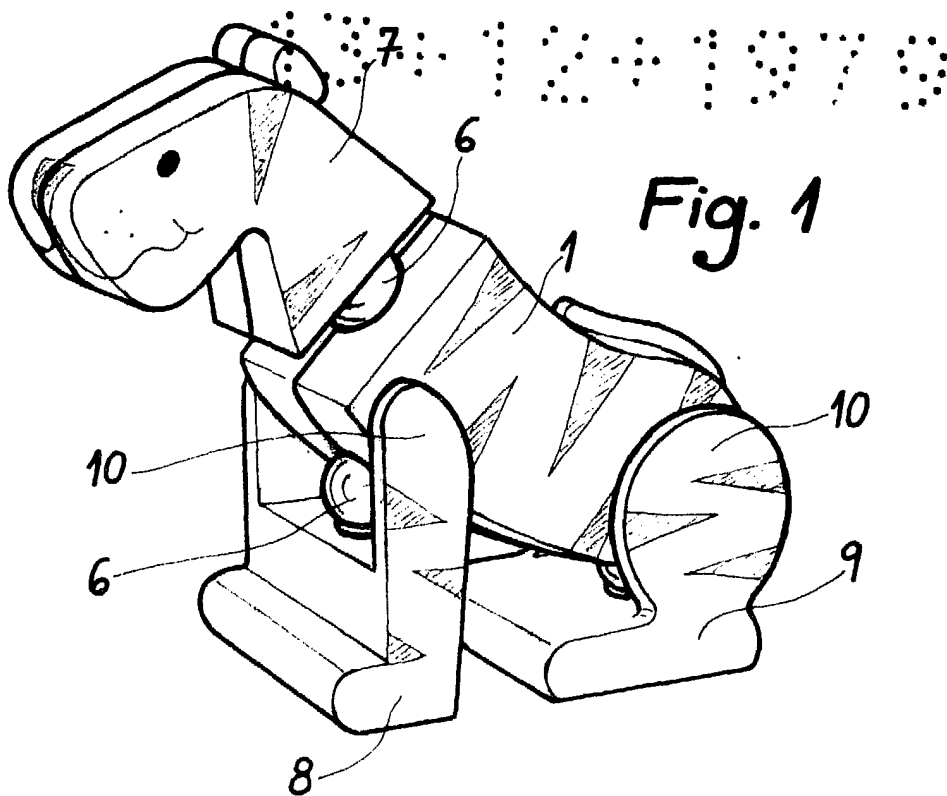

Fig. 1

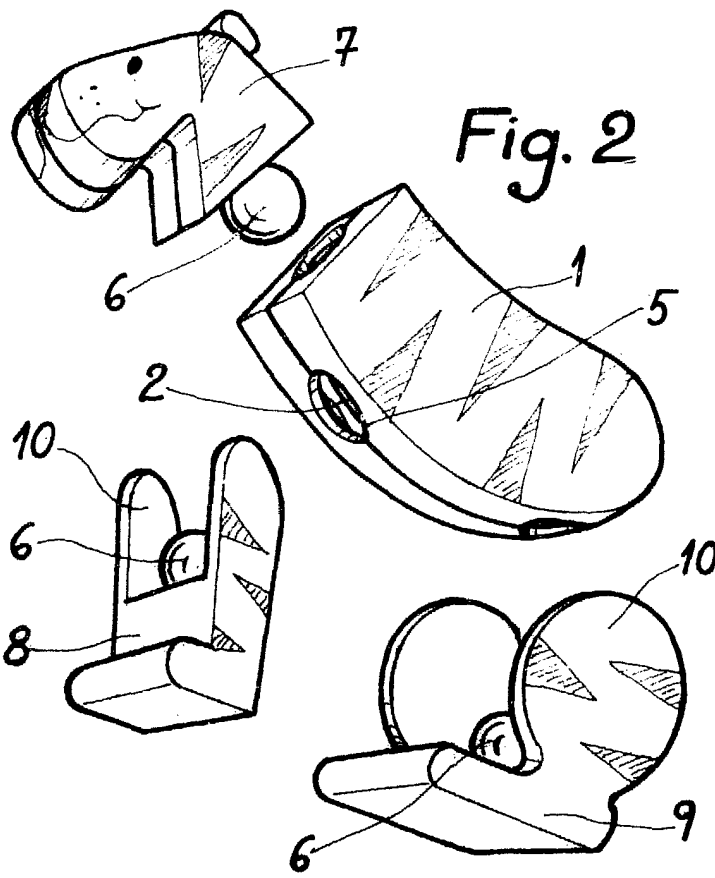

Fig. 2

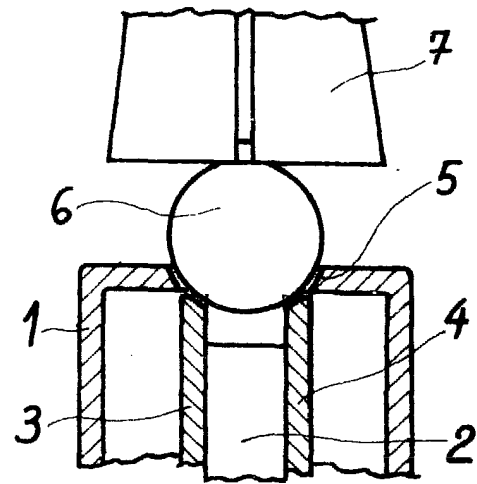

Fig. 3

13 DIC. 1979

Madrid,
MANUEL DE RAFAEL
P. P.

Escala variable.