



ESPAÑA



11	NUMERO	10	Y
19	ES	21	
22	FECHA DE PRESENTACION		
	24.7.3.74		
	10 DIC 1979		

MODELO DE UTILIDAD

1 ABR. 1980

30 PRIORIDADES:

31 NUMERO

32 FECHA

33 PAIS

47 FECHA DE PUBLICIDAD

51 CLASIFICACION INTERNACIONAL

A6h B 15/ud

54 TITULO DE LA INVENCIÓN

"PORTALLAVES DE CINTURON".

71 SOLICITANTE (S)

D. CARLOS JAIME FANEGA,  
D. JAVIER TOLIN RIOS Y  
D. ALEJANDRO RODRIGUEZ MUÑOZ.

DOMICILIO DEL SOLICITANTE

MADRID, C/ Atocha, nº 93.

72 INVENTOR (ES)

73 TITULAR (ES)

74 REPRESENTANTE

D. ANGEL LUIS DE LA HERRAN Y DE LAS POZAS.

El presente Modelo de Utilidad se refiere a un portallaves de seguridad adaptado para ser encajado en el cinturón del usuario y del que solamente es posible tomar una llave después de una determinada operación que puede ser difícil sin el permiso del portador.

La posibilidad de perder un llavero hace se mantenga un especial cuidado siempre que se maneja una cerradura tanto como para impedir se pierdan como para aislar, del manajo, la que solamente interesa en el momento.

- 10. Para conseguir un portallaves de plena seguridad, que no se pueda perder y con notable facilidad para aislar y tomar solamente la llave que interesa se ha ideado una solución que vamos a describir sobre los dibujos adjuntos en los que se ha materializado una realización preferida de la misma dada a título de ejemplo sin caracter limitativo.
- 15.

En los dibujos:

La figura 1 muestra una perspectiva de un portallaves según la invención insertada en el cinturón del usuario y a punto de clasificar y escoger una de las llaves portadas, y

- 20. la figura 2 muestra dos cortes de dicho portallaves en

las dos posiciones de posible inserción, en seguro y en disposición de ser extraída.

Vemos como en los dibujos hemos representado por 1 al cuerpo propiamente dicho del portallaves conformado a base de un entubado metálico que abarca un cinturón y de sección abombada en la que se practican una serie de ranurados 7 que se extienden en el arco inferior y terminan, por delante, en sendos ensanchamientos circulares de forma que dichos ranurados queden sobremontados, por dentro del entubado 1, por lámina flexible 2 que articulada linealmente muy alta en el interior del cuerpo 1 puede bascular empujada por botón 3 que con pié fijado en la citada lámina 2 asoma por ventana pasante al exterior del cuerpo 1.

Pasando por los ensanches circulares de las ranuras 7 se encaja un vástago 4 terminado en seta 6 que venciendo la elasticidad de la lámina 2 se encaja al fondo de las ranuras 7, no pudiendo desencajarse después, ya que el canto de la lámina 2, al cesar de ser empujada, impide la salida de los vástagos 4 al empotrarse en la garganta de separación de la seta 6. Estos vástagos 4 disponen en su extremo libre de un arí

llo 5 en el que se introduce la llave correspondiente y forma un conjunto inseparable.

Con esta estructura se forma un llavero fácilmente enhebrado en el cinturón, después de haber introducido varios vástagos 4 y sus llaves correspondientes, venciendo la elasticidad de la lámina 2, encajándolos en cada ranura en posición irreversible ya que para sacarlas será preciso empujar el botón 3 para que la seta 6 no meta su garganta en el canto, operación que deberá ser realizada para extraer, solamente, la llave que interese sin tener que manejar un manajo muy molesto y difícil, de seleccionar.

Dentro de la esencialidad de la invención caben variantes de detalle, asimismo protegidas y así podrá ser cualquiera el número y forma de las ranuras practicadas, cualquiera el arco del abombamiento del entubado, cualquiera el contorno de los vástagos y medios portallave, así como cualquiera el medio de vencer la elasticidad de la lámina tope, y, desde luego, cualesquiera las dimensiones y materias en que se realice.

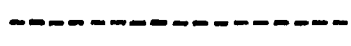

· · · · · N O T A · · · · ·  
· · · · ·

Hecha la descripción del presente invento se hace constatar que lo que se declara como no practicado ni divulgado en España comprende las siguientes

5. REIVINDICACIONES

- 1a.- Portallaves de cinturón, caracterizado por el hecho de constar de un entubado aplanado por un lado y abombado por el otro en cuya superficie se practican, transversalmente, una serie de ranuras pasantes y paralelas entre sí, cortando el canto inferior del entubado y con un ensanchamiento circular a media altura en el frontal abombado y cuyos ranurados están solapados, por dentro, por una lámina flexible sobremontada en parte de dichas ranuras y articulada linealmente en la zona superior contraria al canto cortado por las ranuras y que bascula por acción de botón cuyo pié se fija en la propia lámina y asoma, por ventana pasante, al exterior del cuerpo con lo que un vástago, en testa en seta, se podrá encajar de forma irreversible en las ranuras por los ensanches y no poder ser extraído al topar, su garganta, con el borde de la lámina flexible que tendrá que ser

deformada por el botón para que la seta salve el tope.

2ª.- PORTALLAVES DE CINTURON.

Según se describe y reivindica en la presente Memoria Descriptiva que consta de seis hojas foliadas y mecanografiadas por una sola cara y de una lámina de dibujos.

Madrid, a 10 DIC. 1979

EL AGENTE OFICIAL

A. J. DE LA HERRAN Y DE LAS POZAS  
APODERADO:

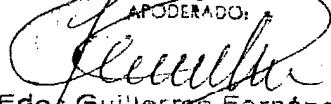

Fdo. Guillermo Fernández

FIGURA Nº 1

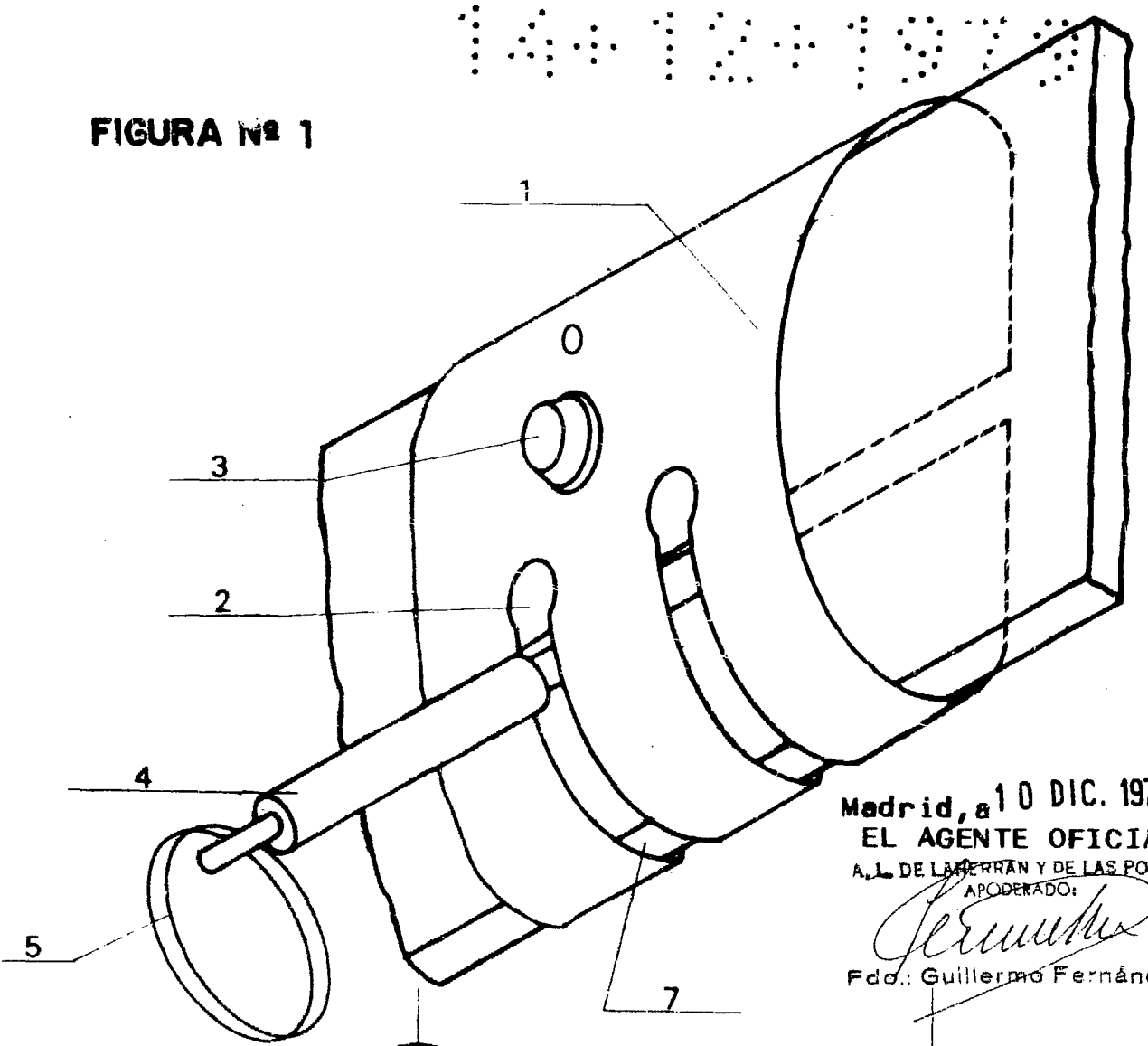

Madrid, a 10 DIC. 1979  
EL AGENTE OFICIAL  
A. L. DE LAERRAN Y DE LAS POZAS  
APODERADO:  
*Guillermo Fernández*  
Fdo.: Guillermo Fernández

FIGURA Nº 2

