

MINISTERIO DE INDUSTRIA Y ENERGIA

Registro de la Propiedad Industrial



ESPAÑA

19 ES

11

NUMERO

21

247.367.

10 Y

22

FECHA DE PRESENTACION

21 Noviembre 1979.

MODELO DE UTILIDAD

30 PRIORIDADES:	31 NUMERO	32 FECHA	33 PAIS
-----------------	-----------	----------	---------

47 FECHA DE PUBLICIDAD	51 CLASIFICACION INTERNACIONAL B 66 C 1/12
------------------------	---

54 TITULO DE LA INVENCIÓN
"ESLINGA".

60 SOLICITANTE (S)
IBERICA DE SLINGS, S.A.

DOMICILIO DEL SOLICITANTE
BARCELONA, Calle Caspe, 66.

70 INVENTOR (ES)

73 TITULAR (ES)

74 REPRESENTANTE
D. JOSE MIGUEL GOMEZ-ACEBO Y POMBO.

0.13.845.

La presente solicitud se refiere a una eslinga, del tipo de las que tienen una configuración cerrada anular, adaptada para soportar elevadas cargas suspendidas de ella.

En su esencia, la eslinga de que se trata se caracteriza porque está constituida por una banda de tela flexible, arrollada en varias vueltas sobre sí misma y envuelta en una funda externa cuyos bordes longitudinales y transversales están respectivamente traslapados, quedando dichos componentes de la eslinga fuertemente unidos entre sí mediante una costura longitudinal media.

En los dibujos adjuntos se ilustra, a título de ejemplo no limitativo, una forma de realización de la eslinga de que se trata.

La Fig. 1 es una vista en perspectiva de la eslinga, con porciones cortadas para una mayor claridad explicativa;

la Fig. 2 muestra una vista en sección de la eslinga, según el plano longitudinal medio de simetría de la misma; y

la Fig. 3 ilustra una vista en sección transversal, según III-III de la Fig. 2

En dichos dibujos puede apreciarse que la eslinga de que se trata comprende una banda 1 de tela flexible, arrollada en varias vueltas 2 sobre sí misma y envuelta por una funda externa 3.

Los bordes longitudinales 4 y transversales 5 de dicha funda externa 3, están respectivamente traslapados,

quedando la banda 2 y la funda 3 fuertemente unidas entre sí mediante una costura longitudinal media 6.

Se hace constar que todo cuanto no altere, cambie o modifique lo esencial de la eslinga descrita, puede quedar sometido a variaciones de detalle.

N O T A

El Modelo de Utilidad que se solicita, recae sobre las siguientes reivindicaciones:

REIVINDICACIONES

1ª.- Eslinga, del tipo de las que tienen una configuración cerrada anular, caracterizada porque está constituida por una banda de tela flexible, arrollada en varias
 5 vueltas sobre sí misma y envuelta en una funda externa cuyos bordes longitudinales y transversales están respectivamente traslapados, quedando dichos componentes de la eslinga fuertemente unidos entre sí mediante una costura longitudinal media.

2ª.- ESLINGA,
 tal y como queda descrito y reivindicado en la presente memoria que consta de tres hojas mecanografiadas por una sola cara y de una lámina de dibujos.

BARCELONA, 21 de Noviembre de 1979.

IBERICA DE SLINGS, S.A.
P.P.

J. M. GOMEZ ACEBO Y POMBO
p. p. Fdo.: E. Farregola Colón

ESCALA VARIABLE

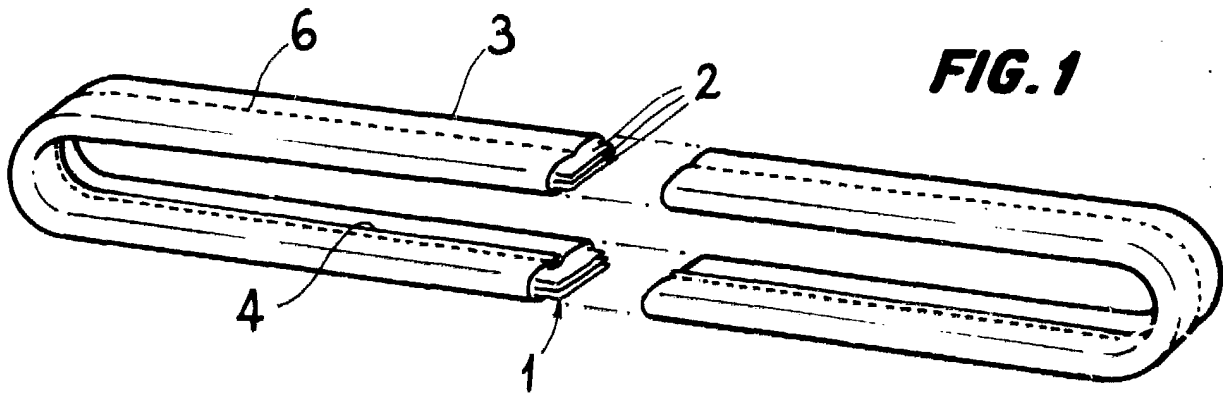

FIG. 1

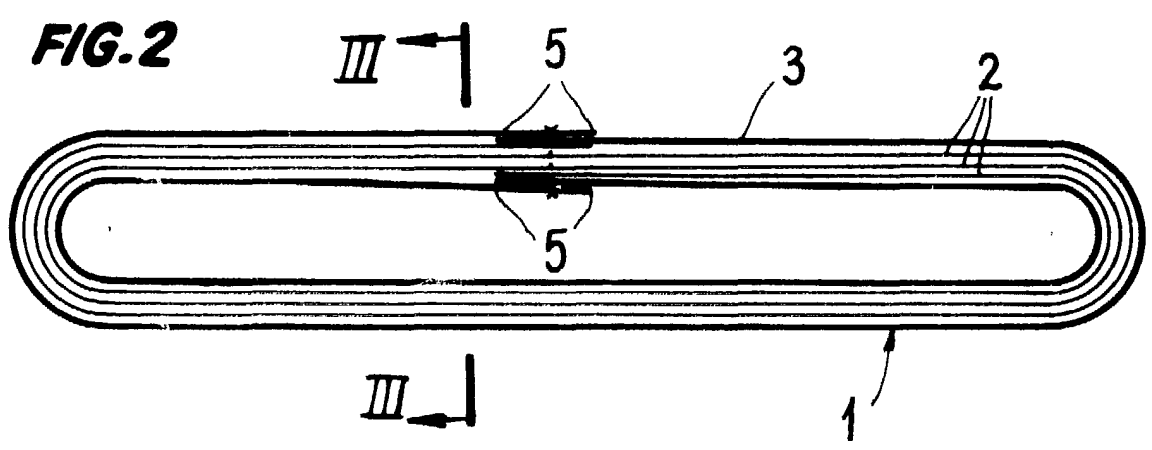

FIG. 2

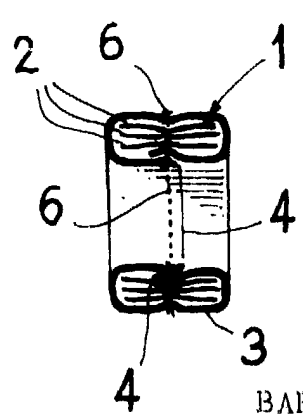

FIG. 3

BARCELONA, 21 de Noviembre de 1979.
IBERICA DE SLINGS, S.A.
P.P.

J. M. GOMEZ-ACEBO Y POMBO
p. p. Fdo. E. Peregúala Colón