



ESPAÑA

INDUSTRIA

11	NUMERO	247280	10	Y
21	ES			
22	FECHA DE PRESENTACION	5 Diciembre 1979		

MODELO DE UTILIDAD

16 MAR. 1980

30	PRIORIDADES:				
31	NUMERO	32	FECHA	33	PAIS

47	FECHA DE PUBLICIDAD	51	CLASIFICACION INTERNACIONAL
			A24F 7/04

54	TITULO DE LA INVENCIÓN
	UNA BOQUILLA PERFECCIONADA PARA CIGARROS Y CIGARRILLOS

71	SOLICITANTE (S)
	D ^a Celsa HERNANDEZ HERNANDEZ, de nacionalidad española.

	DOMICILIO DEL SOLICITANTE
	N ^o ñez de Balboa 116, 7 ^o - Aptmt ^o . 735

72	INVENTOR (ES)
	La propia solicitante

73	TITULAR (ES)
	La propia solicitante

74	REPRESENTANTE
	D ^a MARIA ANTONIA NARANJO MARCOS, P. de la Habana 200 MADRID

MEMORIA DESCRIPTIVA

El presente modelo de utilidad recae sobre una boquilla y en especial, una boquilla con elemento filtrante, para cigarrillos y cigarros, que se caracteriza esencialmente por el hecho de que el mencionado elemento filtrante, compuesto de cinco piezas básicas, se halla estudiado de manera que ofrezca las máximas garantías de filtración, enfriado del humo, y que sin embargo, el tabaco no pierda su sabor peculiar.

Estas y otras ventajas más de orden adicional se desprenden de la lectura de la presente Memoria para cuya mejor comprensión se acompañan los dibujos adjuntos que muestran un ejemplo de realización, no limitativo, del objeto de la invención en la que debe entenderse que cabrán cuantas variantes ejecutivas como sean posibles sin que se altere su esencia. El dibujo muestra un despiece del dispositivo según la invención.

De conformidad con ello, la boquilla con elemento filtrante, según la invención, se halla constituida por un elemento tubular (1) hecho preferente pero no limitativamente en un material plástico transparente, que tiene un pequeño tope interior (3) relativamente próximo a su extremo delantero, al que se acopla el cigarrillo (C) y que se referencia con (2) en el dibujo adjunto; el elemento filtrante se ubica en una cámara (4) que queda en la parte posterior del elemento tubular (1).

Dicho elemento filtrante se halla constituido por una tapa cilíndrica posterior (5) que por delante es abierta y por su parte posterior va cerrada configurando una especie de sombrerete, llevando en el centro de su cierre un pequeño saliente con una perforación pasante (6).

Seguidamente va un pequeño elemento cilíndrico (7) de un material tipo espuma, fobroso, granulado o de cualquier otro similar adecuado que queda encajado entre el citado sombrerete

35

citada, y que va abierta por delante. Del disco de fondo que la cierra por detrás surge un saliente axil (9) que ocupa una buena extensión, casi por completo, de dicha pieza cilíndrica; el culote o disco de fondo citado lleva cuatro perforaciones pasantes (P) rodeando la base del citado saliente axil (9).

40

Finalmente, delante de dicho saliente y cerrando la mencionada pieza (8) por delante, va un disco (10) dotado de una pequeña perforación pasante central (11); este disco queda haciendo tope con el resalte interno (3) del elemento tubular (1) que forma la boquilla antes descrita.

45

Consecuentemente, al ser aspirado el humo del cigarrillo, dicho humo pasa por la pequeña perforación pasante (11) del disco (10) y penetra en la pequeña cámara que forma la pieza cilíndrica (8) que va detrás, distribuyéndose merced al pivote (9) para pasar por las perforaciones (P) del culote de dicha pieza, con lo que el humo, al pasar desde una pequeña perforación, la del disco (10), a la citada cámara del cilindro (8) y distribuirse, pierde velocidad y se enfría, abandonando parte de los alquitranes producidos en la combustión; seguidamente pasa a través del material o taco filtrante (7) donde sigue enfriándose y perdiendo la totalidad de alquitranes y productos nocivos, para pasar por el saliente (6) de la pieza final (5) ya hacia la boca del fumador.

50

55

Finalmente, tras lo descrito sólo resta señalar que en la presente invención cabrán cuantas variantes de realización como sean posibles, sin que se altere la esencialidad de la misma, pudiéndose realizar su objeto en toda clase de materiales, formas y tamaños apropiados, sin limitación.

60

NOTA: descrito suficientemente lo que antecede sólo resta señalar que lo que se declara propio, nuevo y útil del solicitante es lo contenido en las siguientes:

REIVINDICACIONES

65

1 - Una boquilla perfeccionada, para cigarros y cigarrillos, dotada de elemento filtrante, caracterizada por el hecho de estar formada por un tubo cilíndrico que cerca de su base delantera, que es abierta, lleva un topecillo anular, para limitar la entrada del cigarrillo y hacer de tope delantero para el elemento filtrante que ocupa la cámara subsiguiente; yendo dicho tubo abierto también por su base posterior.

70

2 - Una boquilla, según reivindicación 1ª caracterizada porque el elemento filtrante, y contando desde su parte posterior, se halla formado por un sombrerete de cierre del conjunto, que tiene un pequeño saliente central, en cuyo centro va practicada una perforación pasante.

75

3 - Una boquilla, según reivindicaciones 1 y 2 caracterizada porque seguidamente va dispuesto un taco cilíndrico, filtrante, de un material tipo espuma o similar.

80

4 - Una boquilla, según reivindicaciones de 1 á 3 caracterizada porque a continuación va una piececilla cilíndrica, abierta por delante y cerrada por detrás con un culote que presenta un saliente axial que ocupa casi toda la longitud del interior de esta misma piececilla, llevando dicho culote, alrededor de dicho saliente, unas perforaciones pasantes.

85

5 - Una boquilla, según reivindicaciones de 1 á 4 caracterizada porque delante de esta pieza y apoyada en el resalte tope anular del tubo cilíndrico donde se ubica este elemento filtrante, se dispone una pieza discoidal que tiene una pequeña perforación central.

90

6 - UNA BOQUILLA PERFECCIONADA PARA CIGARROS Y CIGARRILLOS.

- - - - -

Todo según se describe en la presente Memoria que consta de cinco hojas foliadas y escritas por una sólo cara con un total de noventa y cinco líneas y dibujos anexos.

MADRID 5 Diciembre, 1979

p.a.



541241070

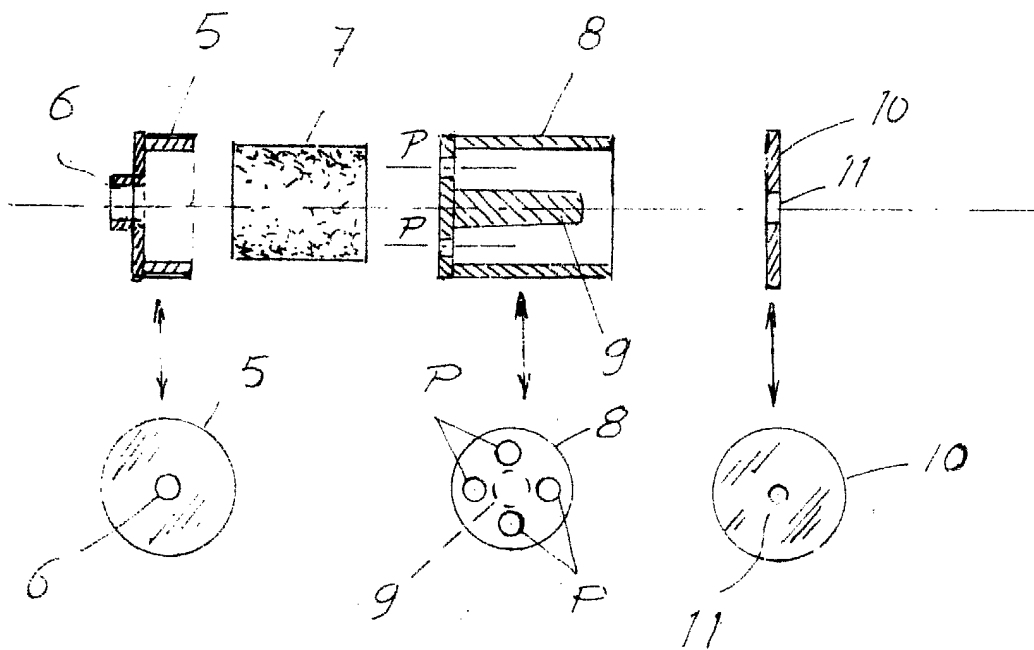
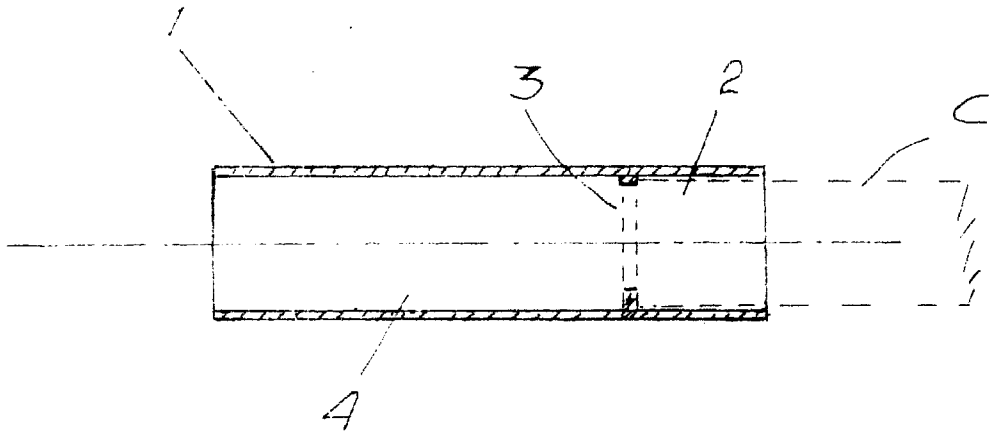

MADRID 5 DICIEMBRE 1989