

(10) ES (11) NÚMERO (21) 47224 (22) FECHA DE PRESENTACION 3-12-79	(12) Y
---	--------



ESPAÑA

MODELO DE UTILIDAD

16 MAR. 1980

(30) PRIORIDADES:	(31) NÚMERO	(32) FECHA	(33) PAIS
-------------------	-------------	------------	-----------

(47) FECHA DE PUBLICIDAD	(51) CLASIFICACION INTERNACIONAL E 05 D 3/02
--------------------------	--

(54) TITULO DE LA INVENCIÓN "NUEVA ESPIGA PARA BISAGRAS"
--

(71) SOLICITANTE (S) Don Francisco ALCOCER LLOPIS

DOMICILIO DEL SOLICITANTE ALMERIA, Hernán Cortés, 8

(72) INVENTOR (ES)

(73) TITULAR (ES) Don Francisco ALCOCER LLOPIS
--

(74) REPRESENTANTE Don Antonio ARICHA FERNANDEZ

El Modelo de Utilidad a que se refiere la presente Memoria se destina a garantizar la explotación y la propiedad exclusivas, en todo el territorio nacional, de una nueva espiga para bisagras.

5 La nueva espiga que vamos a presentar es de aplicación en cualquier tipo de bisagra como medio de articulación entre las palas de la misma, cualquiera que sean las formas y constitución de ellas, y en sustitución de los convencionales ejes o pasadores metálicos.

10 Su construcción, a base de un termoplástico reforzado con fibra de vidrio, hace que su costo sea inferior al de las espigas metálicas. A esta ventaja, hay que añadir su facilidad de montaje en la bisagra y la seguridad de que, en ningún momento de su dilatada duración, se producirán ruidos, vibraciones o chirridos. Otra ventaja más es que, 15 la presencia de una valona cilíndrica que sobresale en su parte central, hace innecesaria la utilización de la o las arandelas planas que se intercalan actualmente entre las testas de los manguitos de las palas para evitar ruidos, malformaciones o desgastes. 20

Para mejor comprensión del objeto y solamente a título de ejemplo, se adjunta una hoja de planos en la que:

La fig. 1ª, representa la espiga según el Modelo en una preferida realización con sus extremidades planas.

25 La fig. 2ª, representa una variante de dicha espiga con sus extremidades alomadas.

La fig- 3ª, representa una bisagra que llega incorporada la espiga ilustrada en la fig. 1ª.

30 Según lo diseñado, la nueva espiga consiste en un cuerpo cilíndrico -1- que, en la mitad de su longitud, comprende una valona cilíndrica -2- de una determinada altura, pudiendo ser los extremos de la pieza, indistintamente, planos (fig. 1ª), o alomados (fig. 2ª).

35 En el montaje de la fig. 3ª, puede verse que la valona -2- de la espiga -1- queda intercalada, como sufre de fricción, entre las testas concurrentes de los manguitos -3a- de las palas -3- de la bisagra, al mismo tiempo que los extremos (planos o alomados) de la dicha espiga -1- sobresalen haciéndose visibles por las partes superior e inferior de dicho conjunto de manguitos -3a-, 40 o bien quedando enrasados con ellas.

Aquí, conviene mencionar la amplia gama de colores que caracteriza al material termoplástico con el que se construye la espiga. Ello permite obtener que, las partes 45 visibles de la repetida espiga, produzcan interesantes efectos decorativos por afinidad o por contraste con el color de las palas de la bisagra.

Son variables todas aquellas circunstancias que no supondan una alteración de la esencialidad del objeto expuesto en la pasada descripción, la cual deberá ser considerada en su más amplio sentido y no como una limitación de posibilidades de realización. 50

N O T A

55 EN RESUMEN: El Modelo de Utilidad que, por veinte años, se solicita para todo el territorio nacional, ha de recaer sobre las siguientes reivindicaciones:

1a.- "NUEVA ESPIGA PARA BISAGRAS", de aplicación a -
cualquier tipo de bisagra como medio de articulación en-
tre las palas de la misma, caracterizada por consistir en
60 una monopieza cilíndrica que, en la mitad de su longitud
comprende una valona también cilíndrica que, en el monta-
je, resulta intercalada, como sufridera de fricción, en-
tre las testas concurrentes de los manguitos de las pa-
las de la bisagra, mientras que sus extremos indistinta-
65 mente planos y alomados, sobresalen haciéndose visibles
por las partes superior o inferior de dicho conjunto de
manguitos o bien enrasando con ellos.

2a.- "NUEVA ESPIGA PARA BISAGRAS"

70 Todo conforme queda expresado en la presente Memoria
descriptiva, que consta de cuatro páginas escritas a má-
quina por una sola cara, y dibujos que se acompañan.

Madrid, 3 de Diciembre de 1.979

P.A.,
ANTONIO ARIZO

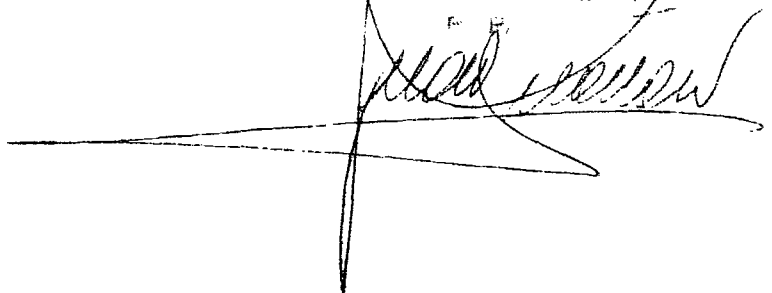

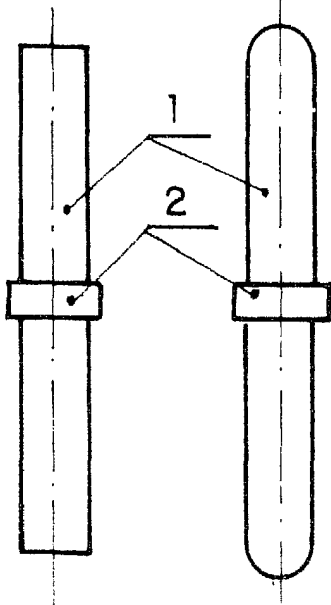

Fig. 1

Fig. 2

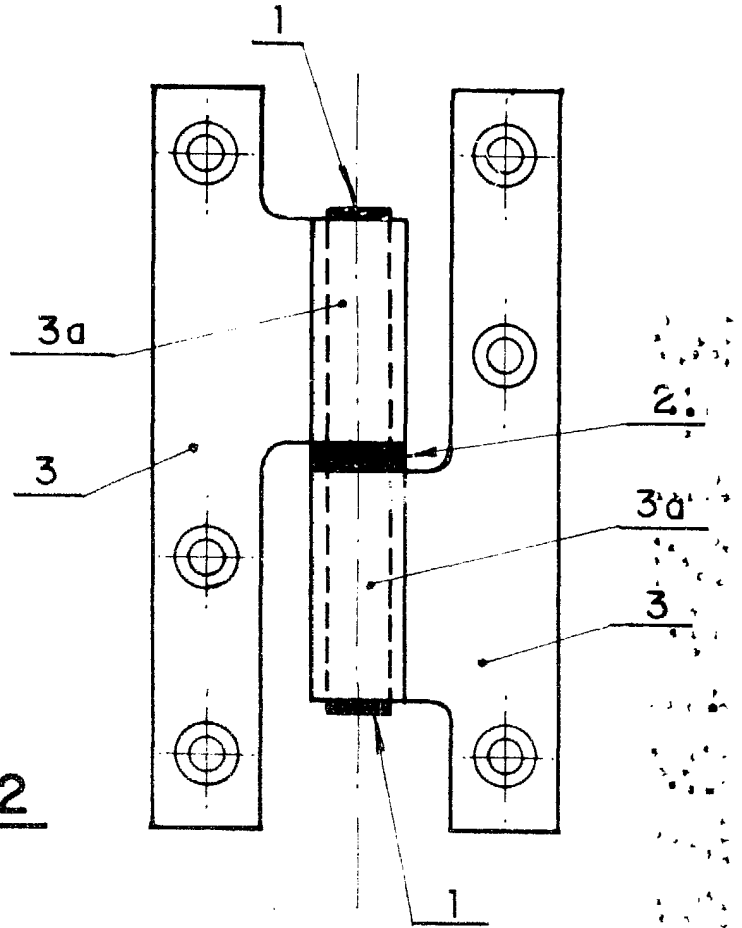

Fig. 3

Madrid a 3 de Diciembre de 1.979

P.A. ANTONIO ARICHA

[Handwritten signature]