



ESPAÑA

ES

11
21
22

NÚM. 247219

Y

FECHA DE PRESENTACION

MODELO DE UTILIDAD

16 MAR. 1980

<p>30 PRIORIDADES:</p> <p>31 NUMERO</p>	<p>32 FECHA</p>	<p>33 PAIS</p>
---	-----------------	----------------

<p>47 FECHA DE PUBLICIDAD</p>	<p>61 CLASIFICACION INTERNACIONAL</p> <p>F 16 B 2/02</p>
-------------------------------	--

54 TITULO DE LA INVENCIÓN

"MORDAZA PARA LA RETENCIÓN DE CABOS".

71 SOLICITANTE (S)

METALLUM, S. A.

DOMICILIO DEL SOLICITANTE

San Antonio de Vilamajor (Barcelona) Plaza Riera

72 INVENTOR (ES)

73 TITULAR (ES)

74 REPRESENTANTE

Don Ignacio PONTI GRAU

La invención se refiere a una mordaza para lá retención de cabos, utilizable particularmente en embarcaciones de vela.

5 Para este fin ya son conocidos multitud de dispositivos, cada uno de los cuales tiene sus ventajas e inconvenientes propios, sin que ninguno de ellos llegue a reunir todas las cualidades deseables.

10 La mordaza de la invención proporciona, de modo seguro y durable, características tales como facilidad de enganche del cabo a retener, cualquiera que sea su naturaleza; seguridad en la retención, incluso bajo esfuerzos bruscos; suelta fácil y positiva, y pocos deterioros del cabo.

15 La mordaza de acuerdo con la invención presenta la característica de estar formada por dos cuerpos giratorios alrededor de sendos ejes mutuamente paralelos y que forman parte de una base de montaje en el punto de empleo, cuyos cuerpos presentan porciones de su contorno radialmente crecientes y mutuamente enfrentadas las del uno respecto a la del otro, cuyos bordes superiores están redondeados o biselados formando 20 entrada para el cabo, y estando estas porciones de contorno provistas de dentados para su acoplamiento con la superficie del cabo a retener, estando los dos cuerpos giratorios solicitados elásticamente hacia una posición de reposo, en la que es mínima la separación entre sus superficies dentadas.

25 Preferiblemente, cada uno de los cuerpos giratorios presenta un orificio axial que rodea el eje correspondiente, y éste tiene una cabeza ensanchada en su extremo, formando en conjunto una caja de rodamientos dividida axialmente en dos

pistas por una valona interna del orificio, una de las cuales aloja una corona de elementos rodantes entre la valona y la cabeza, y la otra dos coronas de elementos rodantes entre dicha corona y la base del dispositivo, separadas entre sí por un anillo loco, también dispuesto alrededor del eje.-Ventajosamente, el eje es hueco, la cabeza presenta un manguito que ajusta en el orificio del eje, y el conjunto de cabeza, eje y base se halla atravesado por un orificio para un dispositivo de sujeción en el punto de empleo.

De acuerdo con otra característica, la base presenta una cavidad alrededor del extremo inferior del eje y una rendija en arco de circunferencia coaxial con dicho eje, a través de la que penetra en la cavidad un pilarillo saliente de la cara inferior del cuerpo giratorio correspondiente con el que se halla enganchado uno de los extremos de un resorte, anclado por el opuesto en un enganche de la cavidad.

Los dibujos adjuntos muestran, a título de ejemplo no limitativo del alcance de la presente invención y en representaciones esquemáticas, una forma preferida de llevarla a la práctica.

En dichos dibujos: La figura 1 es una vista alzada de la mordaza de retención, con media sección axial; la figura 2 es una vista en planta superior de la misma, y la figura 3 una vista en planta por la parte inferior de la mordaza.

En el ejemplo representado, la mordaza comprende una base general -1-, de la que sobresalen hacia arriba dos ejes tubulares -2- para sendos cuerpos giratorios o quijadas -3- y cuya cara inferior recibe una placa junta y asiento -4-,

mantenida en posición mediante combinaciones de tetones y orificios -5-.

Cada uno de los ejes -2- tiene la parte superior de su orificio ensanchada formando asiento para recibir a presión un manguito -6-, cuyo extremo superior presenta una cabeza ensanchada -7- que forma, con el orificio -8- del cuerpo -3- respectivo, una caja de rodamiento -9- para el montaje gíatorio de este último; una valona intermedia del orificio -8-, indicada en -10- divide la caja -9- en dos pistas -9a- y -9b-. La pista superior -9a- se halla ocupada por una corona de bolas -11- entre la cabeza -7- y la valona -10-, y la pista inferior -9b- aloja dos coronas de bolas superpuestas -12a- y -12b- entre dicha valona y la superficie subyacente de la base, separadas entre sí por un anillo loco -13-.

Como se aprecia en la figura 2, cada uno de los cuerpos giratorios -3- tiene una porción de su superficie lateral en forma excéntrica -14-, y las superficies de ambos cuerpos son mutuamente simétricas respecto a un plano medio transversal Z-Z, cuando el dispositivo se encuentra en la posición de reposo representada, en la que es mantenido normalmente mediante dispositivos elásticos alojados en cavidades -15- de la cara inferior de la base -1-.

En la forma de realización representada, esta función elástica es llevada a cabo mediante un resorte de fleje -16-, alojado dentro de cada una de las cavidades -15- y curvado de manera que rodea holgadamente el extremo inferior o prolongación del eje tubular -2- correspondiente. Los dos extremos del resorte están doblados en forma de ganchos -17-,

uno de los cuales se aplica a un pilarillo -18- que sobresale de la cara interna de la cavidad, y el otro a un tetón -19- que sobresale de la cara inferior del cuerpo -2-, a través de una rendija -20- de perfil en arco de circunferencia con centro en el eje -2- correspondiente.

La fijación de la mordaza, el extremo superior del orificio del manguito -6- forma un asiento chaflanado para un tornillo de cabeza cónica -21-, pasante por el orificio del eje tubular.

Como se aprecia en las figuras 1 y 2, los bordes superiores de las dos superficies excéntricas -14- presentan un amplio redondeado -22- de forma que facilitan la introducción entre ellas de un cabo que es empujado hacia la base -1-, por otra parte, estas superficies están dotadas de dientes -23- que se agarran con seguridad con dicho cabo. Así los dos cuerpos giratorios o quijadas -3- son hechos oscilar en sentidos opuestos, hacia arriba respecto a la figura 2, para dejar paso al cabo hasta la base, y los resortes -16- los mantendrán en contacto con las superficies del mismo, de manera que cuando el cabo ejerce libremente su tiro en el sentido indicado por una flecha en la figura 2, es retenido con seguridad entre las dos quijadas -3-.

Evidentemente, basta tirar del cabo en sentido contrario a la flecha de la figura 2 para cobrar una longitud adicional del mismo, o hacia arriba respecto a la figura 1 para soltarlo completamente del dispositivo.

La mordaza es mecánicamente robusta y eficaz. Por otra parte, su especial diseño hace posible fabricarla con ma-

teriales resistentes al ambiente marino.

Por lo demás, serán independientes del objeto de la presente invención los detalles accesorios y demás características constructivas no esenciales, empleados en la puesta en práctica de la misma, por quedar todo ello comprendido dentro del alcance de las siguientes reivindicaciones.

- . -



R E I V I N D I C A C I O N E S

1. Mordaza para la retención de cabos, caracteri-
 zada esencialmente por el hecho de comprender dos cuerpos gi-
 ratorios alrededor de sendos ejes mutuamente paralelos y que
 forman parte de una base de montaje en el punto de empleo,
 5 cuyos cuerpos presentan porciones de su contorno radialmente
 crecientes y mutuamente enfrentadas la del uno respecto a la
 del otro y cuyos bordes superiores están redondeados o bise-
 lados formando entrada para el cabo, y estando estas porcio-
 nes de contornos provistas de dentados para su acoplamiento
 10 con las superficies del cabo a retener, en tanto que los dos
 cuerpos giratorios están solicitados elásticamente hacia una
 posición de reposo en la que es mínima la separación entre sus
 superficies dentadas.

2. Mordaza para la retención de cabos, de acuerdo
 15 con la reivindicación 1, caracterizada esencialmente por el
 hecho de que cada uno de los cuerpos giratorios presenta un
 orificio axial que rodea el eje correspondiente, y este últi-
 mo tiene una cabeza ensanchada en su extremo, formando en
 conjunto una caja de rodamientos dividida axialmente en dos
 20 pistas por una valona interior del orificio, una de las cua-
 les aloja una corona de elementos rodantes entre la valona y
 la cabeza, y la otra dos coronas de elementos rodantes entre
 dicha corona y la superficie subyacente de la base, separa-
 das entre sí por un anillo loco, asimismo dispuesto alrededor
 25 del eje.

3. Mordaza para la retención de cabos, de acuerdo

5 con las reivindicaciones 1 y 2, caracterizada esencialmente por el hecho de que el eje es hueco, la cabeza presenta un manguito que ajusta en el orificio del eje, y el conjunto de cabeza, eje y base se halla atravesado por un orificio para un dispositivo de fijación en el punto de empleo.

10 4.- Mordaza para la retención de cabos, de acuerdo con la reivindicación 1, caracterizada esencialmente por el hecho de que la base presenta en su cara de apoyo una cavidad alrededor del extremo del eje y una rendija en arco de circunferencia coaxial con dicho eje, a través de la que penetra en la cavidad un pilarillo saliente de la cara inferior del cuerpo giratorio correspondiente, con el que se halla enganchado uno de los extremos de un resorte, anclado por el opuesto en un enganche de la cavidad.

15 5. Mordaza para la retención de cabos.

La presente memoria descriptiva consta de ocho hojas foliadas, escritas a máquina por una sola cara.

Barcelona, 1 de diciembre de 1979

METALLUM, S. A.

p.a.

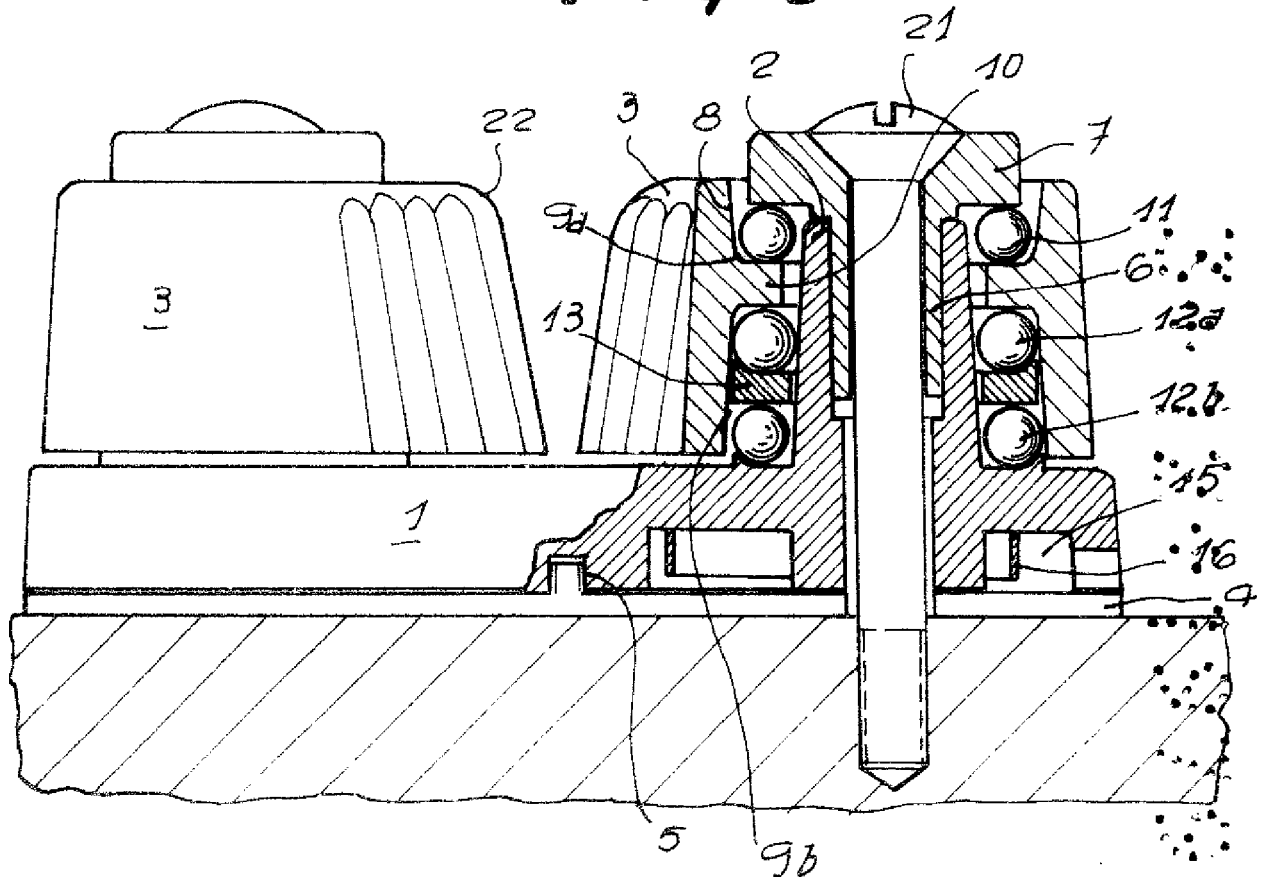

FIG. 1



Barcelona, 1 de diciembre de 1979
P.R.

FIG. 2

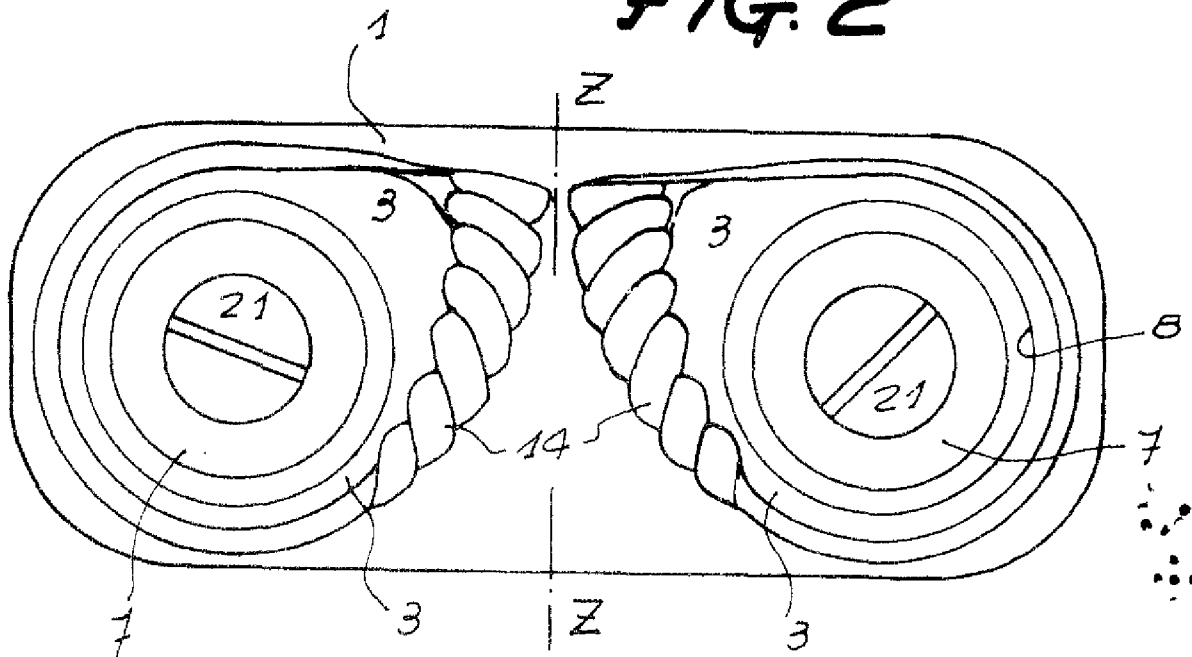
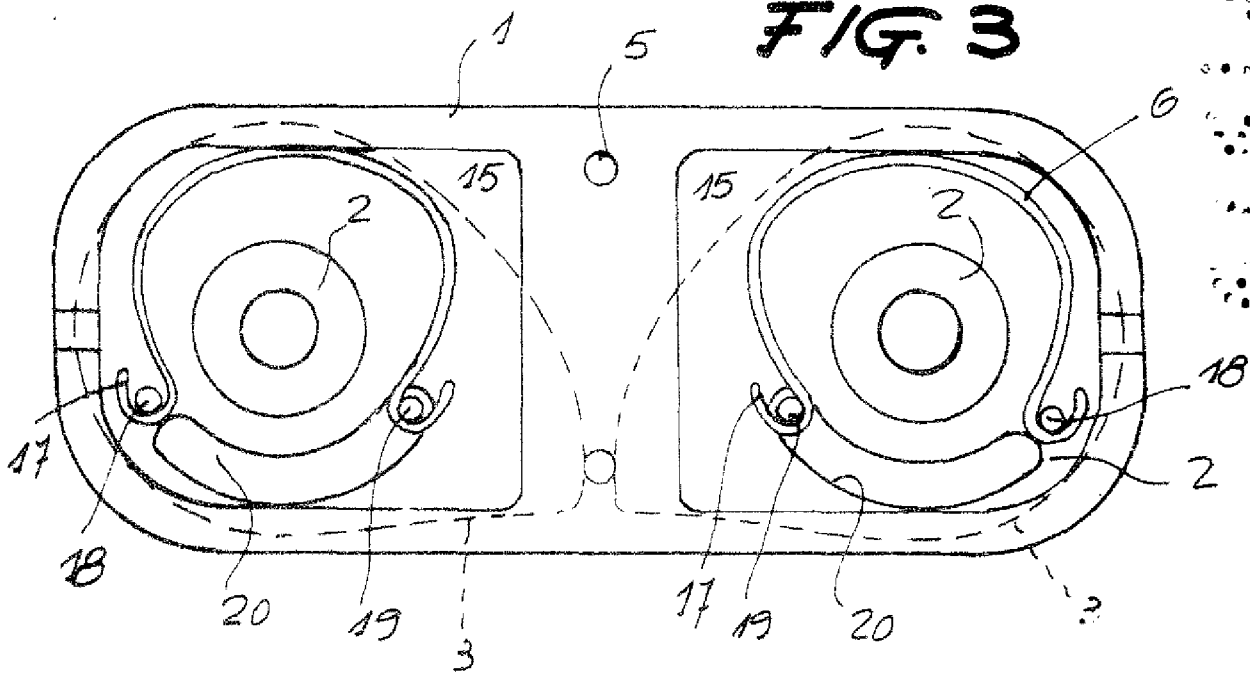

FIG. 3



Barcelona, 1 de diciembre de 1979
p.a.