

AÑO 1959

Expediente núm.



247473

REGISTRO DE LA PROPIEDAD INDUSTRIAL

PATENTE DE **INVENCION**

MEMORIA DESCRIPTIVA

que se acompaña a la solicitud de

una **PATENTE DE INVENCION** por **20** años, en España

a favor de

WASCO CHEMICAL CO. INC. de nacionalidad
estadounidense domiciliado en **ESTADOS UNIDOS**
calle de núm.

por:

« **PERFECCIONAMIENTOS EN LA CONSTRUCCION DE CLARABOYAS** »

Nº 12674

Agente Sr. **Ballestero**

247173

P. 247.173

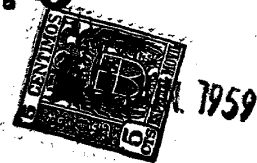

PATENTE DE INVENCIÓN

que por veinte años, para España y sus Posesiones, se solicita a favor de WASCO CHEMICAL CO., INC., de nacionalidad estadounidense, domiciliada en Cambridge 38, Mass. (USA), 5 Bay State Road, por: PERFECCIONAMIENTOS EN LA CONSTRUCCION DE CLARABOYAS

Memoria descriptiva

La presente invención se refiere a unos perfeccionamientos en la construcción de claraboyas y más particularmente a una construcción de claraboya provista de una tapa articulada con charnela adecuada para dejar entrar y salir de la construcción en la cual se encuentra instalada la claraboya.

Aun cuando las claraboyas han sido provistas desde hace mucho tiempo de elementos articulados con charnelas para que una persona pueda trepar

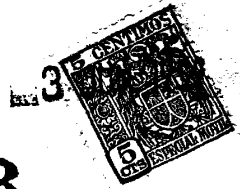

247173

por ellas, la construcción de claraboyas que ha sido hasta aquí usada, resulta de muy difícil instalación y no se presta para un uso fácil. Por consiguiente, constituye un objeto de la presente Invención el crear una construcción de claraboya provista de tapa articulada con charnela que pueda ser abierta fácilmente desde dentro por una sola persona con un mínimum de esfuerzo, Constituye, además, un objeto de la presente invención el crear una construcción de la claraboya en la que esté prevista una palanca de levantamiento para abrir y cerrar desde dentro, fácil y cómodamente una tapa de claraboya articulada con charnela.

Según la presente invención, al lado de la claraboya hay una palanca de manera dispuesta que permite que una persona que trepe hacia arriba por la claraboya, pueda fácilmente accionar la palanca y abrir la tapa de la claraboya. La palanca está dispuesta de modo que no obstruye la transmisión de luz ni impide el paso de persona por la claraboya, una vez abierta.

Estos y otros fines y ventajas de la presente invención serán más claramente comprendidos cuando se estudien el propio tiempo que los adjuntos dibujos, en los cuales:

247173



La figura 1 es una vista en planta superior de la invención, con una porción representada en sección transversal por la línea 2-2 de la figura 1.

40 En la construcción ilustrada está previsto un bordillo rectangular (1) que rodea una abertura de claraboya (2). El bordillo (1) está constituido por paredes interiores y exteriores (3) y (4) paralelamente espaciadas y que contienen entre ellas,
45 preferiblemente, un material aislante. Las paredes (3) y (4) terminan en su borde inferior en una brida (4) que se extiende hacia fuera y que puede ser sujeta convenientemente a un tejado con clavos (6) u otros medios adecuados. Material de cubrimiento
50 (7) puede ser superpuesto de manera clásica a la parte inferior de la pared (8) y de la brida (6). Los bordes superiores de las paredes interior y exterior (3) y (4) que forman un bordillo rectangular, terminan en un faldón acampanado (10). Dicho faldón acampanado (10) se extiende hacia fuera y hacia
55 abajo, terminando en una parte o borde ensanchado (11). En la parte superior horizontal (12) del faldón acampanado (10) hay un bastidor de cúpula (13) que tiene una configuración rectangular que se
60 adapta a la superficie superior (12). En la sección

247173

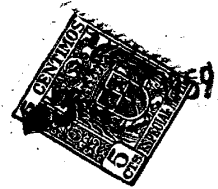

transversal, este bastidor de cúpula posee una
brida horizontal (14) que se extiende hacia
fuera con respecto al faldón acampanado (10)
y que termina en un borde (15) dirigido hacia
65 abajo. En el borde interior de la brida (14)
hay una brida (16) dirigida hacia arriba, que
actúa de canalón. En lados opuestos del basti-
dor de la cúpula y en la superficie interior
de una brida (16) está previsto un canal (18).
70 Este canal (18) está constituido por paredes
paralelas (19) y (20) en bordes opuestos de la
brida (16), dirigida hacia arriba, que actúa de
canalón. En lados opuestos del bastidor de la cú-
pula y en la superficie interior de una brida
75 (16) está previsto un canal (18). Este canal (18)
está constituido por paredes paralelas (19) y (20)
en bordes opuestos de la brida (16). El bastidor
(13) de la cúpula está sujeto de manera arti-
culada a la pared (11) mediante charnelas (22) conv-
80 venientemente dispuestas sobre el bastidor de cú-
pula (13) y la superficie inferior de la brida
(14). La cúpula (25) puede ser de material plás-
tico, como por ejemplo, de resinapoliacrilica.
Esta cúpula (25) está prevista con una brida
85 periférica (22) que se extiende hacia fuera.

247173



La brida (22) está sujeta al bastidor (13) de la cúpula, mediante otro bastidor de retención (27). Este bastidor de retención (27), está constituido por cuatro elementos en ángulo, unidos extremo con extremo para formar un bastidor rectangular, Un lado del bastidor indicado con (28), descansa sobre la brida (22) de la cúpula, mientras que el otro lado (29) se extiende hacia abajo y más allá del borde exterior de la brida de la cúpula. Este lado (29), está sujeto con adecuados pernos en relación de separación con respecto al lado (15). Entre la brida (22) de la cúpula (25) y el lado (28) del bastidor de retención, así como la brida (22) de la cúpula (25) y la brida (14), del bastidor de la cúpula, puede haber unas guarniciones.

Una palanca de levantamiento (40) está sujeta de manera articulada, en (41) a la pared interior (3) del bastidor adyacente y perpendicular a la pared que lleva unas charnelas (22). El extremo superior de la palanca de levantamiento que se indica en (42) está provisto de un rodillo u otra adecuada superficie de apoyo que entra en el canal (18). El extremo infe-

247173

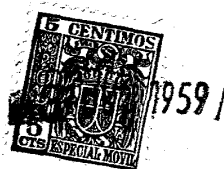

115 prior de la palanca de levantamiento está pro-
visto de un contrapeso equilibrador (43). Se
advertirá que la distancia o brazo de palan-
ca entre el punto de articulación (41) y el
extremo de apoyo de la palanca de levantamien-
to es algo mayor que la distancia entre el
punto de articulación (41) y el extremo li-
bre (43) de la palanca de levantamiento. Co-
mo se representa, la relación preferida en-
120 tre la distancia entre el punto de articula-
ción (41) y el extremo (43), por otra parte,
es la de aproximadamente 2:1. Un adecuado y
clásico pestillo (50), dispuesto enfrente
de la charnela (22), une el bastidor de
125 la cúpula y el bordillo de la claraboya, su-
jetando así en posición de cierre la cúpu-
la hasta que se abra.

247173



REIVINDICACIONES

1ª.- "PERFECCIONAMIENTOS EN LA CONSTRUCCION DE

CLARABOYAS." caracterizados por comprender un
bordillo de obra que rodea una abertura de
claraboya, una cúpula de plástico sintético
130 con una brida continua, medios de bastidor que
sujetan la citada brida, medios que sostienen
de forma articulada el bastidor sobre el bor-
dillo de la claraboya para abrir y cerrar la
cúpula sobre la correspondiente abertura, una
135 palanca de levantamiento articulada sujeta
en un punto comprendido entre sus extremos
al bordillo, con un extremo que coopera de
manera corrediza con el bastidor, por lo cual
la cúpula puede ser levantada y bajada por
140 la mencionada palanca de levantamiento.

2ª.- "PERFECCIONAMIENTOS EN LA CONSTRUCCION
DE CLARABOYAS", caracterizados por comprender

un bordillo rectangular de obra que rodea
una abertura de claraboya, una cúpula de plás-
145 tico sintético con una brida continua, un
bastidor rectangular que sujeta la brida,
medios que sujetan de manera articulada el
citado bastidor, por uno de sus lados, sobre
el mencionado bordillo para abrir y cerrar
150 la cúpula sobre la abertura correspondiente.,

247173



una palanca de levantamiento articulada en un punto intermedio entre sus extremos sobre la superficie interior del bordillo y con un extremo que encaja de manera corrediza en el bastidor, por lo cual la cúpula puede ser levantada y bajada por la mencionada palanca de levantamiento.

155

3ª.- "PERFECCIONAMIENTOS EN LA CONSTRUCCION DE CLARABOYAS", caracterizados por comprender un bordillo rectangular que rodea una abertura de claraboya, una cúpula de plástico sintético con una brida continua, un bastidor rectangular que sujeta la brida, medios que sujetando de manera articulada el bastidor por uno de sus lados, a un lado del citado bordillo para abrir y cerrar la mencionada cúpula sobre la abertura correspondiente, medios que forman un canal continuo con el bastidor en un segundo de éste adyacente, al primer lado mencionado, una palanca de levantamiento articulada en un punto intermedio entre sus extremos, sobre el bordillo en un lado correspondiente al citado segundo lado, con un extremo que encaja de manera corrediza dentro del canal descrito, por lo cual la cúpula pue-

160

165

170

175

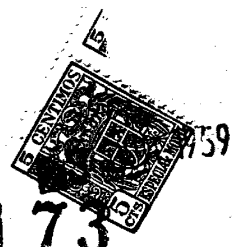

247173

de ser levantada y bajada mediante la mencionada palanca de levantamiento.

180 4ª.- "PERFECCIONAMIENTOS EN LA CONSTRUCCION DE CLARABOYAS", según la reivindicación 3ª, caracterizada por el hecho de que el bastidor comprende un bastidor de retención y un bastidor de cúpula, comprendiendo el bastidor de retención un borde, que se extiende hacia dentro superpuesto a la brida y formando una sola pieza con ella, un borde que se extiende hacia abajo, dispuesto hacia fuera de la periferia de la citada brida, y un bastidor de cúpula dispuesto debajo de la brida a la que sostiene y sujeta por su borde exterior el borde que se extiende hacia abajo con el mencionado canal formado en el borde interior de dicho bastidor.de cúpula.

185

190

195 5ª.- "PERFECCIONAMIENTOS EN LA CONSTRUCCION DE CLARABOYAS", caracterizado por el hecho de que el mencionado canal está formado por bridas paralelas que se extienden hacia dentro, con un ala de unión en el borde exterior de dichas bridas.

200 6ª.- "PERFECCIONAMIENTOS EN LA CONSTRUCCION DE CLARABOYAS", caracterizada por



247173

comprender un bordillo rectangular de obra,
un elemento de encubrimiento, un bastidor rec-
angular que sostiene al elemento de cubrimien-
to, una charnela que sostiene y une de manera
205 articulada el bastidor y una pared del mencio-
nado bordillo, medios que forman un canal alar-
gado que constituye una sola pieza con un
lado del bastidor y radial con respecto a la
charnela, una palanca de levantamiento, medios
210 que fijan de manera articulada la palanca
sobre la pared del mencionado bordillo con
el cual corresponde un lado del bastidor y
un medio de soporte previsto en un extremo de
la palanca y que encaja de manera corrediza
215 en el canal antes descrito

7^a.- "PERFECCIONAMIENTOS EN LA CONS-
TRUCCION DE CLARABOYAS." caracterizado por

comprender un bordillo rectangular de obra,
un elemento de encubrimiento, un bastidor rec-
220 angular que sostiene el elemento de cubrimiento
una charnela que sostiene y una de manera ar-
ticulada dichos medios de bastidor y una pared
del bordillo citado, medios que forman un canal
alargado que constituye una sola pieza con un
225 lado del bastidor y radial con respecto a la



247173

230 charnela, una palanca de levantamiento, medios que sujetan de manera articulada la palanca en un punto intermedio entre sus extremos, sobre la pared del bordillo, con la cual corresponde un lado de dicho bastidor y medios de soporte previstos en un extremo de la palanca y que encajan de manera corrediza en el canal, encontrándose el mencionado punto de articulación de la palanca esencialmente a dos tercios de la distancia de la longitud de la palanca desde dicho extremo de la palanca mencionada.

8ª.- "PERFECCIONAMIENTOS EN LA CONSTRUCCION DE CIARABOYAS."

Todo ello tal y como queda descrito y reivindicado en la presente Memoria descriptiva que consta de once hojas foliadas y mecanografiadas por una sola cara, a la que se acompaña una hoja de planos para su mejor comprensión.

Madrid, once de febrero de mil novecientos cincuenta y ocho

CARLOS BALLESTERO
P.P.

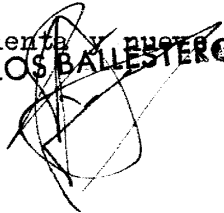

247173

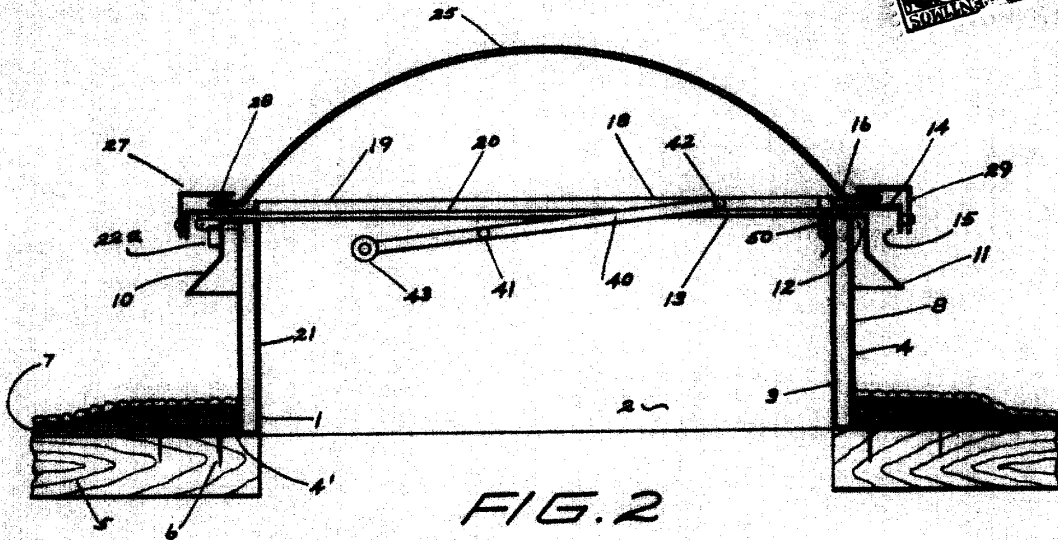

FIG. 2

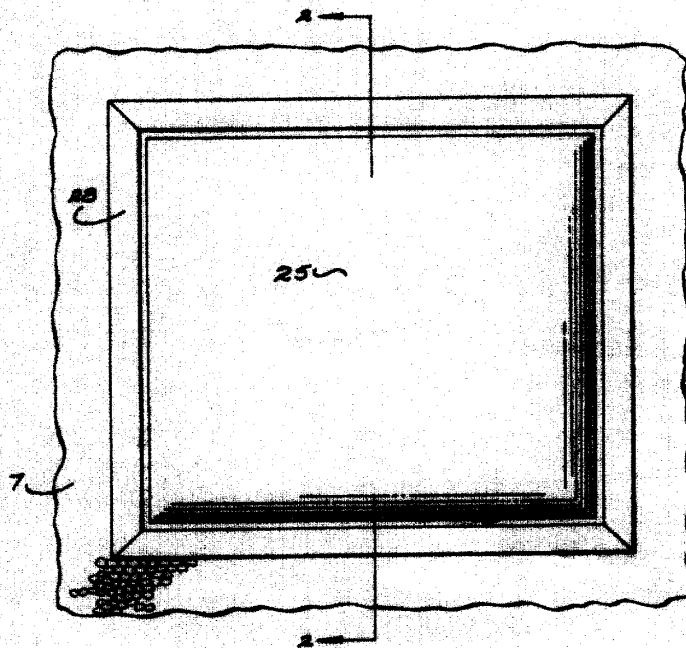

FIG. 1

Escala variable.
 Madrid, 11 FEB 1959
 CARLOS BALLESTERO
 P.P.