



ESPAÑA

MODELO DE UTILIDAD

NUMERO	247085
FECHA DE PRESENTACION	26 Noviembre 1979

16 MAR. 1980

(30) PRIORIDADES:	(32) FECHA	(33) PAIS
(31) NUMERO		

(47) FECHA DE PUBLICIDAD	(51) CLASIFICACION INTERNACIONAL
	G 07 F 17/32

(54) TITULO DE LA INVENCIÓN

MAQUINA DE JUEGOS DE SALON CON DISPOSITIVO DE IMANES GIRATORIOS.

(71) SOLICITANTE (S)

D. JERONIMO TERRIZA MORO, de nacionalidad española.

DOMICILIO DEL SOLICITANTE

c/ Trajano 9 ALMERIA

(72) INVENTOR (ES)

El propio solicitante

(73) TITULAR (ES)

El propio solicitante

(74) REPRESENTANTE

DA MARIA ANTONIA NARANJO MARCOS, P. de la Habana 200 MADRID

MEMORIA DESCRIPTIVA

La presente invención se refiere a una máquina de juegos de salón, en especial para mostradores de bares y establecimientos similares, de las del tipo que entregan premios consistentes en monedas que, depositadas en una superficie o bandeja adecuada, son llevadas por el jugador, según su habilidad, y a través de un dispositivo de estrella, hasta unas troneras, una de ellas de salida como premio y otra de beneficio para la Casa.

La máquina es de realización sencilla y apta para ser instalada principalmente en mostradores de bares y locales similares; sin embargo, esta posibilidad, aunque preferente, no es limitativa ya que la máquina podrá instalarse en cualquier punto adecuado sin que ello altere la esencia de la invención.

Para mejor comprensión de esta Memoria se acompañan los dibujos adjuntos, que muestran un ejemplo esquemáticamente representado, de realización del objeto de la invención en la que cabrán cuantas variantes ejecutivas como sean posibles sin que la misma se altere. En dichos dibujos:

La fig. 1 muestra un corte vertical de la máquina según la invención.

La fig. 2 muestra la superficie de la bandeja según el corte por la línea A-A de la fig. 1.

De conformidad con la invención referida a los dibujos adjuntos, la máquina consta de una caja cilíndrica (1) que en su base superior lleva una tapa de cierre dotada de una ranura (2) para arrojar monedas o fichas dentro de la caja cilíndrica citada, que irán a caer en una plataforma (3) situada debajo y a cierta distancia de la tapa (antes mencionada).

Esta bandeja va montada sobre un soporte (7) y lleva unas troneras en su superficie (5 - 6) aptas para que por ellas puedan caer las monedas que hayan quedado sobre su superficie su-

perfor de la bandeja o plataforma (3), de las cuales una de ellas lleva un conducto de salida al jugador, y la otra lleva un conducto a un cajón para beneficio de la Casa (no representados por ser convencionales).

35 La citada bandeja (3) lleva en el centro de su superficie superior una estrella (4) que puede ser indistintamente fija o giratoria. En la cara inferior, por debajo de la bandeja (3) y soportada por el mismo soporte de dicha bandeja, va montado un motorcito eléctrico (8) de cuyo eje, bien directamente o bien indirectamente a través de un tren reductor, ~~parte un soporte~~ en "Y" que
40 en cada extremo lleva un imán (10). Estos imanes rotan sobre sí mismos, y además tienen un movimiento de traslación, cuyos movimientos así combinados son los que impulsan a moverse hacia las troneras (5 - 6) a las monedas que haya sobre la superficie de
45 la bandeja o plataforma (3). En la fig. 2 esta disposición de los imanes se referencia con (9). Se dispone una rueda dentada, como se ve en la fig. 1, ref. (D) para el conjunto de los imanes (10) a fin de poder obtener en los mismos el movimiento de rotación del conjunto, al mismo tiempo que un movimiento de translación.
50 La base (B) es acoplable a un mostrador o similar.

El aparato consta de un temporizador de jugadas para darlas el tiempo reglamentario y lleva un dispositivo señalizador de faltas, pudiendo, al efecto, disponer de un aparato pendular para las faltas, o bien, quedar aislada la bandeja mecánicamente dentro de su caja, a fin de que movimientos indebidos no alteren el normal juego. Asimismo, el aparato lleva toda clase de conexiones y medios auxiliares necesarios para su normal funcionamiento.
55 La caja exteriormente puede ser cuadrada, y podran adosarse en serie varias entre sí, cabiendo en esta invención cuantas variantes de realización como sean posibles sin que se altere la esencia general de lo descrito y pudiéndose fabricar en toda clase de formas, tamaños y materiales adecuados, sin limitación.
60

NOTA: Describo, suficientemente, lo que antecede sólo resta señalar que lo que se declara propio, nuevo y útil del solicitante es lo contenido en las siguientes:

65

REIVINDICACIONES

1 - Máquina de juegos de salón con dispositivo de imanes giratorios, caracterizada por constar de una caja cilíndrica que en su base superior lleva una tapa de cierre dotada de una ranura para arrojar en su interior monedas o fichas que irán a caer en una bandeja o plataforma situada debajo y a determinada distancia, cuya bandeja va montada sobre un soporte y presenta unas troneras en su superficie aptas para que las monedas vayan a parar pasando por las mismas, o bien a un medio de entrega al exterior, para los jugadores, o bien a un cajón interior, para la Casa.

70

75

2 - Máquina, según reivindicación 1ª caracterizada porque dicha bandeja lleva en el centro de su parte o cara superior, una estrella que puede ser indistintamente fija o giratoria; y por su cara inferior se apoya en un soporte, el cual va también montado un motorcito eléctrico del que directa o indirectamente parte de su eje un soporte en "Y" que en cada extremo lleva un imán que queda bajo la cara inferior de la bandeja.

80

3 - Máquina, según reivindicaciones 1 y 2 caracterizada porque estos imanes rotan sobre sí mismos y, disponiendo de una rueda dentada de acople común, les es proporcionado, al mismo tiempo que su movimiento de rotación, otro, combinado, de traslación, movimientos éstos que debido a su magnetismo, impulsan a las monedas caídas sobre la superficie superior de la bandeja, a dirigirse hacia las troneras de la misma, antes citadas.

85

4 - Máquina, según reivindicaciones de 1 a 3 caracterizada porque consta de un temporizador de jugadas a fin de dar a éstas el tiempo de duración necesario, y dispone de un dispositivo pendular o va mecánicamente aislada de la caja, a fin de señar

90

95

sarse en sería varias de estas máquinas.

5 - Máquina, según reivindicaciones de 1 a 4 caracterizada por llevar en su base medios de acople a un mostrador, al suelo o a un paramento.

100

6 - MAQUINA DE JUEGOS DE SALON CON DISPOSITIVO DE IMANES GIRATORIOS.

- - - -

Todo según se describe en la presente Memoria que consta de cinco hojas foliadas y escritas por una sólo cara con un total de ciento tres líneas y dibujos anexos.

MADRID 26 noviembre 1979

P.a.a.



25.11.1979

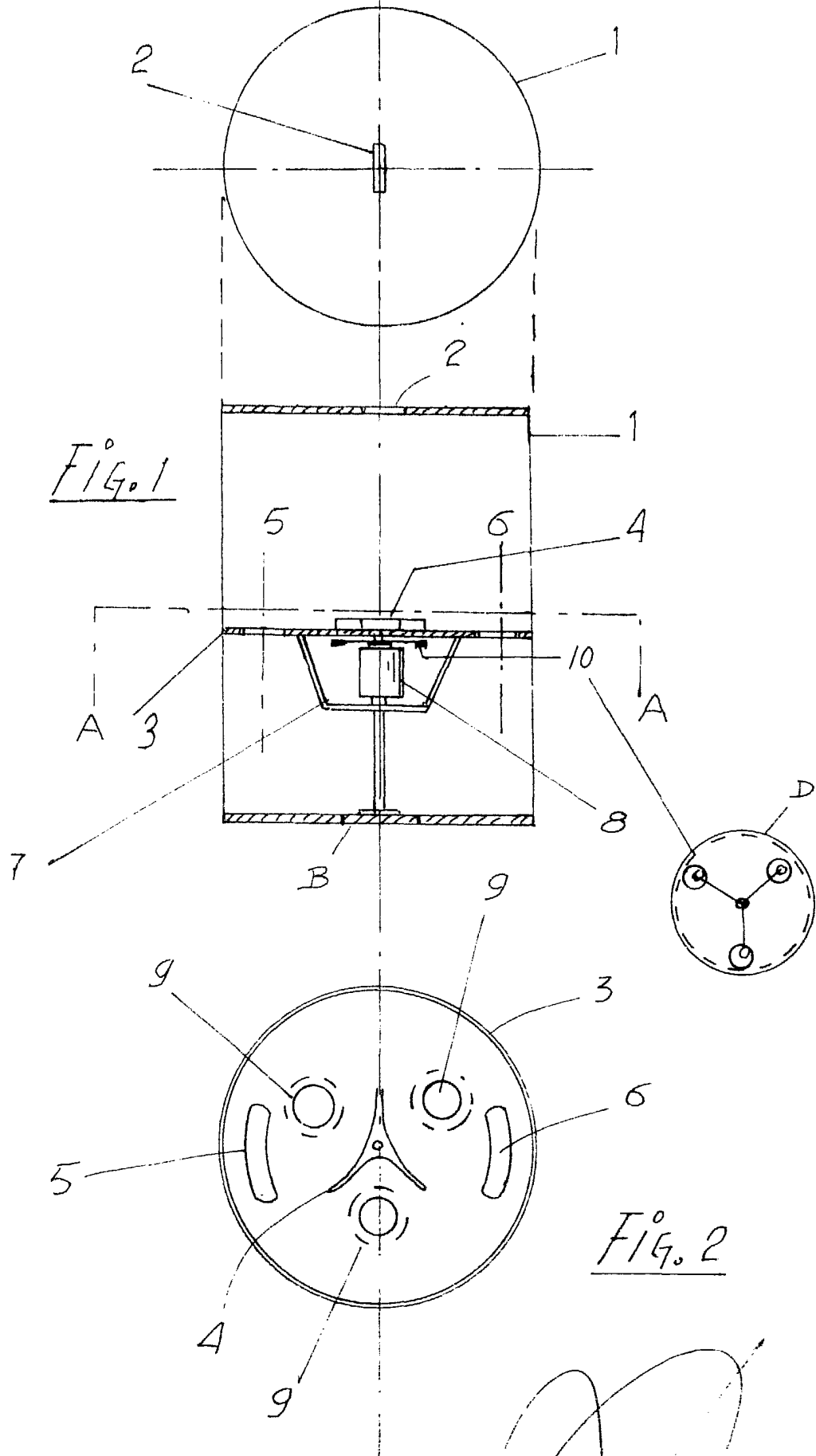

FIG. 1

FIG. 2