



ESPAÑA

19 ES 21 22

NUMERO
247084

FECHA DE PRESENTACION
26 NOV. 1979

10 Y

MODELO DE UTILIDAD

16 MAR. 1980

30 PRIORIDADES:

31 NUMERO

32 FECHA

33 PAIS

47 FECHA DE PUBLICIDAD

51 CLASIFICACION INTERNACIONAL
A 43 B 21/02

54 TITULO DE LA INVENCIÓN

"PLANCHA PERFECCIONADA PARA TACONES, SUELAS Y SIMILARES"

71 SOLICITANTE (S)

D. JOSE FELIU GISBERT

DOMICILIO DEL SOLICITANTE

BARCELONA, Balmes, 345

72 INVENTOR (ES)

73 TITULAR (ES)

74 REPRESENTANTE

D. MANUEL DE RAFAEL GARCIA

254111979

MEMORIA DESCRIPTIVA

El presente modelo de utilidad se refiere a una plancha perfeccionada, de uso preferente en calzado para tacones, medias suelas, tapetas, etc. aunque ello no excluye su posibilidad de aplicación a otros campos, tales como recubrimiento de suelos, arrimaderos y análogos, y que viene a aportar unas mejoras sobre las planchas actualmente existentes.

En efecto, las citadas planchas están constituídas generalmente en la actualidad por una sola capa de materiales sintéticos y termoplásticos en general, tal como el caucho sintético y para su colocación "in situ" precisan de una fijación mediante elementos de clavazón. Ello se debe fundamentalmente al hecho de que los plastificantes que forman parte de la masa de caucho sintético, emigran con el tiempo haciendo que la plancha pierda sus propiedades de adhesión. En consecuencia, si tal plancha se fijase por pegado mediante colas o similares, acabaría desprediéndose del lugar de colocación.

Para evitar dicho problema, se ha pensado en el tipo de plancha que se presenta en el actual modelo, que primordialmente lleva adicionada por su cara pasiva una capa de resina sintética con apropiadas cargas para aumentar su resistencia, y que es la que recibe el adhesivo y puede permitir el pegado de la plancha, sin peligro de desprendimiento de la misma, cuya segunda capa forma un solo cuerpo con la primera por vulcanización

204 11 1979

Con el fin de facilitar la explicación se acompaña a la presente memoria descriptiva de una hoja de dibujos en la que se ha representado un caso práctico de realización, el cual se cita sólo a título de ejemplo no limitativo del alcance del presente modelo de utilidad.

En dicho dibujo:

La figura única es una vista en perspectiva de un fragmento de la plancha en cuestión, seccionado para mostrar su constitución.

Según tal figura, la plancha perfeccionada para tacones, suelas y similares, objeto del presente modelo de utilidad, está constituida por una capa activa -1- de material sintético y termoplástico, como por ejemplo de caucho sintético, que lleva adicionada otra capa pasiva -2-, de menor espesor y que por ser de resina sintética, y provista de adecuadas cargas, permite su adherencia al calzado sin peligro de desprendimiento.

Es evidente que la fabricación de dicha plancha se hará por prensado y vulcanización de las dos capas -1- y -2- para formar un cuerpo único y solidario, lo que permite su facilidad de corte y manipulación.

El modelo, dentro de su esencialidad, puede ser llevado a la práctica en otras formas de realización que difieran sólo en detalle de la indicada únicamente a título de ejemplo, a las cuales alcanzará igualmente la protección que se recaba.

Podrá, pues, fabricarse esta plancha en cualquier

26-11-1979

forma y tamaño, con los medios y materiales más adecuados y con los accesorios más adecuados y con los accesorios más convenientes por quedar todo ello comprendido en el espíritu de las siguientes reivindicaciones.

5

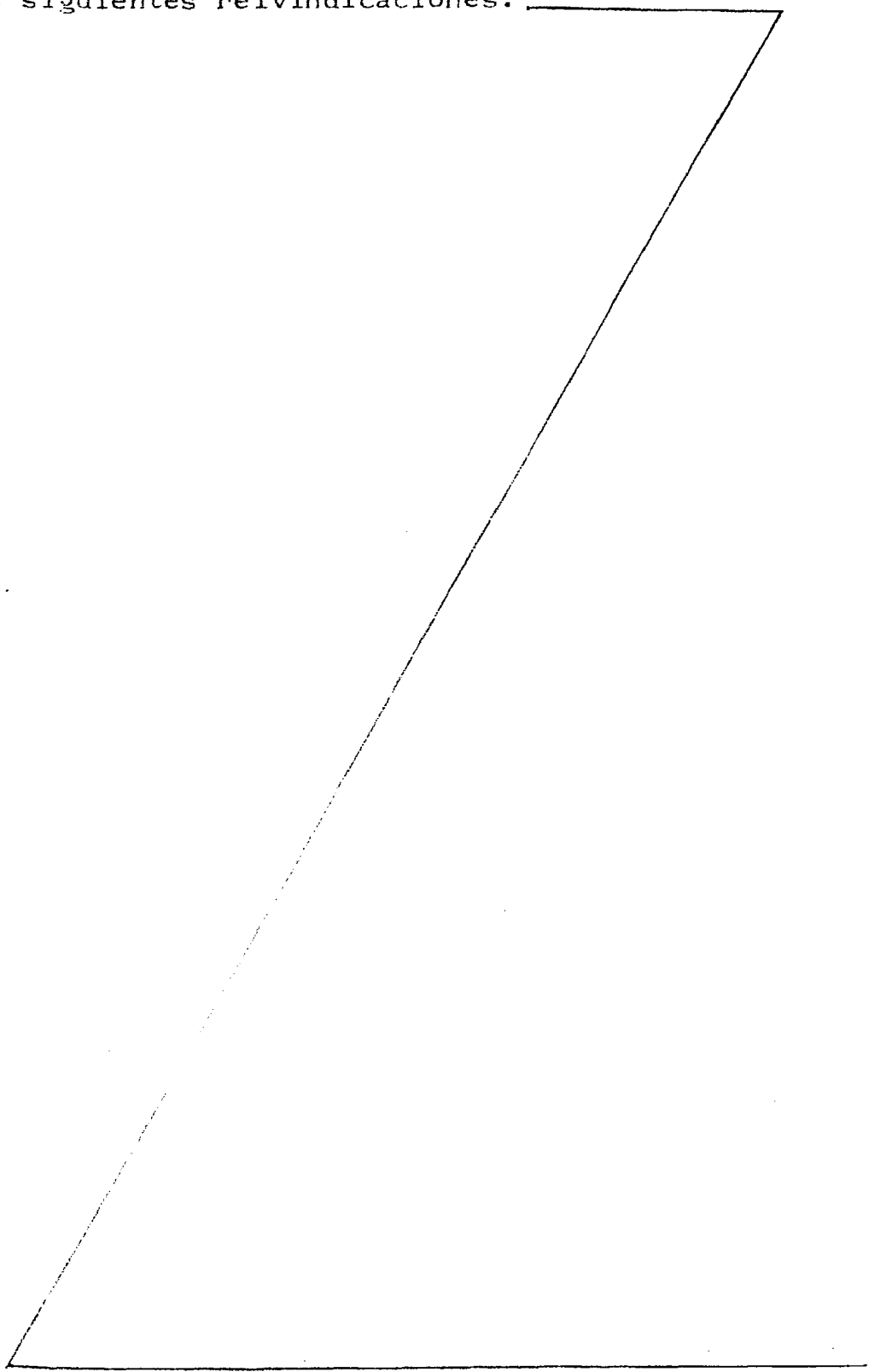

254114799

REIVINDICACIONES

Se reivindica como objeto del presente modelo de utilidad:

5 1.- Plancha perfeccionada para tacones, suelas y similares, caracterizada esencialmente por estar constituida por dos capas superpuestas, unidas por prensado y vulcanización para formar un cuerpo único y solidario, una de las cuales, de material sintético y termoplástico constituye
10 la capa activa de la plancha, mientras que la otra, de menor espesor, es de resina sintética, va provista de adecuadas cargas resistentes, y permite su adherencia al lugar oportuno, sin peligro de desprendimiento.

15 2.- PLANCHA PERFECCIONADA PARA TACONES, SUELAS Y SIMILARES.

Consta la presente memoria descriptiva de cinco hojas mecanografiadas y de una lámina de dibujos.

Madrid, a **26 NOV. 1979**

JOSE FELIU GISBERT

p. a.

MANUEL DE RAFAEL

P. F. [Signature]

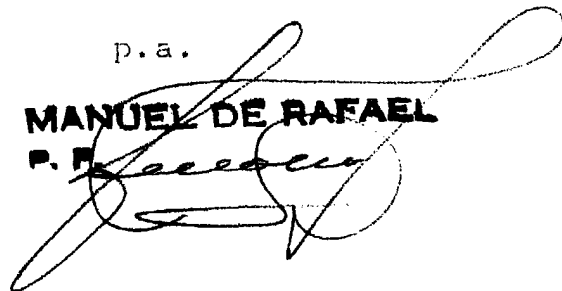

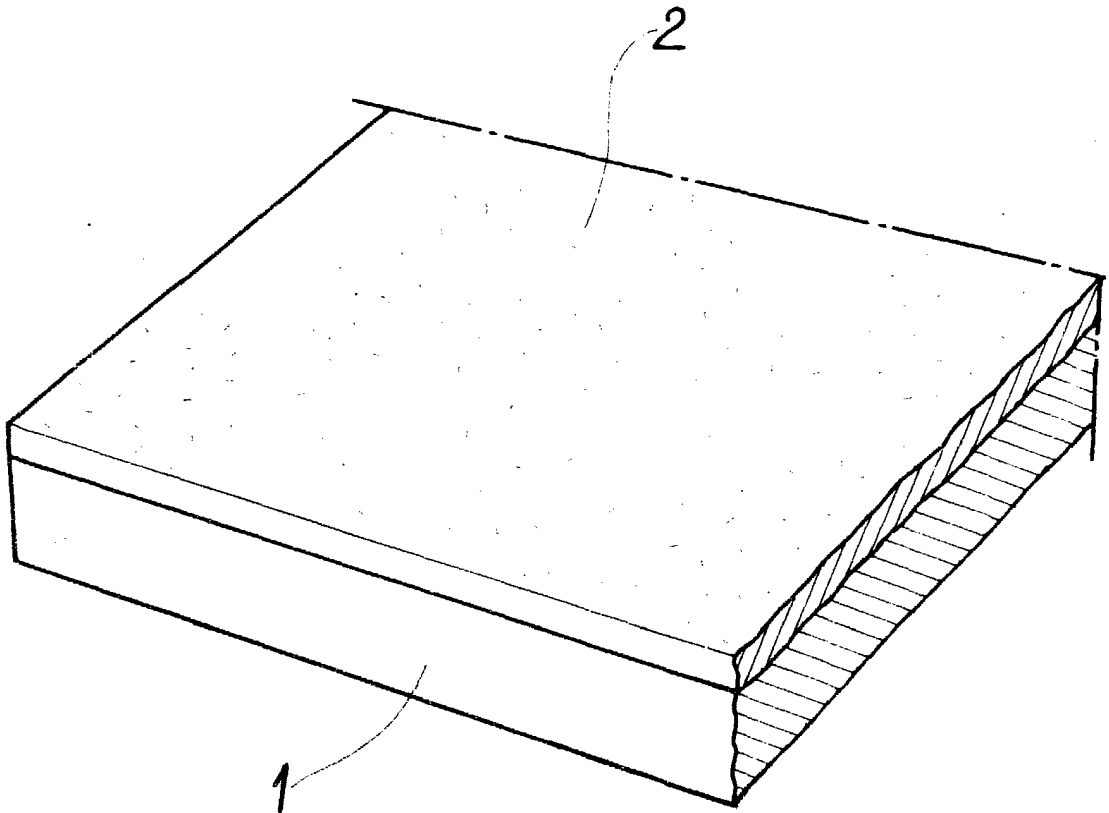

Madrid, 26 NOV. 1979

MANUEL DE RAFAEL

P. B.

Escala variable.