



ESPAÑA

10	ES	11	247000	10	Y
		21			
		22	FECHA DE PRESENTACION		

MODELO DE UTILIDAD

1 MAR. 1980

30 PRIORIDADES:			32 FECHA			33 PAIS					
31 NUMERO											
47 FECHA DE PUBLICIDAD				51 CLASIFICACION INTERNACIONAL							
				A 63 F 9/10							
54 TITULO DE LA INVENCIÓN						.....					
"JUEGO DE HABILIDAD".						.....					
71 SOLICITANTE (S)						.....					
YUPI-MAR, S. A.						.....					
DOMICILIO DEL SOLICITANTE											
Premiá de Mar (Barcelona) Calle Elisenda de Montcada, 25											
72 INVENTOR (ES)											
73 TITULAR (ES)											
74 REPRESENTANTE											
Don Ignacio PONTI GRAU											

La presente invención se refiere a un juego de habilidad, sumamente entretenido y de constitución sencilla.

Los juegos que requieren cierta habilidad por parte de los participantes y en los que intervienen cuerpos móviles cuyo lanzamiento más o menos acertado supone una puntuación, despiertan un gran interés en los niños.

El juego de habilidad objeto de la invención responde a las características descritas y contiene elementos nuevos que todavía acrecientan su interés.

El juego de habilidad objeto de la invención comprende dos cuerpos similares, situables en posiciones enfrentadas y a distancia conveniente, los cuales comprenden una cavidad precedida por un pasillo a modo de guía que se abre en la parte anterior de los cuerpos respectivos, frente a cuyo pasillo se eleva una portería similar a las del juego del rugby, formada por dos montantes que sostienen a un travesaño amovible, completándose el juego mediante un cuerpo rodante que es lanzado alternativamente por los jugadores, capaz de introducirse por el pasillo de la portería contraria y quedar alojado en la cavidad del cuerpo en cuestión, con la particularidad de que la altura del cuerpo rodante rebasa la que está situado el travesaño amovible que es impulsado por el cuerpo rodante al entrar en el pasillo.

Se ha previsto que los cuerpos con las cavidades descritas estén dotados en las mismas de un dispositivo de freno a fricción en el cual queda encajado el cuerpo rodante que penetra en su interior.

Ventajosamente se ha previsto que los cuerpos que

presentan las cavidades estén dotados de unos marcadores de las jugadas formados por orificios en los que ajustan unos vástagos señalizadores amovibles.

5 En un caso más concreto de realización, el cuerpo rodante comprende una plataforma rodante sobre la que se encuentra una figura representativa de un jugador de rugby.

Para la mejor comprensión de cuanto queda descrito en la presente memoria, se acompañan unos dibujos en los que, tan sólo a título de ejemplo, se representa un caso práctico  
10 de realización del objeto de la invención.

En dichos dibujos, la figura 1 es una vista en perspectiva del juego en posición de uso; la figura 2 es un detalle a mayor escala en la que se aprecia uno de los cuerpos con la cavidad en sección longitudinal, y el cuerpo rodante  
15 en el momento de empujar el travesaño de la portería, y la figura 3 es una vista similar a la anterior, mostrando el cuerpo rodante incrustado en el interior de la cavidad.

El juego de habilidad descrito consta en los dibujos de dos cuerpos idénticos -1- que simulan unas gradas, dotados de sendas cavidades -2- abiertas frontalmente precedidas por pasillos -3- frontales a modo de guía.  
20

En los extremos frontales del pasillo -3- se alzan sendos montantes -4-, con soportes posteriores -5- a cierta altura, en los que descansa un travesaño -6- fácilmente amovible, simulando en conjunto una portería de rugby.  
25

Los cuerpos -1- presentan unos orificios -7- en los que pueden ajustar unos palos -8-, eventualmente provistos de banderolas -9-, que se utilizan como marcador de jugadas.

El juego se completa mediante un cuerpo rodante de referencia general -10-, formado por una plataforma o tabla rodante -11-, sobre la que está situado un muñeco -12-, que simula un jugador de rugby. La altura total del cuerpo rodante -10- sobrepasa la que está situado el travesaño -6-.

En el interior de la cavidad -2- está situada una placa inclinada -13- dotada de cierta elasticidad, que constituye un freno de retención para el cuerpo rodante -10-, cuya plataforma -11- presenta su extremo anterior -11a- ligeramente levantado para entrar en contacto por fricción con la rampa -13-.

El juego descrito se desarrolla de la forma siguiente:

Los cuerpos -1-, que pueden considerarse como porterías, se sitúan en posiciones enfrentadas y a cierta distancia; los dos travesaños -6- se depositan sobre los soportes -5-, y los palos -8- se encuentran alineados en una posición que señala la no consecución de jugadas puntuables.

Los jugadores lanzan alternativamente el cuerpo rodante -10- en dirección a la portería contraria, con el fin de intentar introducirlo en la cavidad -2-, derribando para ello el travesaño -6- y consiguiendo jugada puntuable cuando el extremo -11a- de la plataforma -11- queda momentaneamente frenado por la rampa -13- (figuras 2 y 3). Cuando se consigue realizar esta jugada, el marcador señala un tanto, colocando un palo -8- en el orificio -7- destinado para ello.

El juego es muy entretenido y su desarrollo requiere cierta habilidad o puntería para introducir el cuerpo ro-

dante en la cavidad o portería del contrario. Por otra parte, su realización es muy sencilla, lo cual contribuye a disminuir el coste del juego.

Serán independientes del objeto de la invención los materiales empleados en la construcción de los distintos componentes del juego, formas y dimensiones de los mismos y cuantos detalles accesorios puedan presentarse, siempre y cuando no afecten a su esencialidad.

- . -

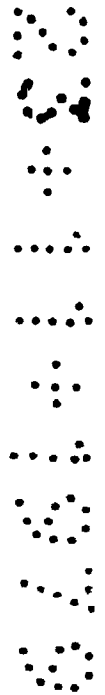

## R E I V I N D I C A C I O N E S

1. Juego de habilidad, caracterizado esencialmente por el hecho de que consta de dos cuerpos similares situados en posiciones enfrentadas y a distancia conveniente, cuyos cuerpos presentan sendas cavidades abiertas frontalmente, precedidas de un pasillo de guía, frente a cuyo pasillo se eleva un portal que comprende un travesaño fácilmente amovible, completando el juego un cuerpo rodante lanzado por los jugadores, capaz de introducirse por el pasillo descrito hasta el interior de la cavidad, con la particularidad de que la altura del cuerpo rodante rebasa la que está situado el travesaño amovible, que es derribado por el cuerpo rodante cuando penetra en el pasillo.

2. Juego de habilidad, según la reivindicación anterior, caracterizado por el hecho de que las cavidades de los cuerpos receptores del cuerpo rodante, están dotadas de un dispositivo de freno a fricción para la retención momentánea del cuerpo rodante cuando penetra en la cavidad.

3. Juego de habilidad, caracterizado por el hecho de que, ventajosamente, los cuerpos provistos de las cavidades, presentan sendos marcadores de las jugadas.

4. Juego de habilidad, según las reivindicaciones 1 y 3, caracterizado por el hecho de que en un caso concreto de realización los marcadores están formados por una pluralidad de banderolas cuya asta se introduce en forma amovible en unos orificios previstos al efecto.

5. Juego de habilidad, según las reivindicaciones

1 y 2, caracterizado por el hecho de que el dispositivo de freno a fricción comprende una placa inclinada y dotada de cierta elasticidad situada en el interior de la cavidad respectiva, en tanto que el cuerpo rodante presenta su extremo anterior ligeramente levantado formado una aleta que se apoya a fricción contra dicha rampa.

6. Juego de habilidad.

La presente memoria descriptiva consta de siete hojas foliadas, escritas a máquina por una sola cara.

Barcelona, 23 de noviembre de 1979

YUPI-MAR, S. A.

p.a. PONTI  
p.p.

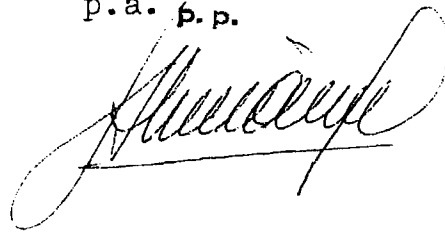
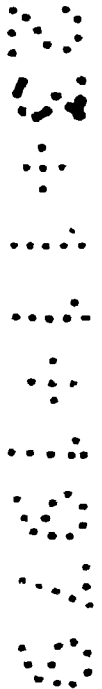
29910/2

FIG. 1

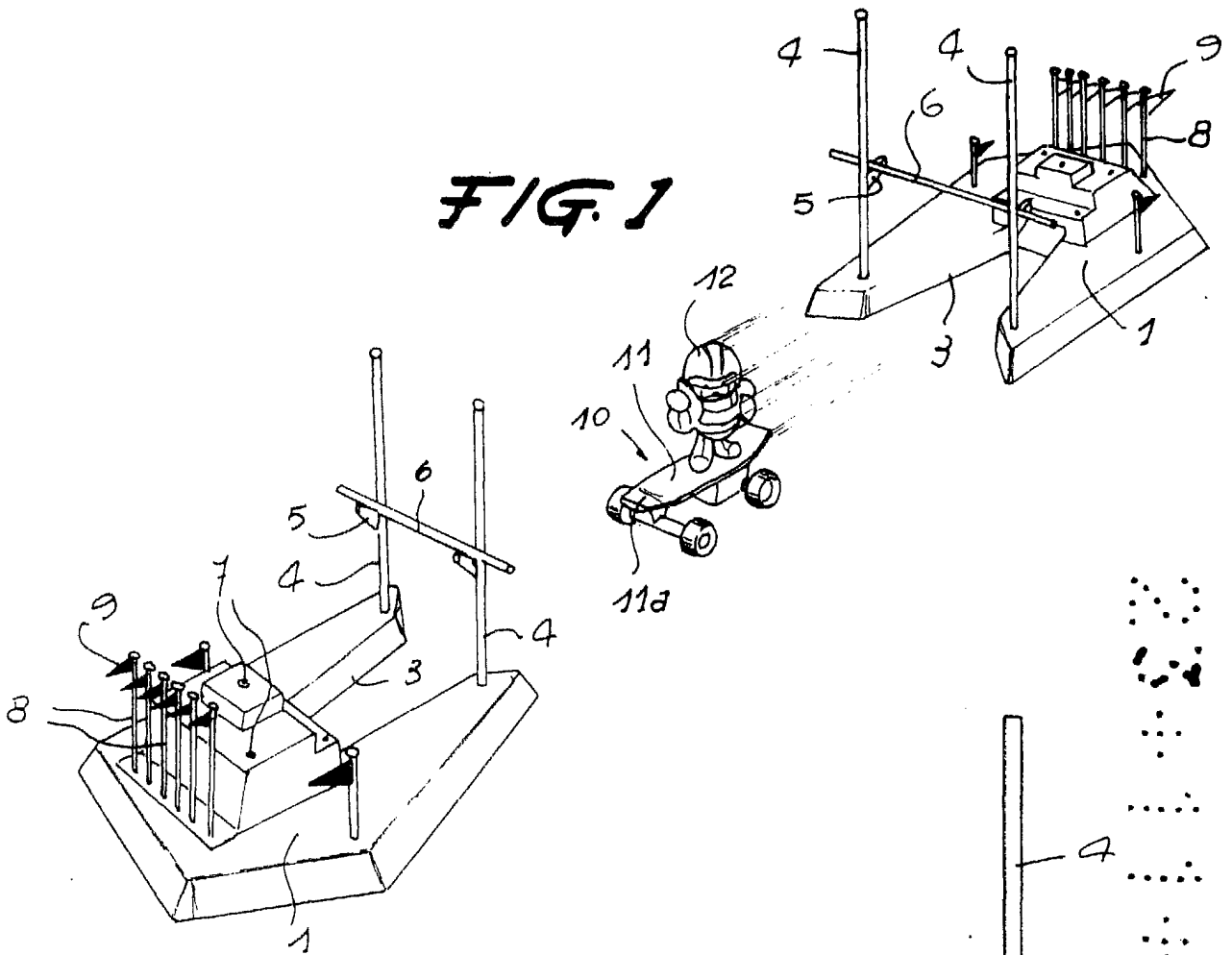
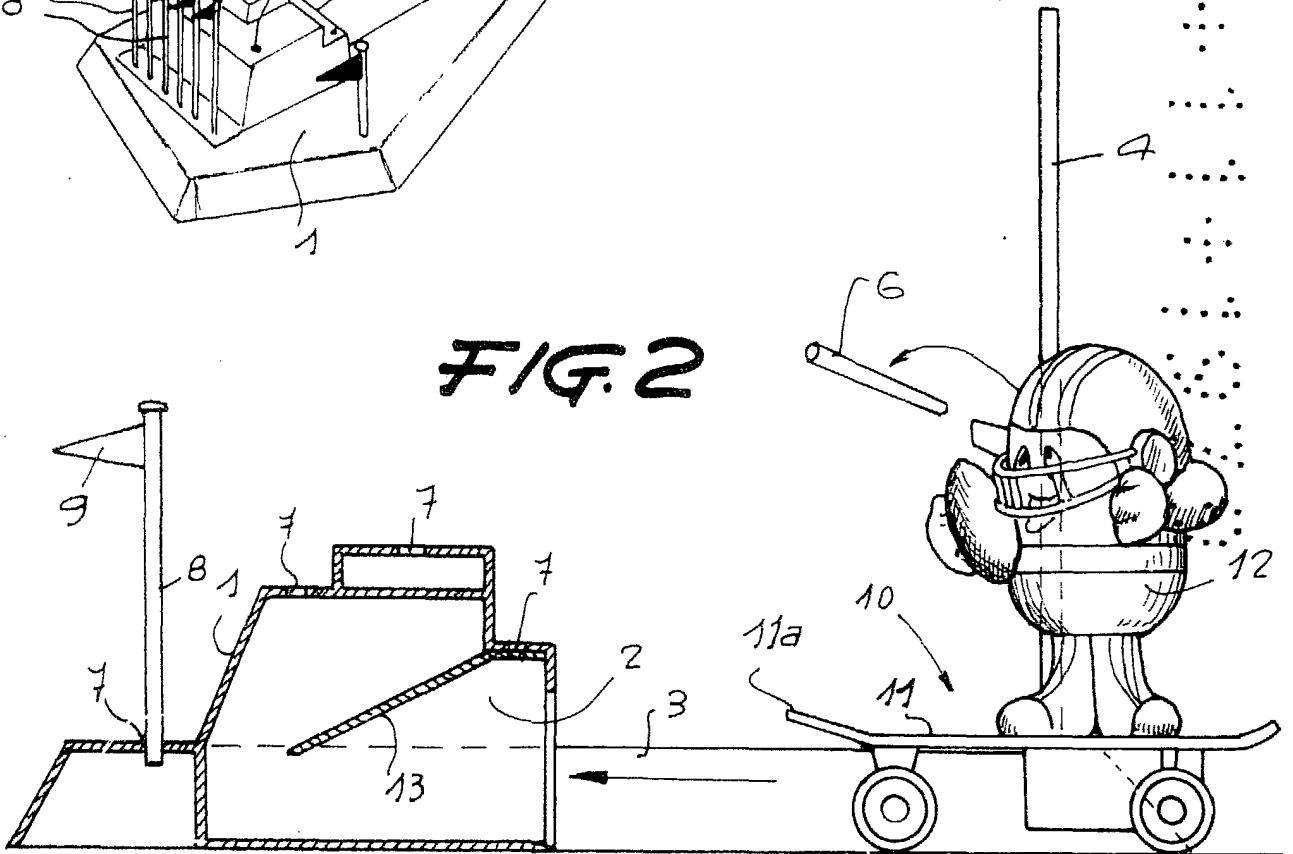

FIG. 2



Barcelona, 23 de noviembre de 1979  
p.a.

p.p.  
*[Handwritten signature]*

FIG. 3

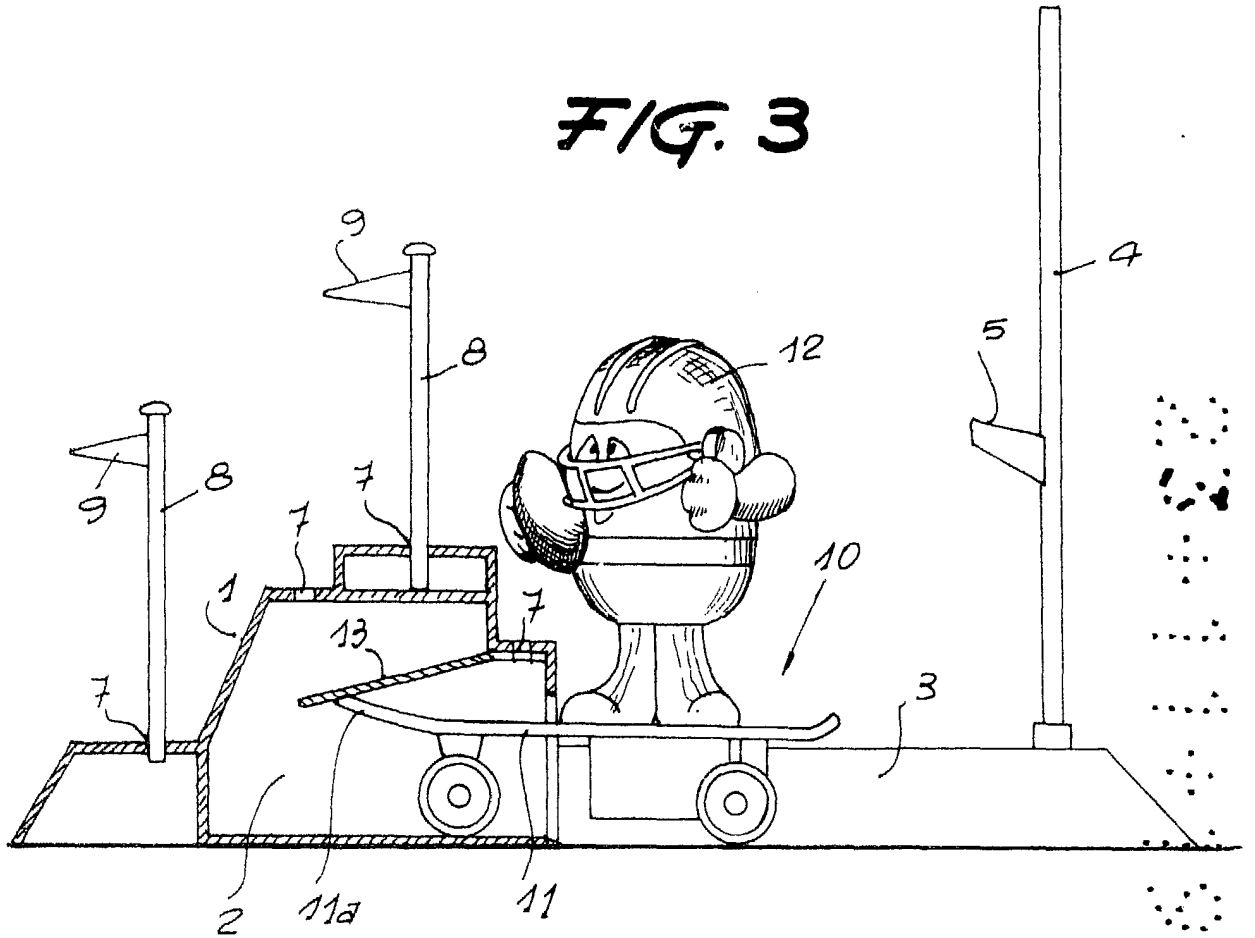

29910/2

Barcelona, 23 de noviembre de 1979  
p.a. UNFI

p.p.